



*Auto*

# GALLERY

2014 THE MANIAC ALLOY WHEELS BEST SELECTION

**VOL.27**



# FORGED BEAUTY

## パフォーマンスと美しさの両立が生み出す鍛造美

ボルクレーシングの名に恥じないパフォーマンスを持ちながら、極限までプレミアム性を高めたモデルを作りたい。その解答はG25を磨き上げる過程で浮かび上がってきた、2×7というもうひとつのクロススポークのカチ、つまりボルクレーシングG27。走り連想させるオープンラグナット方式ではなく、敢えてボルクのイメージとは掛け離れたセンターパッケージ方式を採用することで、柔らかなデザイン性と共に圧倒的な凝縮感を生み出した。美しさを追い求めたコンパクトなセンター部は、鍛造でしか再現できない攻めのデザインの現れ、つまり鍛造だからこそできた優美なシルエット。最新の解析技術とデザイン理論が生み出した、高級車の足もとに溶け込むフォーシドビューティー。次世代のボルクレーシングを予感させる、新しい鍛造ホイールの提案です。

**VOLK RACING ORIGINAL G27**  
CENTER PACKAGE SYSTEM

19"/20"



**VOLK RACING ORIGINAL G25**  
THE RACING CONCAVE

18"/19"/20"



撮影協力: MACARS

**RAYS**  
www.rayswheels.co.jp

■発売元 株式会社 **レイズ** 本社 〒577-0016 大阪府東大阪市長田2-4-7 TEL06-6787-1110 (札幌/仙台/東京/名古屋/大阪/広島/福岡/レイズ高松)  
◎この商品についてのお問い合わせは、**レイズユーザーダイヤル 06-6787-0019** 受付時間9:00~18:00 (日曜日・祝日を除く)

# VOLKRACING ORIGINAL



撮影協力: LEXON

VOLKRACING ORIGINAL **GTI**  
PROGRESSIVE MODEL

VOLK RACING ORIGINAL SIX SPOKE

16"/17"/18"



撮影協力: Xas Inc.

製造元 **MADE IN JAPAN**  
ORIGINAL FORGING TECHNOLOGY **RAYS**  
ENGINEERING



RS DP CUP



ENKEI92



ESM-009



RS ST AIR



ESM-002R

# ホイール大百科

## 2014年の流行はこうなる!

### TREND KEYWORD 1

# ネオクラシック

## 往年のカスタマイズ再来! 最新ボディに最適のフットギア!

ホイールのカスタマイズが流行し始めたのは'70年代半ば頃から。当時の純正ホイールはほとんどが黒に塗られたスチール製。高級車種はホイールカバーによって足元が彩られ、スポーツモデルにオプションで軽量化をアピールしたアルミホイールが用意されていた。したがってカスタマイズは当然ホイールから。今日では当たり前のことだが、当時はローダウン(当時の呼び名はシャコタン)を施してアフターメーカーのホイールを履いたクルマはストリートで熱い視線を集めていた。ホイールのデザインはシンプルでメッシュ、ディッシュ、スポークなどバリエーションも少なかった。しかし、クルマのカスタマイズが一般化すると共にデザインも多様化して続々とニュー

タイプのホイールが登場してきた。今日、最先端のドレスアップを気取るなら、各メーカーの最新ホイールをセレクトすればいい。しかし、最近注目を集めているのが以前に流行したホイールのデザインをリバイバルさせたネオクラシック。輸入車を中心にジワジワと浸透し、今年一気にブレイクする予感だ。シンプルで単調で古典的なデザインが現代のクルマと上手くマッチして新鮮な足元を描き出すことに成功している。ただしリバイバルといっても当時の製品をそのままリアルに再現したわけじゃない。豊富なサイズ&カラーバリエーションをラインアップすると共に最新の製造技術を用いることで高性能なホイールに仕上げられている。



ESM-001

## 輸入車発のアグレッシブフォルム! 前後ホイールの高低差がポイント!

ホイールのディープ感を強められれば、タイヤのワイド感が強調され力強い足元を描き出すことが可能だ。ホイールのインセット数値を小さくすれば、センター部が落ち込んでディープ感は強まってくる。その際、ディスク面を平坦にしてリム部を強調するのではなく、ディスク面をなだらかな凹型にしてディープ感を強めて

いるのがコンケーブだ。USホイールがコンケーブを多用したことから、当初は輸入車用が中心であったが今では国産車用も多数ラインアップされている。クルマの足回りの構造上、リア側の方がインセット数値を小さくできるため、デザインだけでなく前後ホイールの高低差を描き出すサイズセッティングも重要なポイント。

## TREND KEYWORD 2

# コンケーブ



Avel



EXECUTOR CV02



WALTZ FORGED S7



GRORA GS107



ASANTI CX506

## マットクリア処理や デザインコンシャスなツートンに注目

ホイールのディスク面にメリハリをつけるために多用されているカラーリングが濃淡を強調したモノトーンだ。これまでは単調なブラックとポリッシュという組み合わせがもっともオーソドックスなフィニッシュパターン。しかし、塗装面にマットクリア処理を施すことによって光の反射を遮り、濃淡のコントラストを抑え

たシックで上品なモノトーンが登場してきた。また濃淡の配置パターンによって同じディスクデザインであってもその表情は大きく変わってくる。ダブルフェイスなどの立体感を強調した複雑なディスクにブラックとポリッシュを巧みに配置したデザインコンシャスなモノトーンも注目を集めている。

## TREND KEYWORD 3

# モノトーンカラーの多様化



P21 FORGED



BLACK FLEET V720



VERTEC VR-5 VOGUE



PANDEMIC LW-10 MONOBLOCK



AMISTAD LEVARE

# ホイールデザインの種類

## ドレスアップの方向性を決定づける ホイールデザイン

ホイールのディスクには様々なデザインが採用されているが、各メーカーは見た目のカッコ良さだけを重視しているわけじゃない。ホイールは走行性能に大きく影響してくる重要なアイテム。強度、剛性、軽量化、ブレーキの冷却性などを考慮した上で完成度

の高いホイールを製作している。

どのホイールをセレクトするかは好み次第。ただし、ホイール単体で考えるのではなく、ドレスアップの一環としてトータル的にコーディネートすること。走りを重視したスポーツモデルならシャープなスポークを採用した軽量タイ

プ。エアロパーツで着飾ったミニバンならボディに負けないボリュームを持たせたドレッシーなデザイン…といった具合に。またボディに合わせてカラーをコーディネートしていけば、完成度の高いカスタマイズドカーが完成するはずだ。



スポーク

センターからリムに向かってスポークを放射線状に配置したデザイン。5本スポークが一般的だが4本&6本スポークもある。JAWAの軽合金ホイールのデザイン区分によれば、スポークの数が多いのがフィン



ツインスポーク

スポークを2本1組にして厚みをもたせることで、シングルスポークよりも強靱なイメージを強めている。センターからリムまで2本同時に伸びるタイプと途中からツインに枝分かれするタイプがある



メッシュ

細いスポークを網目状に配置したデザイン。スポークの太さや網目の細かさなどによって同じメッシュでも雰囲気は大きく変わってくる。今では見かけなくなったワイヤースポークホイールがベースデザイン



ダブルフェイス

2タイプのディスクを重ねたようなデザインでツインフェイスとも呼ばれている。ブラックとポリッシュなどモトーンでカラーリングされることが多く、光の当たり具合によってディスクの表情が変わってくる



ディッシュ

ディッシュを直訳すると「皿」という意味。ディスク面を皿状にして多彩なデザインワークを盛り込んでいる。ファッション性は向上するが、重量が重くなりブレーキの冷却性が悪くなるのでスポーツ系には不向き



フィン

スポークを細くして数を増やしたことでスポークタイプよりも優雅な雰囲気が強められている。スポークをリム部いっぱいまで伸ばして足長感を強調したタイプが多く、インチャアップ効果が期待できる



カップ

スポークとリムの結合部を落とし込んでディープ感を強めたデザイン。大口径ローター&ビッグキャリパーのブレーキ系だと内側のクリアランスが確保できないためコンバートカーに採用されることが多い

## ホイールのデザインはより個性化が進む

USスタイル、ユーロスポーツなどカスタマイズが多様化する中、それに対応すべくどのジャンルにも属さない立体感を強調した複雑なデザインのホイールも開発されている。そのデザイン性だけでなく、進化する製造技術にも注目したい



## カラーと表面処理の違い

### 塗装や切削を駆使してホイールの質感を追求

ホイールの製造工程における最終段階が表面処理。もっとも一般的な処理が吹き付け塗装でホワイトやブラックに塗られている。またマットやミラーなど塗料や塗装方法によってその仕上がり感は大きく変わってくる。

そして吹き付け塗装以外の表面処理がいくつかある。まず表面を切削加工で磨き上げてクリアのみを吹いたのがポリッシュ。ブラックやガンメタ

などの塗装を施した一部を切削加工するのがツートンポリッシュだ。この切削加工に意図的に荒れた削り後を残して光沢を消したのがブラッシュドやヘアラインと呼ばれている。そしてメッキ処理にはクローム(電解硬質クロームメッキ)とスパッタリング(真空蒸着メッキ)の2タイプがある。また陽極酸化処理によって化学反応させるのがアルマイト処理である。

#### ミラーポリッシュ(バフフィニッシュ)

通常のポリッシュでは表現できない光沢を引き出すために、バイト目の細かい切削加工およびクリア感の強いクリア塗装によって鏡面的に仕上げる手法。アルミ本来の質感を引き出され、メッキ処理とは異なった輝きを放つ



#### ポリッシュ(マシニング)

切削加工によってアルミ特有の程よい輝きを引き出す処理。光沢を抑えてシックなホイールに仕上げるためにマット処理を施したり、ヘアラインやブラッシュドなど削り跡を意図的に残すこともある



#### スパッタリング

真空中に不活性ガスを導入する乾式メッキ方法。下地のカラーが影響するため、同じスパッタリングでも仕上がりが異なってくる。メッキ化する際、液体や高温気体にさらされることのないのでプラスチックなども施工可能



#### ブラックポリッシュ

ディスク面にブラックの吹き付け塗装を施した後、部分的にポリッシュを施すことで濃淡を効かしたモトーンに仕上げていく。太いスポークであっても細くシャープに魅せる効果があり、軽快感が強まってくる



#### カラークリア

一般的な吹き付け塗装は表面にツヤを出すため無色透明のクリアが吹かれている。このクリアに色をつけることによって、見る角度や陽の当たり方によって色が変わり、独自の風合いを引き出すことができる



#### ミラーペイント塗装

通常の塗料ではなく光沢感と鏡面感が表現できる特殊な塗料を用いた塗装。ポリッシュ系の処理とは異なる、深みのある美しい光沢はミラーペイントならではのもの。ラグジュアリー感を強調したホイールに用いられている



### リムカラーのチョイスで 個性的スタイルを構築

リムをディスクとは異なったカラーにしてやればディスクのデザインは一段と際立ってくる。マルチピースのホイールならクロームやアルマイトなどディスクとは異なる処理を施すことも可能



## オプションで個性を狙う



#### ホイールナット

#### バルブキャップ

#### センターキャップ



### オプション注文により 自分好みの仕様をゲット!

セレクトしたホイールを人とは異なる仕様に仕上げるならオプションを活用したい。もっともインパクトがあるのがカラーリング。オプションカラーだけでなくメーカーによってはカタログに載っていないカラーでのオーダーも可能。ディスクとリムを塗り分けた独自のカラーコーディネートをしてワンランク上のカスタマイズを楽しんでみたい。

またオーソドックスなオプションがセンターキャップ、バルブキャップ、ピアスポルトといった小物類。ブランドのお洒落なロゴを刻んだキャップはディスク面のアクセントになってくれる。そしてジュラルミン製のナット&ボルトはカラーによる差別化だけでなく軽量化が図れる汎用品。軽量ホイールをセットして機能性を重視するユーザーはぜひ組み合わせておきたい。



Q インチアップ後も純正タイヤと同じ空気圧を充填すればいいですか?

A ロードインデックスが異なれば空気圧は変わってくる

適正空気圧はドア開口部に貼られたシールに記されているが、それは純正タイヤの数値。各タイヤにはロードインデックス(タイヤサイズの後に記されている数値)とタイヤ規格に示して、そのタイヤが重量に対して耐えることのできる空気圧が規格表に示されている。インチアップしたタイヤは純正とは異なり、当然空気圧も変わってくる。タイヤの空気圧は燃費や走行性能に影響してくる重要な要素だけにそのタイヤの適正空気圧を確認しておくこと。

Q 車載工具を使ってホイール交換ができますか?

A ホイールによっては車載工具が使用できないこともある

簡易ジャッキと十字もしくはL型レンチの車載工具では交換できるホイールは限られてくる。ファッション性を重視してボルト穴がコンパクトに設計されたホイールは、レンチがボルト穴に入らないことがある。またディスク面の位置やインセットによっては締め付けに十分な長さが必要。そして安全性を考慮してトルクレンチを使用して規定値のトルクでしっかりとボルトを締め付けておきたい。したがってホイール交換は手慣れたショップで行うのがベスト。

Q インチアップにベストなタイヤってありますか?

A リムをガードしてフェンダーと干渉しないタイヤがオススメ

インチアップさせても純正と外周が変わらず、フェンダーと干渉しないタイヤであれば基本的にOK。ただ扁平率がかなり小さくなるのであればリムガード付きがオススメ。これはサイドウォール部に出っ張りを持たせたタイヤで縁石などからホイールをガードする役割を担っている。また空気が減った際、リムガードがホイールのリム部に寄りかかってタイヤが完全に濡れてしまうのを防いでいる。メーカーやタイヤによってはリムプロテクター、リムプロテクターと呼ばれることもある。

Q 最近よく聞く、ヘラフラヤスタンス系ってなに?

A アメリカで流行するジャパニーズカスタムのこと。ツライチがキモ!

日本で流行ったカスタマイズがアメリカに渡って、独自の流行を創り出している。それらはスポコン、USDMなどと呼ばれていたが、旬の呼び名は情報発信サイトのヘラフラヤ(ヘラー・フラッシュ)やスタンス(スタンス・ネーション)だ。このサイトにはアメリカ西海岸ならではのポップなカスタマイズカーが紹介されているが、中でも注目を集めているのは過激な足回りのセッティング。フェンダーギリギリにホイールを収めて超ローフォルムを描き出している。

## ホイールアレコレ基礎知識

### ホイールサイズの見方

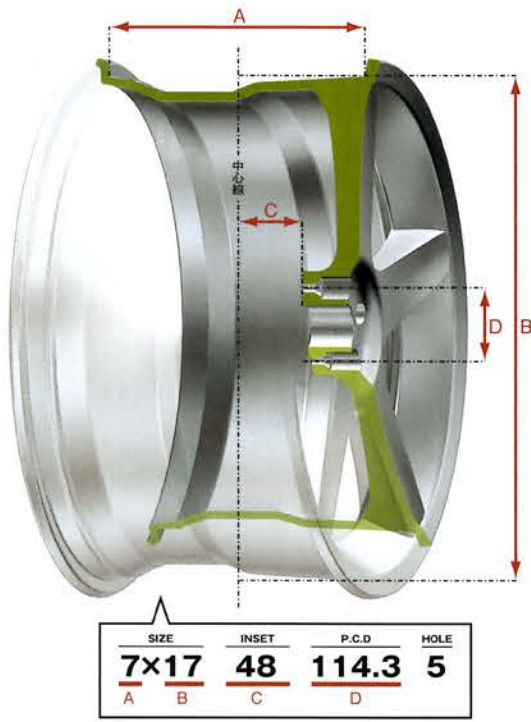

#### サイズ

ホイールを正面から見た際の奥行き×直径。8×17なら奥行き=リム幅が8インチ、直径=リム径が17インチを意味する(共にフランジ部分を含まず)。リム幅の後にフランジの断面形状を表すJ, JJ, Bなどが記載されることがある

#### インセット

ホイールのハブ取り付け面とリム幅中心線との距離(単位はmm)。ハブ取り付け面が中心線上ならゼロセット、内側なら数値のアウトセット。ボディ&足回りの構造上、ほとんどのホイールは+数値のインセットとなる

#### P.C.D

ボルト穴の中心を結んで描かれる円の直径をミリ単位で表した数値でピッチサークルダイヤメーターの略。国産車の場合、乗用車なら100や114.3、SUVなら139.7が一般的。2/2ターンのP.C.Dに対応させたマルチピッチホイールもある

#### ホール

ホイールをハブに固定するためのボルト穴。軽自動車=4穴、乗用車=5穴、SUV=6穴と取り付け強度を高めるために重量級車種ほど数は多くなる。レーシングカーには交換スピードを早めるため1本のセンターボルト方式が採用されている



P.C.Dが異なる輸入車用のホイールを国産車に履かせたいのならP.C.Dが変換できるスペーサーをハブ取り付け面にセットすればいい。スペーサーの厚みによってインセットも調整できるのでツライチの足元を描き出すことが可能

クルマのタイプ	P.C.D	HOLE
国産小型車	100	4
国産乗用車	114.3	5
国産ハイエース他	139.7	6
国産クロカン車	150	5
レクサス(LS), BMW	120	5
メルセデス・ベンツ(Gを除く)	112	5
VW, AUDI	112	4 & 5
ボルシェ	130	5

### 車種や仕様に応じて履けるサイズは違う

イメージチェンジを図るために純正サイズのままホイールを交換するっていう方法もある。しかし、リム径を大きくして視覚効果を高めたり、リム幅を広げてタイヤの接地面を稼ぐのがドレスアップ&チューニングの醍醐味。ショップに行けばリム径、リム幅、インセットなど微妙に異なるサイズがラインアップされており、車種に応じたベストなインチアップホイールがセレクトできるようになっている。

もちろんショップやメーカーが推奨するサイズではなく、さらなるインチアップやツライチにセッティングすることも可能。車種や仕様に合わせてインセットをワンオフで設定できるホイールだってある。どのあたりのサイズがベストなのか、走行性能はどう変化するのか、セッティングノウハウが豊富なショップに相談すればいいだろう。

## ホイールの構造

### ホイールの製造工程はおもに3タイプ

ホイールはディスクのデザインやサイズが異なるだけで、すべて同じ構造のように思えるが3タイプがある。1ピースはモノコックと呼ばれる一体成型ホイール。部品点数が少なく軽量かつ強度に優れることからGT系ホイールに多用されている。ただ製作工程上インセット幅があまり取れない。そしてディスクとリムのふたつの部品で構成されるのが2ピース。ディスクとアウターリム、インナーリムで構成されるのが3ピース。それぞれが溶接またはピアスボルトによって組み付けられており、マルチピースと呼ばれる。ディスクを変更するだけで違うホイールが製作でき、きめ細かいインセットが可能。またデザインやサイズの自由度がありドレスアップ系ホイールに採用されることが多い。ただ製造工程が複雑になるためコストはやや割高になってしまう。

1ピースは金型を使って一体成型で製作されている。部品点数が少ないので軽量化が可能。2ピースはディスクとリムをピアスボルトで連結する2分割タイプ。3ピースはさらにリムがアウターとインナーのふたつに分かれている



### ノーマルリム & リバースリム

#### 深さで勝負か、リムをも魅せるか

リム部のドロップと呼ばれる凹みはタイヤを組み付けるために必要なもの。タイヤを正面から組むノーマルリムはドロップがディスク側に寄っている。しかし裏側から組むリバースリムは奥側にあるのでディスク面を大きくすることが可能

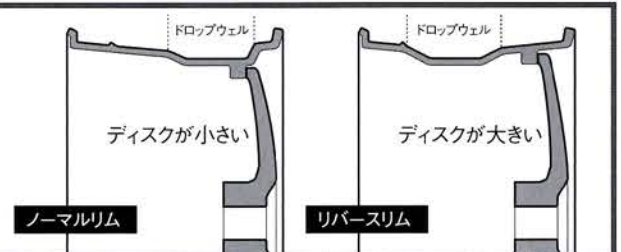

### 鍛造と 鋳造とは?

剛性に優れた鍛造。繊細なデザインが実現可能な鋳造

鍛造はプレス機で何千トンという圧力をかけてアルミの密度を高めている。したがって強度に優れ、各部の肉厚が薄くなるので軽量化が可能。スポーツモデルや重量級ボディのハイクラスにベスト。一方、鋳造は溶かしたアルミを型に流し込んでいる。幅広いデザインに対応できコストを抑えられるのが魅力。ただ強度を増すには各部の厚みが厚くなるため本体が重くなってしま



### JWL, VIAの意味は?

安全性を保証した品質適合マーク

JWLは乗用車用軽合金ホイールに適用されている品質基準適合マーク。ハイエースなどの4ナンバー貨物はJWL-Tとなる。これがないと車検にパスできない。VIAは第三者公的機関の自動車用軽合金ホイール試験協議会がJWL, JWL-Tの品質検査に合格しているかを確認したもので車検とは無関係。第三者の確認を加えることで品質性を一層高めている



### ハイディスク、ローディスクとブレーキキャリパー

ブレーキとのクリアランスを確保するハイディスク

エンジンのハイパワー化に伴い、大口径のブレーキローターや6ポットや4ポットなどのビッグキャリパーをセットしたクルマが増えてきた。そんなブレーキ系に対応するためディスク面をできるだけ外側に配置して内側に十分なスペースを設けたのがハイディスク。逆にディスク面を内側に配置しリム幅を稼いでディープ感を強めたのがスーパーローディスクだ。



ローディスク

ハイディスク

ホイールの内側に余裕がないローディスクだとビッグキャリパーと干渉してしまう。フロントに比べてリア側のブレーキはコンパクトな設計になっているため、ローディスクはリアに採用される場合が多い

ビッグキャリパーはチューンドカーだけでなくドレスアップアイテムとしてミニバンなどにもセットされる。となればホイールはキャリパーとのクリアランスを確保したハイディスクの出番となる



Q クルマを乗り換えてもホイールはそのまま使えますか？

A サイズが合えばそのまま使うことも可能です。

純正サイズがほぼ同じクルマでP.C.Dとホール数が合えばとりえず装着は可能。スペーサーをセットして微調整すればOKという場合もある。ただ車種が異なれば足回りの構造やフェンダーの形状も異なってくる。ローダウンさせてタイヤがフェンダーと干渉することなくツライチのベストセッティングというのはちょっと無理かも。ジャストサイズで最新のカスタマイズを気取るのなら、クルマに合わせてホイールも買い換えるのがベスト。

Q 純正ホイールは保管しておいた方が良いですか？

A リセールバリューを考慮してできることなら保管しておきたい

クルマを売却する際、純正ホイールが付属すれば高く買い取ってくれる可能性があるし、スベアとして使うこともできる。したがって自宅のガレージにスペースがあるのなら保管しておいた方がいい。ただし保管する際に注意が必要。直射日光が当たって雨ざらしでは劣化してしまうためビニールシートを被せておくこと。使用する予定もなく、邪魔になるだけというなら売却すればいい。ホイールやタイヤの状態によっては高値で買い取ってくれることもある。

Q 市販アルミホイールはスタッドレスタイヤに装着してもOKですか？

A もちろんスタッドレスタイヤにも装着できます。

基本的にはスタッドレス専用ホイールっていうのはない。ただ、凍結防止剤の塩化カルシウム対策として分厚い塗装を施した安価なアルミホイールをスタッドレス用と呼ぶことがある。したがってサイズが合ったスタッドレスならもちろん市販アルミホイールに装着可能。ただ雪道を走る際、埋もれた緑石に当たる可能性もあるし、凍結防止剤がホイールの塗装にダメージを与えることもある。お気に入りの高価なホイールは使用しない方がいいだろう。

Q リム鍛造ホイールのメリットは？

A 鍛造マルチピースより軽く、鍛造よりサイズバリエーションが豊富なこと。

鍛造と鋳造にはそれぞれのメリットがある。マルチピースのホイールでディスクは鋳造にしてリムを鍛造にする理由は、ディスクは鋳造ならではの繊細かつ複雑なデザインにして鍛造リムでホイールの強度を高めるため。またリムの厚みを抑えることができるので重量も鋳造より軽くなる。そしてマルチピースならではの細かなインセットに対応したサイズバリエーションも魅力。つまりファッション性と強度を両立させたのがリム鍛造ホイールってこと。

## インチアップの基礎知識



ホイールのリム径は大きくなっても、タイヤ外径は変えないのが鉄則

ホイールをインチアップさせてもタイヤの外径は純正から変えないのが鉄則。インチアップしてなおかつワイドになったタイヤの外径を純正と同じにするには扁平率を落とす必要がある。扁平率とはタイヤの幅に対する高さの割合。この扁平率を落とせばサイドウォールが低くなってインチアップしてもタイヤの外径は純正と同じになるワケだ。

一般的なインチアップは2インチ。純正が17インチなら19インチまでが無難。車種によってはそれ以上も可能だが、タイヤの扁平率がさらに下がるため乗り心地は一段と悪くなってしまふ。インチアップは車検に問題ないが、上から見てセンターキャップやリムがフェンダー内に収まっていること。またタイヤの外径が変わると車検に関連するスピードメーターに誤差が出てくるので注意が必要。

## インセットによりホイールの出幅は変わる

インセットによって絶妙なセットが可能

インセットはホイール中心線とハブ取り付け面との距離。同サイズのホイールであってもインセットの数値が小さいほどリム部はフェンダー側に出てくる。そこで各メーカーはスタイリッシュなツライチが描き出せるように車種に合わせたインセットを設定している。装着したホイールのインセットに納得できないならハブ取り付け面にスペーサーをセットして微調整するというのもアリ。またワンオフインセットに対応してくれるメーカーもある。



インチアップする際、リム幅とインセットも重要なセッティングポイント。ディスク面の視覚効果だけでなく、ワイドなトレッド感で力強い足元をアピールできる

## ホイールのお手入れは？

美しさを保つためには、メンテナンスが必要

ホイールはブレーキダストや路面からの汚れをダイレクトに浴びるため、ボディ同様にメンテナンスが必要。汚れたまま乗っていると汚れが落ちにくくなり、光沢も失われてくるのでホイール専用クリーナーを使ってマメに洗浄すること。デリケートな塗装には使用するブラシや洗剤にも注意したい。また汚れを抑えるためには、ブレーキダストを少なくしたパッドを使用するのもいいだろう。美しさにこだわるならガラスコーティングという方法もある。



ブレーキダストが飛び散るフロント側はマメな手入れが必要。デザインに凝ったタイプは細部の手入れが面倒だが、ディスク部の美しさを維持するためにも手を抜かないこと



### インチアップ&ローダウンをしたら アライメントの再調整が必要!

トー、キャンバー、キャスターの角度には車種に応じた適正値があり、ストロークに応じて微妙に角度が変化している。足回りの構造上、トー以外は調整できない車種もある

#### ローダウンさせたら アライメントは変わる

クルマのタイヤ&ホイールは進行方向と地面に対して微妙な角度(アライメント)が付いている。この適正な角度によって直進安定性が高まり、ストロークした際の角度変化(ジオメトリー)でタイヤの接地面を有効に使うことができるのだ。ホイールをインチアップさせても、足回りはノーマルで車高が変わらないなら問題はない。しかしローダウンさせたら要注意。足回りはノーマル時からすでにストロークした状態になっており、アライメントは適正値から微妙にズレている。この状態で走行すると直進安定性が悪くなったり、不自然な挙動やタイヤの片減りが発生してくる。したがってローダウンさせたらアライメント調整が必要。テスターが設置されているショップでアライメントを計測してもらい、適正値に矯正してやること。

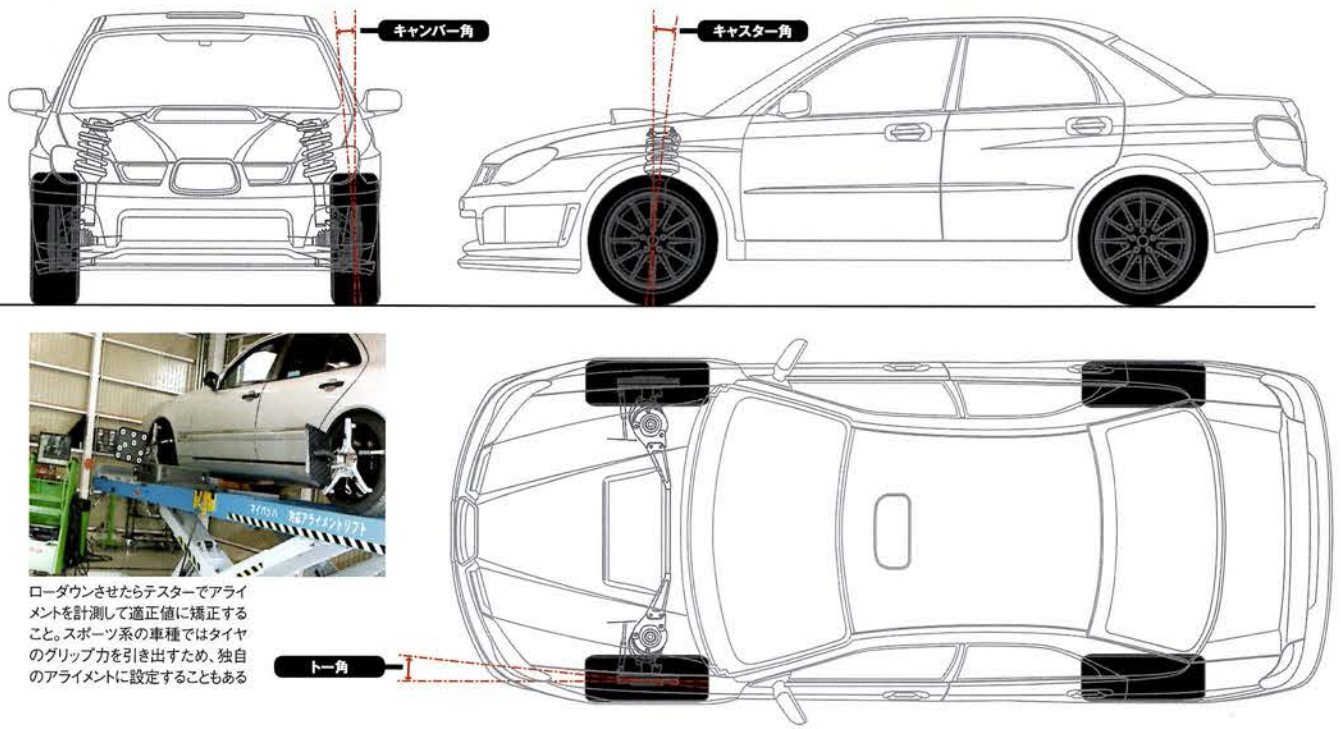

ローダウンさせたらテスターでアライメントを計測して適正値に矯正すること。スポーツ系の車種ではタイヤのグリップ力を引き出すため、独自のアライメントに設定することもある

### タイヤサイズの見方

#### インチアップに対応できる ベストなタイヤ幅と扁平率

ホイールをインチアップさせてリム径やリム幅が大きくなっても、タイヤの外径を変えずにフェンダー内に収める必要がある。したがって、タイヤサイズが異なるいろいろなクルマに対応できるように各メーカーは豊富なサイズバリエーションをラインアップしている。タイヤのサイズはサイドウォールに刻まれており、ひと目でチェックできる。例えば205/65R15 94Hならタイヤの幅が205mm、扁平率が65%、R15はラジアルタイヤの15インチを表している。その後の数値はロードインデックスで規定の条件下におけるタイヤ1本の最大負荷能力。94なら670kgまでOKってこと。アルファベットは速度記号で規定の条件下で走行可能な最高速度。Hは210km/hとなる。また製造年月日もサイドウォール下の数値から分かる。

#### タイヤサイズの表示の例

<b>205/65 R15 94H</b>	
A	B C D E F
<b>235/45 ZR17</b>	
A	B G D

A タイヤ幅の呼称(mm)      サイドウォールにはメーカーやブランド名の他にタイヤサイズを示す数値が刻まれている。またタイヤの経年劣化をチェックする上で製造年月日は重要。4桁の数値で記載されており、例えば2507なら'07年の25週目に製造されたタイヤってこと

B 扁平率(%)  
C ラジアル構造  
D リム径の呼称(インチ)  
E ロードインデックス(LI)  
F 速度記号  
G 速度カテゴリー



#### ランフラットタイヤの ホイール交換は どうする?

パンクしても走行可能なランフラットタイヤを標準装着したクルマでも通常のタイヤ&ホイールに履きかえることが可能。ただし、万が一のパンクに対応するためにスペアタイヤもしくはパンク修理キットを搭載しておくこと

### ホイール用語集

- >>> ステップリム**  
段付きを持たせたリム。ディスク面を落ち込んだ段付きにセットしてディープ感を強めている。ただディスク面をリム径いっぱい使うことができないため、インチアップ効果は薄れてしまう
- >>> ツインバルブ**  
窒素ガスの充填効率を高めるためにINとOUTの2つのバルブを設けたホイール。バルブが並んだタイプや対角線上に配置したタイプなどホイールによってバルブ位置は異なる
- >>> センターロック**  
センター部を1本のナットで固定するホイール。タイヤ交換を速めるためにレーシングカーではおなじみのシステムだが、ポリッシュなどのプレミアムスポーツにも採用されている
- >>> ツライチ**  
ホイールのリムとフェンダーを垂直線上に揃えること。リム幅とインセットでセッティングするが、スペーサーで微調整することも可能。極限のツライチは車検に影響するので注意が必要
- >>> ツインバルブ**  
タイヤの上部をフェンダー内側に傾けたセッティング。コーナリング性能を高めるのに有効だが、ワイドタイヤでローダウンさせた際、フェンダーとの干渉を防ぐために設定することもある
- >>> ハブリング**  
ホイールセンターを出すため、ハブ取り付け面には純正ホイールとピッチと合致するリング状の突起物がある。純正以外のホイールを突起物と合致させるために取り付けのハブリングだ
- >>> ビッグリップ(深リム)**  
リム部が深いホイールを唇に例えてビッグリップと呼ぶことがある。深リムを強調するには構造上3ピースとなり、ワンオフでアウトセットの超深リムホイールを製作することも可能
- >>> 引っぱりタイヤ**  
適正のタイヤ幅より小さくしてショルダー部を覆かせたタイヤセッティング。ツライチホイールでインチアップ&ローダウンさせても、フェンダーとのクリアランスが確保できる
- >>> フォージド**  
鍛造がフォージド、鋳造がキャストと呼ばれる。フォージドのメリットは強度に優れて軽量なホイールに仕上ること。スポーツ系だけでなく重量ボディのサルーン系ホイールにも採用されている
- >>> ブラッシュド**  
ポリッシュ加工のひとつ。通常のポリッシュ加工を施した表面は滑らかで鈍い輝きを放つが、切削加工の研磨後をあえて残して輝きを抑えている。ラフな仕上げ感もブラッシュドの魅力
- >>> ホイールバランス**  
高速で回転するホイール+タイヤはバランスが重要。高速安定性を高めるために新品時、およびタイヤ交換時にはホイールバランスで計測してウエイト調整する必要がある
- >>> 鍛流線(メタルフロー)**  
プレス機で圧力かける鍛造ホイールの製造工程でできる金属組織の流れ。この鍛流線を崩さずにホイールを成型することで、外部からの衝撃に対してしなやかな反発力が得られる
- >>> スペーサー**  
ハブ取り付け面にセットしてホイールを外側に配置するパーツ。厚みの異なる数タイプがある。10mmのスペーサーをセットしたなら、インセットの数値が10小さいホイールを装着したことと同じ
- >>> マグネシウムホイール**  
素材にアルミではなくマグネシウム合金を使用したホイール。メリットはアルミよりも軽いこと。ただし高価で量産向きでないため一部のメーカーがSPLバージョンとして生産している

## エコホイールとは?

### 燃費性能や 低排出ガス化へ貢献!

ここ数年、各メーカーはハイブリッドカーや電気自動車の開発に積極的に取り組んできた。その結果、普通車の新車販売台数上位はアクア、プリウス、フィット…といった好燃費のハイブリッドカーが占めている。エコカーのボディは空気抵抗をなくした流線型。そしてエネルギーを効率良く使うため細部に渡って軽量化が施されている。そのエコ技術をさらに高めるパーツとして注目されているのが、軽量化されたエコホイールだ。足元が軽減されることによってエンジンの負担が減り、燃費はさらに向上することになる。機能性を高めたり、お洒落な足元に着飾るのがホイール交換の醍醐味。しかし、純正より軽くてファッション性に優れたエコホイールは、カスタマイズに無関心だったユーザーからも注目を集めている。

A-TECHのシュナイダーはエコカーに推奨したい軽量ホイール。2014新製品のラピートXは、フローフォーミング製法採用モデル。この製法は鋳造成形されたホイールのインナーリム部をスピニングマシンで引き延ばしながら成形する画期的な技術。鋳造でありながら、薄くて強度に優れたリムが軽量化に貢献している。軽快な足元を演出してくれるシャープなディスクデザインも魅力的。



## 純正ホイールとエコホイールの比較

純正ホイールからの変更で約30%の軽量化も可能!

軽量化をセールスポイントにしているエコホイールがどれだけ軽いかは右表のとおり。17インチの純正ホイールは10kgを超えるが、エコホイールは6kg台まで軽量化されている。クルマ1台分だと考えるとバネ下重量が20kg近く軽量化されるわけだ。ただしホイールは軽ければいいってもんじゃない。ボディをしっかりと支えて安全性を高めるために、それなりの強度が必要。強度を高めるためにスポークやリムを太くすれば、重量は重くなってしまふ。そこで各メーカーは最新の技術を導入して強度と軽量化を両立させたホイールを開発している。SMCS(スーパーミストクーリングシステム)製法やフローフォーミング製法等、画期的な技術を採用し、鋳造でありながら薄くて強度に優れたリムが軽量化を実現している。

□ 純正15インチホイール  
**6×15 INSET45**  
(フルホイールキャップ有)

1本あたりの重量  
**7.45 kg**

□ 純正17インチホイール  
**7×17 INSET50**

1本あたりの重量  
**10.57 kg**



エコホイールに変えると...

□ A-TECH SCHNEIDER StaX  
15インチの場合

**6×15 INSET45**

1本あたりの重量

**5.6 kg**

純正比 約25%減

□ A-TECH SCHNEIDER StaX  
17インチの場合

**7×17 INSET48**

1本あたりの重量

**7.5 kg**

純正比 約29%減

※30系プリウスの場合



### エコホイールを履くメリット

- 1 燃費性能の向上
- 2 低排出ガス化を実現
- 3 動力性能の向上

## エコホイールのアレコレ、Q&A

Q エコカーに大口径ホイールというスタイルはNGですか?

A スタイルを重視するなら装着可能な大口径ホイールは多く設定されています。

エコカーであっても空気抵抗の大きいファッション性を重視したエアロパーツやボディ重量が増すオーディオをセットしてエコ化に逆行しているユーザーは多い。旬のカスタマイズを気取るのなら、もちろんインチアップさせた大口径ホイールの出番。プリウスなら18&19インチをセットすることが可能だ。当然、バネ下重量が増せば多少燃費が悪くなって仕方がない。ただし燃費を良くしたいのなら軽いホイールをセレクトすること。18インチなら純正17インチよりも軽いタイプがある。

Q 鋳造ホイールでも純正ホイールより軽いモデルはありますか?

A 独自の技術を駆使し軽さを徹底的に追求したモデルがあります。

基本的に鋳造ホイールは全型にアルミを流し込んで製造されている。軽量化を図ろうと思えば各部の肉厚を落とさなければならない。しかし、それだけでは強度が劣ってくる。そこで各メーカーは独自の技術を用いて純正よりも軽量かつ強度に優れた鋳造ホイールを開発している。水霧冷却でアルミ結合分子を堅密化しているのでもリム厚を薄く均一に成形するSMCS製法やスピニングマシンでリム部を引き延ばすフローフォーミング加工などがその代表例。価格もリーズナブルっていうのも魅力。

Q エコカーではないのですが、燃費をよくしたい。どんなホイールを選べばいいですか?

A バネ下重量を軽減すれば足元の負担が減ってくるため燃費も向上します。

市販されているエコホイールはエコカー専用というわけではない。ミニバンやセダンであっても軽いエコホイールをセットすればバネ下重量が軽減されて燃費は良くなる。またホイールの重量だけでなく、ころがり抵抗も燃費に関係してくる重要な要素。リム幅の太いホイールにワイドタイヤを履かせれば、グリップは高まるものの燃費は当然悪くなってしまふ。したがってファッション性ではなく燃費を最優先するのなら、純正と同じサイズの軽量ホイール+軽がり抵抗を抑えたエコタイヤっていうのがベスト。

抜群の戦闘力に遊び心を添えて

# 57 FIGHTER

ARMS DESIGN + PLAY MIND

- ・ 鋳造1ピースホイール/JWL+R スペック1
- ・ カラー: マットグラファイト (MF), サンライトシルバー (SU)
- ・ 付属品: ヴァリアブルレイヤー・センターユニット (センターキャップ・リング・ボード)、エアバルブ
- ・ サイズ: 19×8½J, 19×9½J, 19×10½J  
18×7½J, 18×8½J, 18×9½J



・ 組み合わせと重ね順の変更が可能な  
ヴァリアブルレイヤー・センターユニット

- ①センターキャップ ②センターリング  
③センターボード

・ 基本フェイスは3種類



FACE-1



FACE-2



FACE-3



■ 本社: 〒577-0016 大阪府東大阪市長田西 2-4-7 TEL.06-6787-1110



57Getter

・ 18×7½J~19×10½J  
・ 開発中/4月発売予定



57CS TYPE M

・ 15×5J~18×9½J  
・ 15インチ開発中~¥51,000+税



57FX-PRO

・ 19×8½J~20×10½J  
・ 19インチ開発中~¥96,000+税



57CS

・ 15×5J~18×9½J  
・ 15インチ開発中~¥49,000+税



57FX

・ 17×7J~20×11J  
・ 17インチ開発中~¥71,000+税



57Xtreme

・ 16×6½J~19×10½J  
・ ¥31,000+税~¥60,000+税



57Ultimate

・ 15×5J~20×8½J  
・ ¥27,000+税~¥64,000+税



57Gainer

・ 16×5½J~18×9½J  
・ ¥30,000+税~¥45,000+税

て——最新作“57ゲッター”デビュー



# GRAM LIGHTS

## LIGHT WEIGHT CONCEPT

The concept is racing. **RAYS**

037-1110 ■ 事務所：札幌/仙台/東京/名古屋/大阪/広島/福岡/レイズ高松

お問い合わせ レイズユーザーダイヤル：06-6787-0019 ※受付時間 9:00～18:00(日・祝日を除く)

ホームページ <http://www.rayswheels.co.jp>



- |  |   |   |  |                                   |  |                                    |  |
|--|---|---|--|-----------------------------------|--|------------------------------------|--|
| <b>57DR</b><br>15×8JJ～18×10½J<br>¥28,000+税～¥41,000+税 | <b>57D</b><br>17×9JJ～18×9½JJ<br>¥33,000+税～¥44,000+税 | <b>57G</b><br>15×5J～18×7½J<br>¥27,000+税～¥44,000+税 | <b>57KV</b><br>16×7J～18×7½J<br>¥31,000+税～¥36,000+税 | <b>57V</b><br>15×7½J<br>¥32,000+税 | <b>57JV</b><br>16×5½J<br>¥30,000+税～¥38,000+税 | <b>57JK</b><br>16×5½J<br>¥30,000+税 | <b>57JK-6</b><br>16×6½J<br>¥32,000+税～¥36,000+税 |
|--|---|---|--|-----------------------------------|--|------------------------------------|--|

すべてのクルマとあらゆる走りのために——“RAYS”



# 57FXX PRO

グラムライト・57FXX-PRO (エフェクスタブリュー・プロ)

- ・ 鋳造2ピースホイール/JWL+R スペック1
- ・ カラー: ダークガンメタ+ブラッシュドリム (GH)、ブラック & マシニング+ブラッシュドリム (BM)
- ・ TPMS (タイヤ空気圧監視システム) 対応
- ・ 付属品: センターキャップ (レッドまたはシルバーから選択)、エアバルブ
- ・ 20x8 1/2J~20x10 1/2J (¥86,000+税~¥96,000+税)
- ・ 19インチ開発中

# MULTIROLE

# GRAM LIGHTS

## gram LIGHTS 57C6 LIGHT WEIGHT CONCEPT

グラムライト・57C6

- ・ 鋳造1ピースホイール/JWL+R スペック1
- ・ カラー (STDスペック): マットグラファイト (MF)、マットグラファイト/マシニング (MP)
- ・ カラー (SPスペック): 蛍光ピンク (KP)、ヴェルヴェットマリン (AB)
- ・ 付属品: エアバルブ
- ・ 別売品: 57センターキャップ (シルバー、ブラック)、57Xtremeセンターキャップ (ブルー、レッド) 各¥2,000+税
- ・ 16x5 1/2J~18x9 1/2J (¥30,000+税~¥49,000+税)
- ・ 15インチ開発中



■ 本社: 〒577-0016 大阪府東大阪市長田西 2-4-7 TEL.06-6787-1110



NEW!



NEW!



NEW!



**57Getter**  
・ 18x7 1/2J~19x10 1/2J  
・ 開発中/4月発売予定

**57C6 TYPE M**  
・ 15x5J~18x9 1/2J  
・ 15インチ開発中~¥51,000+税

**57FXX-PRO**  
・ 19x8 1/2J~20x10 1/2J  
・ 19インチ開発中~¥96,000+税

**57C6**  
・ 15x5J~18x9 1/2J  
・ 15インチ開発中~¥49,000+税

**57FXX**  
・ 17x7J~20x11J  
・ 17インチ開発中~¥71,000+税

**57Xtreme**  
・ 16x6 1/2J~19x10 1/2J  
¥31,000+税~¥60,000+税

**57Ultimate**  
・ 15x5J~20x8 1/2J  
¥27,000+税~¥64,000+税

**57Gainer**  
・ 16x5 1/2J~18x9 1/2J  
¥30,000+税~¥45,000+税



# 57 FXX

## グラムライツ・57FXX(エフエックスダブリュー)

- ・ 鋳造1ピースホイール/JWL+R スペック1(17インチおよび18×7½J)
- ・ RCF鋳造1ピースホイール/JWL+R スペック1(18×8J以上)
- ・ カラー: サンライトシルバー(SU)、ブラック & マシニング(BM)
- ・ 付属品: センターキャップ(レッドまたはシルバーから選択)、エアバルブ
- ・ 18×7½J~20×11J(¥42,000+税~¥71,000+税)
- ・ 17インチ開発中

# GRAM LIGHTS

IT LIGHT CONCEPT

# R U N N E R

## グラムライツ

# 57 Xtreme

LIGHT WEIGHT CONCEPT

## グラムライツ・57エクストリーム

- ・ 鋳造1ピースホイール/JWL+R スペック1
- ・ カラー(STDスペック): サンライトシルバー(SU)、マットグラファイト(MF)
- ・ カラー(SPスペック): マットグラファイト&マシニング(MP)
- ・ 付属品: エアバルブ
- ・ 別売品: 57センターキャップ(シルバー、ブラック)、57 Xtremeセンターキャップ(ブルー、レッド) 各¥2,000+税
- ・ 16×6½J~18×10½J(¥31,000+税~¥60,000+税)



The concept is racing.

# RAYS

07-1110 販売所: 札幌/仙台/東京/名古屋/大阪/広島/福岡/レイズ高松

お問い合わせ レイズユーザーダイヤル: 06-6787-0019 ※受付時間 9:00~18:00(日・祝日を除く)

ホームページ <http://www.rayswheels.co.jp>



- |  |  |  |   |  |   |   |   |
|--|--|--|---|--|---|---|---|
| <p><b>5700</b></p> <p>18×8J~18×10½J</p> <p>¥38,000+税~¥41,000+税</p> | <p><b>57D</b></p> <p>17×9J~18×9½J</p> <p>¥33,000+税~¥44,000+税</p> | <p><b>576</b></p> <p>15×5J~18×7½J</p> <p>¥27,000+税~¥44,000+税</p> | <p><b>57XV</b></p> <p>16×7J~18×7½J</p> <p>¥31,000+税~¥36,000+税</p> | <p><b>57V</b></p> <p>15×7½J</p> <p>¥32,000+税</p> | <p><b>57JV</b></p> <p>16×5½J</p> <p>¥30,000+税~¥38,000+税</p> | <p><b>57JK</b></p> <p>16×5½J</p> <p>¥30,000+税</p> | <p><b>57JK-6</b></p> <p>16×6½J</p> <p>¥32,000+税~¥36,000+税</p> |
|--|--|--|---|--|---|---|---|

# Auto gallery INDEX

2014 THE MANIAC ALLOY WHEELS BEST SELECTION

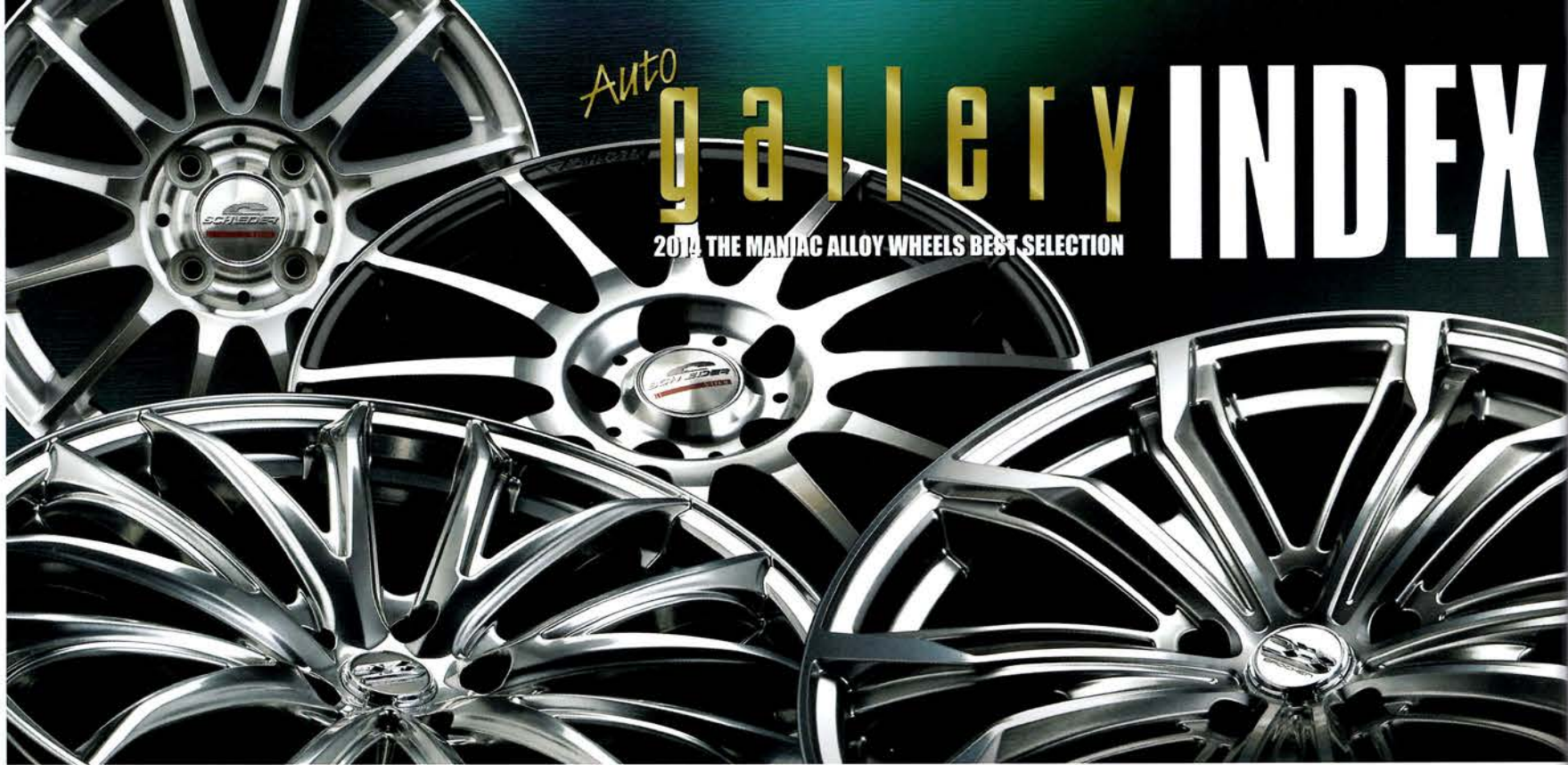

カテゴリー表示のご案内 **Pas** PASSENGER (乗用車) **4wd** 4WD **I&A** IMPORT & AMERICAN (輸入車) **P&O** NUT & LOCK (パーツ類)

ア	
URBAN SPORTS SV(アーバンスポーツ エスプイ)	199 <b>4wd</b>
URBAN SPORTS NR(アーバンスポーツ エヌアール)	199 <b>4wd</b>
RS ST AIR MONOBLOCK(アールエス エスティアー エアー モノブロック)	98 <b>Pas</b>
RS CV WIRE 19/20inch (アールエス シーバイワイヤー 19/20インチ)	98 <b>Pas I&amp;A</b>
RS WP MAXI Multi Piece(アールエス ダブルピース マキシ マルチピース)	99 <b>Pas I&amp;A</b>
RS WP MAXI MONOBLOCK(アールエス ダブルピース マキシ モノブロック)	98 <b>Pas I&amp;A</b>
RS DP CUP Multi Piece(アールエス デービー カップ マルチピース)	99 <b>Pas I&amp;A</b>
RS DP CUP MONOBLOCK(アールエス デービー カップ モノブロック)	98 <b>Pas I&amp;A</b>
RS Watanabe EIGHT SPOKE R-TYPE(アールエスワタナベ エイトスポーク・アールタイプ)	150 <b>Pas</b>
RS Watanabe EIGHT SPOKE MAG R-TYPE(アールエスワタナベ エイトスポーク マグRタイプ)	151 <b>Pas</b>
RS Watanabe EIGHT SPOKE MAG(アールエスワタナベ エイトスポーク マグ)	151 <b>Pas</b>
RS Watanabe EIGHT SPOKE(アールエスワタナベ エイトスポーク)	150 <b>Pas</b>
RS Watanabe オリジナルパーツ(アールエスワタナベ オリジナルパーツ)	150 <b>P&amp;O</b>
RS Watanabe GR8(アールエスワタナベ ジー・アール・エイト)	151 <b>Pas</b>
RS Watanabe NEW RS8 17(アールエスワタナベ ニュー・アール・エス・エイト 17)	150 <b>Pas</b>
RS Watanabe NEW RS8(アールエスワタナベ ニュー・アール・エス・エイト)	150 <b>Pas</b>
R-VERSION EVO II(アールバージョン エヴォ2)	145 <b>Pas</b>
R-VERSION EVO III(アールバージョン エヴォ3)	145 <b>Pas</b>
IF sport2(アイエフ スポーツ2)	228 <b>I&amp;A</b>
ASANTI 805(アシャンティ 805)	240 <b>I&amp;A</b>
ASANTI 806(アシャンティ 806)	240 <b>I&amp;A</b>
ASANTI 807(アシャンティ 807)	240 <b>I&amp;A</b>
ASANTI 810(アシャンティ 810)	240 <b>I&amp;A</b>
ASANTI 811(アシャンティ 811)	240 <b>I&amp;A</b>
ASANTI 815(アシャンティ 815)	240 <b>I&amp;A</b>
ASANTI 816(アシャンティ 816)	240 <b>I&amp;A</b>
ASANTI 820(アシャンティ 820)	240 <b>I&amp;A</b>
ASANTI 821(アシャンティ 821)	240 <b>I&amp;A</b>
ASANTI 822(アシャンティ 822)	240 <b>I&amp;A</b>
ASANTI AF183(アシャンティ AF183)	240 <b>I&amp;A</b>
ASANTI AF184(アシャンティ AF184)	240 <b>I&amp;A</b>
ASANTI AF185(アシャンティ AF185)	240 <b>I&amp;A</b>
ASANTI AF186(アシャンティ AF186)	240 <b>I&amp;A</b>
ASANTI AFC405(アシャンティ AFC405)	240 <b>I&amp;A</b>
ASANTI CX187(アシャンティ CX187)	240 <b>I&amp;A</b>
ASANTI CX193(アシャンティ CX193)	240 <b>I&amp;A</b>
ASANTI CX502(アシャンティ CX502)	240 <b>I&amp;A</b>
ASANTI CX506(アシャンティ CX506)	240 <b>I&amp;A</b>
ASANTI CX509(アシャンティ CX509)	240 <b>I&amp;A</b>
ASANTI CX510(アシャンティ CX510)	240 <b>I&amp;A</b>
ASANTI DA175(アシャンティ DA175)	240 <b>I&amp;A</b>
ASANTI DA178(アシャンティ DA178)	240 <b>I&amp;A</b>
ASANTI DA179(アシャンティ DA179)	240 <b>I&amp;A</b>
ASANTI DA180(アシャンティ DA180)	240 <b>I&amp;A</b>
ASANTI DA187(アシャンティ DA187)	240 <b>I&amp;A</b>
ASANTI DA188(アシャンティ DA188)	240 <b>I&amp;A</b>
ASANTI DA191(アシャンティ DA191)	240 <b>I&amp;A</b>
ASANTI DA192(アシャンティ DA192)	240 <b>I&amp;A</b>
ASANTI DA193(アシャンティ DA193)	240 <b>I&amp;A</b>
ASANTI VF600(アシャンティ VF600)	240 <b>I&amp;A</b>
ASANTI VF602(アシャンティ VF602)	240 <b>I&amp;A</b>
ASANTI VF603(アシャンティ VF603)	240 <b>I&amp;A</b>
ASANTI ZLT CX170(アシャンティ ZLT CX170)	240 <b>I&amp;A</b>
ASANTI ZLT CX171(アシャンティ ZLT CX171)	240 <b>I&amp;A</b>
ASANTI ZLT CX172(アシャンティ ZLT CX172)	240 <b>I&amp;A</b>
ASTROMAX 1 Ver.2(アストロマックス 1バージョン2)	171 <b>Pas</b>
ADVENTURE CULB CUP(アドベンチャークラブカップ)	169 <b>Pas</b>
APHRODITE SW5(アフロディーテ SW5)	194 <b>Pas</b>
APHRODITE TWS CUSTOM(アフロディーテ TWS カスタム)	194 <b>Pas</b>
APHRODITE TWS(アフロディーテ TWS)	194 <b>Pas</b>
APHRODITE WX(アフロディーテ WX)	194 <b>Pas</b>
Amistad Wega(アミスタット ウェガ)	127 <b>Pas I&amp;A</b>
Amistad Klaud PF21(アミスタット クラウド PF21)	128 <b>Pas</b>
Amistad Klaud(アミスタット クラウド)	129 <b>Pas I&amp;A</b>
Amistad Sereno(アミスタット セレーノ)	129 <b>Pas I&amp;A</b>
Amistad Zelos(アミスタット ゼロス)	128 <b>Pas I&amp;A</b>
Amistad Vardi(アミスタット バルディ)	126 <b>Pas I&amp;A</b>
Amistad Berg(アミスタット ベルグ)	126 <b>Pas I&amp;A</b>
Amistad Madura F005(アミスタット マドゥーラ F005)	125 <b>Pas I&amp;A</b>
Amistad Madura F010 (アミスタット マドゥーラ F010)	125 <b>Pas I&amp;A</b>
Amistad REIHEN(アミスタット ライエン)	124 <b>Pas I&amp;A</b>
Amistad Levara(アミスタット レヴァーレ)	125 <b>Pas I&amp;A</b>
Amistad Rotino PF21(アミスタット ロティーノ PF21)	127 <b>Pas</b>
AMERICAN FORCE EVADE FP211(アメリカン フォース イベイド FP211)	255 <b>Pas 4wd I&amp;A</b>
AMERICAN FORCE NIGHTMARE FP276(アメリカン フォース ナイトメア FP276)	255 <b>Pas 4wd I&amp;A</b>
AMERICAN FORCE FALLOUT FP254(アメリカン フォース フォールアウト FP254)	255 <b>Pas 4wd I&amp;A</b>
AMERICAN FORCE VECTOR FP261(アメリカン フォース ベクター FP261)	255 <b>Pas 4wd I&amp;A</b>
AR105/AR605 TORQ THRUST M(アメリカンレーシング AR105/AR605 トルクトラストM)	239 <b>I&amp;A</b>
AR172 BAJA(アメリカンレーシング AR172 バハ)	239 <b>I&amp;A</b>
AR902(アメリカンレーシング AR902)	239 <b>I&amp;A</b>
AR903(アメリカンレーシング AR903)	239 <b>I&amp;A</b>
ARE AR894(アメリカンレーシング ARE AR894)	256 <b>I&amp;A</b>
ARE AR895(アメリカンレーシング ARE AR895)	256 <b>I&amp;A</b>
ARE AR897(アメリカンレーシング ARE AR897)	256 <b>I&amp;A</b>
ARE AR95 ESTRELLA(アメリカンレーシング ARE AR95 エストレラ)	256 <b>I&amp;A</b>
AX188 LEDGE(アメリカンレーシング AX188 レッジ)	239 <b>I&amp;A</b>
AX190 DUNE(アメリカンレーシング AX190 デュン)	239 <b>I&amp;A</b>
AX192 BLADE(アメリカンレーシング AX192 ブレード)	239 <b>I&amp;A</b>
AX193 AXE(アメリカンレーシング AX193 アクス)	239 <b>I&amp;A</b>
AX194 RAVINE(アメリカンレーシング AX194 ラヴィーン)	239 <b>I&amp;A</b>
AX195 CORNICE(アメリカンレーシング AX195 コーニス)	239 <b>I&amp;A</b>
VN515 TORQ THRUST II 1PC(アメリカンレーシング VN515 トルクトラスト2 1PC)	239 <b>I&amp;A</b>
AX191 SHACKLE(アメリカンレーシング AX191 シャックル)	239 <b>I&amp;A</b>
ALGERNON FENICE CH-1(アルジェノン フェニーチェ CH-1)	185 <b>Pas</b>
ALGERNON FENICE SS-1(アルジェノン フェニーチェ SS-1)	185 <b>Pas</b>
ALGERNON FENICE TT-1 (アルジェノン フェニーチェ TT-1)	185 <b>Pas</b>
ALGERNON FENICE TX-1(アルジェノン フェニーチェ TX-1)	185 <b>Pas</b>
ANBISH CRIST(アンビッシュ クラスト)	170 <b>Pas</b>
ANBISH GREG(アンビッシュ グレグ)	170 <b>Pas</b>
ANBISH BRANCA(アンビッシュ ブランカ)	215 <b>4wd</b>
イ	
EAGLE Series 015(イーグル シリーズ 015)	248 <b>I&amp;A</b>
EAGLE Series 027(イーグル シリーズ 027)	248 <b>I&amp;A</b>
EAGLE Series 050(イーグル シリーズ 050)	248 <b>I&amp;A</b>
EAGLE Series 058(イーグル シリーズ 058)	248 <b>I&amp;A</b>
EAGLE Series 111(イーグル シリーズ 111)	248 <b>I&amp;A</b>
EAGLE Series 140(イーグル シリーズ 140)	248 <b>I&amp;A</b>
ION STYLE 133(イオン スタイル 133)	254 <b>Pas 4wd I&amp;A</b>
ION STYLE 171(イオン スタイル 171)	254 <b>Pas 4wd I&amp;A</b>
ION STYLE 174(イオン スタイル 174)	254 <b>Pas 4wd I&amp;A</b>
ION STYLE 186(イオン スタイル 186)	254 <b>Pas 4wd I&amp;A</b>
ION STYLE 187(イオン スタイル 187)	254 <b>Pas 4wd I&amp;A</b>
ION STYLE 194(イオン スタイル 194)	254 <b>Pas 4wd I&amp;A</b>
ION STYLE 196(イオン スタイル 196)	254 <b>Pas 4wd I&amp;A</b>
IGNITE X TRACK(イグナイト エクストラック)	147 <b>Pas</b>
Innocence VII(イノセンス セブ)	161 <b>Pas</b>
Innocence 10S(イノセンス テンエス)	161 <b>Pas</b>
imsa ULTIMO (イムザ ウルティモ)	234 <b>I&amp;A</b>
imsa CHALLENGE ALLOY(イムザ チャレンジアロイ)	234 <b>I&amp;A</b>
IMPUL RS S-05(インパル アールエス S-05)	154 <b>Pas</b>
IMPUL Millennium(インパル ミレニアム)	154 <b>Pas</b>
INPERIO S-10(インペリオ エステン)	157 <b>Pas</b>
INPERIO SPORTS RS-1(インペリオ スポーツ アールエスワン)	157 <b>Pas</b>
ウ	
VERTEC VR-5 S-10(ヴァーテック ブイアールファイブ エステン)	40-41 <b>Pas</b>
VERTEC VR-5 VOGUE(ヴァーテック ブイアールファイブ ヴォーグ)	40-41 <b>Pas</b>
VERTEC VR-5 LEON(ヴァーテック ブイアールファイブ レオン)	40-41 <b>Pas</b>



VICE CASE 170(ヴァイス ケース 170)	166	4wd	ATS SUPER LIGHT(エーティーエス スーパーライト)	223	I&A
VICE CASE 210(ヴァイス ケース 210)	166	Pas	ATS STREETRALLYE(エーティーエス ストリートラリー)	223	I&A
VICE CASE 220(ヴァイス ケース 220)	166	4wd	ATS RACE LIGHT(エーティーエス レースライト)	223	I&A
IWC FORGED(ヴァルケン アイダブルシー フォージド)	177	Pas I&A	ATX SERIES AX194(エーティーエックスシリーズ AX194)	254	Pas 4wd I&A
STW basic(ヴァルケン エスティーダブル ベーシック)	176	Pas	ATX SERIES AX195(エーティーエックスシリーズ AX195)	254	Pas 4wd I&A
STW FORGED(ヴァルケン エスティーダブル フォージド)	177	Pas I&A	XTREME XJO2(エクストリーム XJ02)	214	4wd
JTC basic(ヴァルケン ジェイティーシー ベーシック)	176	Pas	XTREME XJO3(エクストリーム XJ03)	214	4wd
WRC GULL(ヴァルケン ダブルアールシー ガル)	176	Pas I&A	XTREME J(エクストリーム ジェイ)	214	4wd
WRC FORGED(ヴァルケン ダブルアールシー フォージド)	177	Pas I&A	Executor EX03(エグゼキューター イーエックスゼロスリー)	85	Pas I&A
DTM FORGED(ヴァルケン ディーティーエム フォージド)	177	Pas I&A	Executor EX02(エグゼキューター イーエックスゼロツー)	85	Pas I&A
DTM basic(ヴァルケン ディーティーエム ベーシック)	176	Pas	Executor EX04(エグゼキューター イーエックスゼロフォー)	85	Pas I&A
BTC FORGED(ヴァルケン ビーティーシー フォージド)	177	Pas I&A	Executor EX01(エグゼキューター イーエックスゼロワン)	85	Pas I&A
BTC basic(ヴァルケン ビーティーシー ベーシック)	176	Pas	Executor MB01(エグゼキューター エムビーゼロワン)	85	Pas I&A
WALTZ FORGED S7(ヴァルツフォージド S7)	55	Pas I&A	Executor CV03(エグゼキューター シーバイゼロスリー)	83	Pas I&A
WALD PORTOFINO P12(ヴァルド ボルトフィーノ P12)	114	Pas I&A	Executor CV03S(エグゼキューター シーバイゼロスリーエス)	83	Pas I&A
WALD PORTOFINO P13F(ヴァルド ボルトフィーノ P13 フォージド)	115	Pas I&A	Executor CV02(エグゼキューター シーバイゼロツー)	84	Pas I&A
WALD PORTOFINO P21C(ヴァルド ボルトフィーノ P21 キャスト)	115	Pas I&A	Executor CV02S(エグゼキューター シーバイゼロツーエス)	84	Pas I&A
WALD PORTOFINO P21F(ヴァルド ボルトフィーノ P21 フォージド)	115	Pas I&A	Executor CV01(エグゼキューター シーバイゼロワン)	84	Pas I&A
WALD MAHORA M11C(ヴァルド マホラ M11 キャスト)	119	Pas I&A	Executor CV01S(エグゼキューター シーバイゼロワンエス)	84	Pas I&A
WALD MAHORA M13(ヴァルド マホラ M13)	119	Pas I&A	ECO DRIVE GEAR SUPER ECO (エコ ドライブギア スーパーエコ)	75	Pas
WALD RENOVATIO R11C for 200HIACE(ヴァルド レノヴァティオ R11C for 200 HIACE)	116	Pas 4wd	ECOTEX MCM-012(エコテック エムシーエム-012)	144	Pas
WALD RENOVATIO R11SUV(ヴァルド レノヴァティオ R11SUV)	116	Pas 4wd	ECOLINE 1/11 EVO Brilliant Edition(エコライン 1/11 エボ プリリアントエディション)	227	Pas
WALD RENOVATIO R12(ヴァルド レノヴァティオ R12)	118	Pas I&A	ECOLINE 1/16 EVO RS Brilliant Edition(エコライン 1/16 エボ RS プリリアントエディション)	227	Pas
WALD RENOVATIO R13(ヴァルド レノヴァティオ R13)	117	Pas I&A	ECOLINE 1/16 Diamond Edition(エコライン 1/16 ダイヤモンドエディション)	227	Pas
VIENNA LM-9(ヴィエナ エルエムナイン)	90	Pas I&A	ECOLINE 1/16 Brilliant Edition(エコライン 1/16 プリリアントエディション)	227	Pas
VIENNA ZWELL(ヴィエナ ツヴェール)	91	Pas I&A	ECOLINE 1/16 Light Weight Brilliant Edition(エコライン 1/16 ライトウェイト プリリアントエディション)	227	Pas
VIENNA Mueller(ヴィエナ ミュラー)	90	Pas I&A	ECOLINE 1/5 EVO Dark Series Black Edition(エコライン 1/5 エボ ダークシリーズ ブラックエディション)	227	Pas
VIENNA Merisia(ヴィエナ メリージャ)	91	Pas I&A	SSR GTF01(エスエスアール ジーティーエフゼロワン)	82	Pas
VIENNA LEVIA(ヴィエナ リヴァイア)	90	Pas I&A	SSR GTV03(エスエスアール ジーティーバイゼロスリー)	82	Pas
VIENNA BRO,ZWELL MONOBLOCK(ヴィエナブロー ツヴェール モノブロック)	185	Pas	SSR GTV02(エスエスアール ジーティーバイゼロツー)	82	Pas
VICTRON ASTELLA CM-01(ヴィクトロン アステラ CM-01)	197	4wd	SSR GTV01(エスエスアール ジーティーバイゼロワン)	82	Pas
VICTRON ASTELLA CM-02(ヴィクトロン アステラ CM-02)	197	4wd	SSR Formula Mesh(エスエスアール フォーミュラメッシュ)	83	Pas I&A
VICTRON ASTELLA CM-03(ヴィクトロン アステラ CM-03)	197	4wd	SSR Professor SP3(エスエスアール プロフェッサー エスピースリー)	87	Pas I&A
VICTRON VACALA T-01(ヴィクトロン ヴァカラ T-01)	197	4wd	SSR Professor SP3R(エスエスアール プロフェッサー エスピースリーアール)	87	Pas I&A
VICTRON EXCEL 5X II(ヴィクトロン エクセル 5X II)	197	4wd	SSR Professor SP4(エスエスアール プロフェッサー エスピーフォー)	86	Pas I&A
VICTRON EXCEL JX II(ヴィクトロン エクセル JX II)	197	4wd	SSR Professor SP4R(エスエスアール プロフェッサー エスピーフォーアール)	86	Pas I&A
VICTRON WHEEL SPACER(ヴィクトロン ホイールスペーサー)	197	P&O	SSR Professor SP1(エスエスアール プロフェッサー エスピーワン)	88	Pas I&A
VICTRON LOCK-NUT SET(ヴィクトロン ロックナットセット)	197	P&O	SSR Professor SP1R(エスエスアール プロフェッサー エスピーワンアール)	88	Pas I&A
VIGOROSO M993(ヴィゴロソ M993)	162	Pas	SSR Professor MS3(エスエスアール プロフェッサー エムエススリー)	86	Pas I&A
VIGOROSO M993(ヴィゴロソ M993)	222	I&A	SSR Professor MS3R(エスエスアール プロフェッサー エムエススリーアール)	87	Pas I&A
VIGOROSO N948(ヴィゴロソ N948)	162	Pas	SSR Professor MS1(エスエスアール プロフェッサー エムエスワン)	88	Pas I&A
VIGOROSO N948(ヴィゴロソ N948)	222	I&A	SSR Professor MS1R(エスエスアール プロフェッサー エムエスワンアール)	88	Pas I&A
VENATICI C-72M(ヴェナティッチ C-72M)	147	I&A	S-HOLD ANHELO (エスホルド アネーロ)	141	Pas
VENATICI C-8 SL(ヴェナティッチ C-8SL)	147	Pas	S-HOLD STOLZ(エスホルド シュトルツ)	141	Pas
Veneta TS-06(ヴェネタ TS-06)	161	Pas	S-HOLD LAGUNA(エスホルド ラグナ)	141	Pas
VELLANO VCX CONCAVE(ヴェラーノ VCXコンケーブ)	275	I&A	S-HOLD LAGUNA BR(エスホルド ラグナBR)	141	Pas
VELLANO VKE(ヴェラーノ VKE)	275	I&A	S-HOLD REGINA SPORT(エスホルド レジーナスポーツ)	141	Pas
VELLANO VKI CONCAVE(ヴェラーノ VKIコンケーブ)	275	I&A	ESPORT(エスポルト)	171	Pas
VELLANO VM03(ヴェラーノ VM03)	275	I&A	ESSEX-ES(エセックス イーエス)	190	Pas 4wd
VELLANO VM11(ヴェラーノ VM11)	275	I&A	ESSEX-ENC(エセックス イーエヌシー)	190	Pas 4wd
VELLANO VRU(ヴェラーノ VRU)	275	I&A	ESSEX-EM(エセックス イーエム)	190	Pas 4wd
VERTINI DYNASTY(ヴェルティニ ダイナスティ)	277	Pas I&A	ESSEX-EJ(エセックス イージェー)	190	Pas 4wd
VERTINI HENNESEY(ヴェルティニ ヘネシー)	276	Pas	XTK J001(エクスティケー J001)	251	I&A
VERTINI MAGIC(ヴェルティニ マジック)	276	Pas I&A	XTK J002(エクスティケー J002)	251	I&A
VERTINI MONACO(ヴェルティニ モナコ)	277	Pas I&A	XTK J004(エクスティケー J004)	251	I&A
WERFEN GT-03(ヴェルフェン ジーティーエーゼロスリー)	89	Pas I&A	XTK J012(エクスティケー J012)	251	I&A
WERFEN GT-04(ヴェルフェン ジーティーエーゼロフォー)	89	Pas I&A	XD SERIES XD812(エクステーションシリーズ XD812)	254	Pas 4wd I&A
WERFEN GT-04S(ヴェルフェン ジーティーエーゼロフォーエス)	89	Pas I&A	XD SERIES XD813(エクステーションシリーズ XD813)	254	Pas 4wd I&A
<b>I</b>					
ERST EM6 (エアスト イーエムシックス)	258	I&A	XTREME NX-1(エクストリーム エヌエックス-1)	246	Pas I&A
ERST EM6 VW MODEL (エアスト イーエムシックス フォルクスワーゲンモデル)	258	I&A	XTREME NX-2(エクストリーム エヌエックス-2)	246	Pas I&A
ERST S7 VW MODEL(エアスト エスセブン フォルクスワーゲンモデル)	258	I&A	oettinger RE (エッティンガー RE)	235	I&A
ERAT S7(エアスト エスセブン)	258	I&A	oettinger RX (エッティンガー RX)	235	I&A
GRORA GS105(エアスト グローラ GS105)	259	I&A	oettinger RXX (エッティンガー RXX)	235	I&A
GRORA GS107 CASTED(エアスト グローラ GS107 CASTED)	259	I&A	INPERIO FNO1R-C(エフエヌゼロワンアールシー)	157	Pas
GRORA GS109 FORGED (エアスト グローラ GS109 FORGED)	259	I&A	FJB Racing(エフジェービーレーシング)	169	Pas
GRORA GS205(エアスト グローラ GS205)	259	I&A	MVR TYPE1(エムヴィアール タイプ1)	228	I&A
ERST VS5 AUDI MODEL(エアスト ブイエスファイブ アウディモデル)	258	I&A	MVR TYPE2(エムヴィアール タイプ2)	228	I&A
ERST VS5 PORSCHE MODEL(エアスト ブイエスファイブ ポルシェモデル)	258	I&A	MSR 042(エムエスアール 042)	245	Pas I&A
ERST VS5(エアスト ブイエスファイブ)	258	I&A	MSR 045(エムエスアール 045)	245	Pas I&A
HRS H179 4X4II(エイチアールエス H179 フォーバイフォーツー)	139	4wd	MSR 048(エムエスアール 048)	245	Pas I&A
イーアールティ モノアート1 クローム(イーアールティ モノアート1 クローム)	257	I&A	MSR 095(エムエスアール 095)	245	Pas I&A
イーアールティ モノアート1 シルバー(イーアールティ モノアート1 シルバー)	257	I&A	MKW MK-150(エムケーダブリュー エムケー150)	174	4wd
イーアールティ モノアート1 ポリッシュ(イーアールティ モノアート1 ポリッシュ)	257	I&A	MKW MK-36(エムケーダブリュー エムケー36)	212-213	Pas 4wd
イーアールティ モノアート1 LEXUS(イーアールティ モノアート1 レクサス)	257	Pas	MKW MK-46(エムケーダブリュー エムケー46)	210-211	Pas 4wd
イーアールティ モノアート2(イーアールティ モノアート2)	257	I&A	MKW MK-46 M/L+(エムケーダブリュー エムケー46エムエルプラス)	174	Pas 4wd
AEZ DION(エイイーゼット ディオン)	251	I&A	MKW MK-46 B/L+(エムケーダブリュー エムケー46ビーエルプラス)	174	4wd
AEZ FIVE(エイイーゼット ファイブ)	251	I&A	MKW MK-55(エムケーダブリュー エムケー55)	175	4wd
AMF F202 FORGED(エイエムエフ F202 FORGED)	184	Pas	MKW MK-56(エムケーダブリュー エムケー56)	208-209	Pas 4wd
ACE C903 COUTURE(エース C903 クチュール)	252	Pas I&A	MKW MK-65(エムケーダブリュー エムケー65)	175	4wd
ACE D704 CONVEX(エース D704 コンベックス)	252	Pas I&A	MKW MK-66(エムケーダブリュー エムケー66)	209	Pas 4wd
ACE D707 MESH 7(エース D707 メッシュ 7)	252	Pas I&A	MKW MK-75(エムケーダブリュー エムケー75)	175	4wd
ACE D709 EMINENCE(エース D709 エミネンス)	252	Pas I&A	MKW MK-F300(エムケーダブリュー エムケーエフ300)	174	4wd
ACE D715 SL-M(エース D715 SL-M)	252	Pas I&A	MKW OPTIONAL PARTS(エムケーダブリュー オプションパーツ)	209	P&O
ACE D915 ASPIRE(エース D915 アスパイア)	252	Pas I&A	MG DEMON(エムジー デモン)	100	Pas 4wd
ACE D917 SL-D5(エース D917 SL-D5)	252	Pas I&A	MG BEAST(エムジー ビースト)	101	Pas 4wd
ACE AVATAR(エース アバター)	184	Pas	MG MONSTER(エムジー モンスター)	101	Pas 4wd
ACE SCORPIO(エース スコーピオ)	184	Pas	M'S STADT・S145(エムズ シュタット・S145)	167	Pas
ACE TRINITY(エース トリニティ)	184	Pas	RPT1 for JAPANESE CARS(エンケイ アールピーティーワン for JAPANESE CARS)	156	Pas
ACE V12(エース ヴィジュウニ)	184	Pas	all series all-eight for IMPORT CARS (エンケイ オールシリーズ オール・エイト for IMPORT CARS)	241	I&A
AZ-SPORTS AG-10(イーゼットスポーツ エージ-10)	173	Pas	all series all-eight for JAPANESE CARS (エンケイ オールシリーズ オール・エイト for JAPANESE CARS)	156	Pas
AZ-SPORTS SY-10(イーゼットスポーツ エスワイ-10)	173	Pas	all series all-seven for JAPANESE CARS(エンケイ オールシリーズ オール・セブン for JAPANESE CARS)	156	Pas
Daytona USA MINI(イーダブルシー デイトナ USA ミニ)	188	Pas	all series all-one for JAPANESE CARS(エンケイ オールシリーズ オール・ワン for JAPANESE CARS)	156	Pas
Daytona USA(イーダブルシー デイトナ USA)	188	Pas 4wd	PerformanceLine PFO1 for IMPORT CARS(エンケイ パフォーマンスライン PFO1 for IMPORT CARS)	241	I&A
Daytona Spoke Reverse(イーダブルシー デイトナ スポーク リバース)	188	4wd	PerformanceLine PFO1 for JAPANESE CARS(エンケイ パフォーマンスライン PFO1 for JAPANESE CARS)	156	Pas
Daytona II Reverse(イーダブルシー デイトナ II リバース)	188	4wd	PerformanceLine PFO1SS for JAPANESE CARS(エンケイ パフォーマンスライン PFO1SS for JAPANESE CARS)	156	Pas
ATS E type(エーティーエス E タイプ)	223	I&A	Racing Revolution RSO5RR for IMPORT CARS(エンケイレーシングレボリューション RSO5RR for IMPORT CARS)	241	I&A
			ENKEI 92 for IMPORT CARS(エンケイ92 for IMPORT CARS)	241	I&A

ENKEI 92 for JAPANESE CARS(エンケイ92 for JAPANESE CARS)	156	Pas	GruppeM KRAFT-K117 for Import car(グループエムクラフト-K117 フォーインポートカー)	167	I&A
オ			GruppeM KRAFT-K117 for Japanese car(グループエムクラフト-K117 フォージャパニーズカー)	167	Pas
OASIS B1-3P Forged (オアシス B1-3P 鍛造)	244	I&A	CRAY SCORPION(クレイ スコーピオン)	245	I&A
OZ ADRENALINA(オーゼット アドレナリーナ)	221	Pas I&A	CRAY HAWK Multipiece(クレイ ホーク マルチピース)	245	I&A
OZ Alleggerita-HLT(オーゼット アレジェリータHLT)	220	Pas I&A	CRAY MANTA (クレイ マンタ)	245	I&A
OZ ITALIA150(オーゼット イタリア150)	221	Pas I&A	CLAIRE DG12(クレール ディージー12)	173	Pas
OZ WAVE(オーゼット ウェーブ)	221	Pas I&A	ケ		
OZ Ultraleggera(オーゼット ウルトラレジェーラ)	220	Pas I&A	K.Finesse KF08(ケイ.フィネス KF08)	161	Pas
OZ X5B(オーゼット エックス5ビー)	221	Pas I&A	K-BREAK HYBREED CROSS NINE(ケイブレイク ハイブリード クロスナイン)	180	Pas I&A
OZ Sahara(オーゼット サハラ)	221	Pas I&A	K-BREAK HYBREED FIVESTA(ケイブレイク ハイブリード ファイブスタ)	180	Pas I&A
OZ SUPERTURISMO-GT(オーゼット スーパーツーリズムEGT)	221	Pas I&A	K-BREAK Liith S-ZERO1(ケイブレイク リリス エス ゼロワン)	181	Pas
OZ SUPERTURISMO-GT-EVO(オーゼット スーパーツーリズムEGT-EVO)	221	Pas I&A	K-BREAK Liith M-ZERO1(ケイブレイク リリス エム ゼロワン)	181	Pas
OZ SUPERTURISMO-LM(オーゼット スーパーツーリズムELM)	220	Pas I&A	K-BREAK Liith DX-ZERO1(ケイブレイク リリス ディエックス ゼロワン)	181	Pas
OZ SUPERTURISMO-WRC(オーゼット スーパーツーリズムモWRC)	221	Pas I&A	K-BREAK Liith D-ZERO1(ケイブレイク リリス ディーゼロワン)	181	Pas
OZ TORINO(オーゼット トリノ)	221	Pas I&A	K-BREAK LEVEL OVER DELTA X(ケイブレイク レベルオーバー デルタクロス)	180	Pas I&A
OZ FORMULA-HLT(オーゼット フォーミュラHLT)	220	Pas I&A	K-QUTY(ケー.キューティ)	144	Pas
OZ LEGGENDA(オーゼット レジェンダ)	221	Pas I&A	XD125(ケーエムシー XD125)	238	I&A
OZ Leggera-HLT(オーゼット レジェーラHLT)	220	Pas I&A	XD775 ROCKSTAR(ケーエムシー XD775 ロックスター)	238	I&A
AUTOACE SP-8 PARL (オートエース エスピーエイト パール)	178	Pas	XD778 MONSTER(ケーエムシー XD778 モンスター)	238	I&A
AUTOACE SP-8 (オートエース エスピーエイト)	178	Pas	XD795 HOSS(ケーエムシー XD795 ホス)	238	I&A
AUTOACE SP FIN (オートエース エスピーフィン)	178	Pas	XD797 SPY(ケーエムシー XD797 スパイ)	238	I&A
OFF PERFORMER RT-5N (オフパフォーマー RT-5N)	44-45	4wd	XD798 ADDICT(ケーエムシー XD798 アディクト)	238	I&A
off Performer RX(オフパフォーマー アールエックス)	199	4wd	XD811 ROCKSTAR II(ケーエムシー XD811 ロックスター2)	238	I&A
OFF PERFORMER RT-5N (オフパフォーマー アールティファイブエヌ)	215	4wd	XD812 CRUX(ケーエムシー XD812 クラックス)	238	I&A
カ			XD813 BATALLION(ケーエムシー XD813 バタリオン)	238	I&A
Carlsson 1/10 Ultra Light (カールソン 1/10 ウルトラライト)	226	I&A	XD818 HEIST(ケーエムシー XD818 ハイスト)	238	I&A
Carlsson 1/10 Graphit Edition(カールソン 1/10 グラファイトエディション)	226	I&A	KMC XD 775 ROCKSTAR(ケーエムシー エックスディー775 ロックスター)	256	I&A
Carlsson 1/10 Titanium Edition(カールソン 1/10 チタンエディション)	226	I&A	KMC XD 778 MONSTER(ケーエムシー エックスディー778 モンスター)	256	I&A
Carlsson 1/10 Brilliant Edition(カールソン 1/10 ブリリアントエディション)	226	I&A	KMC XD 795 HOSS(ケーエムシー エックスディー795 ホス)	256	I&A
Carlsson 1/11 RS Diamond Edition(カールソン 1/11 RS ダイヤモンドエディション)	226	I&A	KMC XD797 SPY(ケーエムシー エックスディー797 スパイ)	256	I&A
Carlsson 1/11 RS Brilliant Edition(カールソン 1/11 RS ブリリアントエディション)	227	Pas	KM681 NERVE(ケーエムシー ケーエム681 ナーヴ)	238	I&A
Carlsson 1/11 Ultra Light(カールソン 1/11 ウルトラライト)	227	Pas	KM682 SPIDER(ケーエムシー ケーエム682 スパイダー)	238	I&A
Carlsson 1/11 EVO(カールソン 1/11 エボ)	226	I&A	KM685 DISTRICT(ケーエムシー ケーエム685 ディストリクト)	238	I&A
Carlsson 1/16 RS Ultra Light(カールソン 1/16 RS ウルトラライト)	226	I&A	KM686 FACTION(ケーエムシー ケーエム686 ファクション)	238	I&A
Carlsson 1/16 RS Ultra Light(カールソン 1/16 RS ウルトラライト)	227	Pas	KM775 ROCKSTAR CAR(ケーエムシー ケーエム775 ロックスター カー)	238	I&A
Carlsson 1/16 RS Brilliant Edition(カールソン 1/16 RS ブリリアントエディション)	226	I&A	KO 808 DIRTY HARRY(ケーオー 808 ダーティハリ)	254	Pas 4wd I&A
Carlsson 1/16 RS Brilliant Edition(カールソン 1/16 RS ブリリアントエディション)	227	Pas	KO 824 SHOOTER (ケーオー 824 シューター)	254	Pas 4wd I&A
Carlsson 1/16 RS Diamond Edition(カールソン 1/16 RSダイヤモンドエディション)	227	I&A	KO 840 ANACONDA(ケーオー 840 アナコンダ)	254	Pas 4wd I&A
Carlsson 1/16 RS Titanium Edition(カールソン 1/16 RSチタニウムエディション)	227	I&A	KC DECOR I SMART(ケーシー・デコール アイススマート)	77	Pas
Carlsson 1/16 Ultra Light(カールソン 1/16 ウルトラライト)	226	I&A	KC DECOR A LAP(ケーシー・デコール エーラップ)	77	Pas
Carlsson 1/16 EVO RS Brilliant Edition(カールソン 1/16 エボ RS ブリリアントエディション)	226	I&A	KELLEENERS KELLEENERS Jr(ケレナース ケレナース ジュニア)	250	I&A
Carlsson 1/16 EVO RS Brilliant Edition(カールソン 1/16 エボ RS ブリリアントエディション)	227	Pas	KELLEENERS SPORTS SPACER & BOLTKIT(ケレナース スポーツ スペース&ボルトキット)	250	P&O
Carlsson 1/16 Diamond Edition(カールソン 1/16 ダイヤモンドエディション)	227	Pas	KELLEENERS HAMBURG & BERLIN 19(ケレナース ハンブルグ・ベルリン19インチ)	250	I&A
Carlsson 1/5 EVO Ultra Light(カールソン 1/5 エボ ウルトラライト)	226	I&A	KELLEENERS HAMBURG & BERLIN 20(ケレナース ハンブルグ・ベルリン20インチ)	250	I&A
Carlsson 1/5 EVO Dark Series Gray Edition(カールソン 1/5 エボ ダークシリーズ グレイエディション)	226	I&A	KELLEENERS FRANKFURT(ケレナース フランクフルト)	250	I&A
Carlsson 1/5 EVO Dark Series Silver Edition(カールソン 1/5 エボ ダークシリーズ シルバーエディション)	227	Pas	KELLEENERS WHEEL ACCESSORY(ケレナース ホイールアクセサリ)	250	I&A
Carlsson 1/5 EVO Dark Series Black Edition(カールソン 1/5 エボ ダークシリーズ ブラックエディション)	227	Pas	KELLEENERS MUNICH FORGED 21(ケレナース ミュンヘン フォージド 21)	250	I&A
Carlsson 1/5 EVO Dark Series(カールソン 1/5 エボ ダークシリーズ)	226	I&A	KELLEENERS MUNICH FORGED(ケレナース ミュンヘン フォージド)	250	I&A
Carlsson 1/5 REVO2 Diamond Edition(カールソン 1/5 レボ2 ダイヤモンドエディション)	226	I&A	KELLEENERS MUNICH(ケレナース ミュンヘン)	250	I&A
Carlsson 1/6 REVO(カールソン 1/6 レボ)	226	I&A	コ		
Carlsson 2/11 Ultra Light(カールソン 2/11 ウルトラライト)	226	I&A	57MOTORSPORT G07EX(ゴナナモータースポーツ G07EX)	62	I&A
KASHINA FV7(カシーナ FV7)	194	Pas	57MOTORSPORT G07MI(ゴナナモータースポーツ G07MI)	63	I&A
KASHINA V1(カシーナ V1)	194	Pas	57MOTORSPORT G07WT(ゴナナモータースポーツ G07WT)	63	Pas
KASHINA XV5(カシーナ XV5)	194	Pas	57MOTORSPORT G07WT-2(ゴナナモータースポーツ G07WT-2)	63	I&A
GARCIA GANG BANGER REVOLVER(ガルシア キャンパンガー リヴォルバー)	77	4wd	57MOTORSPORT G07FX-PRO(ゴナナモータースポーツ G07エフエックスダブリュープロ)	62	I&A
キ			57MOTORSPORT G07FX(ゴナナモータースポーツ G07エフエックスダブリュー)	63	I&A
CARACTERE CW1(キャラクター CW1)	235	I&A	GOLDMAN CRUISE TITAN mono block(ゴールドマン クルーズ タイタン モノブロック)	92	Pas 4wd
CALLACK(キャラック)	204	4wd	GOLDMAN CRUISE HERCULES mono block(ゴールドマン クルーズ ヘラクレス モノブロック)	92	Pas 4wd
LUGTEC WANNYAN (キュートテック ワンニャン)	189	Pas	GOLDMAN CRUISE HERCULES (ゴールドマン クルーズ ヘラクレス)	92	Pas 4wd
KYO-EI(キョウエイ)	280-281	P&O	GOLDMAN CRUISE BODY KIT(ゴールドマン クルーズ ボディキット)	92	P&O
ク			KOKO KUTURE LINDOS-SUV(ココカチュール SUV)	267	Pas I&A
COOL BREEZE S8(クールブリーズ エス8)	173	Pas	KOKO KUTURE SAEDINIA(ココカチュール サルディニア)	267	Pas I&A
COOL BREEZE NEXT(クールブリーズ ネクスト)	173	Pas	KOKO KUTURE SAEDINIA-5(ココカチュール サルディニア5)	267	Pas I&A
CLUB LINEA L368 22/24inch(クラブリニア L368 22/24inch)	93	Pas 4wd	KOKO KUTURE SAEDINIA-6(ココカチュール サルディニア6)	267	Pas I&A
CLUB LINEA L368(クラブリニア L368)	96	Pas I&A	KOKO KUTURE BYBLOS(ココカチュール ビブロス)	267	Pas I&A
CLUB LINEA L450(クラブリニア L450)	95	Pas I&A	KOKO KUTURE MASSA-5(ココカチュール マッサ5)	267	Pas I&A
CLUB LINEA L566 22/24inch(クラブリニア L566 22/24inch)	93	Pas 4wd	KOKO KUTURE MASSA-7(ココカチュール マッサ7)	267	Pas I&A
CLUB LINEA L566(クラブリニア L566)	95	Pas I&A	KOKO KUTURE LINDOS(ココカチュール リンドス)	267	Pas I&A
CLUB LINEA L566 FLANGE ART(クラブリニア L566フランジアート)	96	Pas	KOMA BLACHMAN(コマ ブラックマン)	157	Pas 4wd
CLUB LINEA L612(クラブリニア L612)	95	Pas I&A	KOMA2(コマツ)	157	Pas 4wd
CLUB LINEA L747 22/24inch(クラブリニア L747 22/24inch)	93	Pas 4wd	CONCAVO CW-12(コンカボ CW-12)	275	I&A
CLUB LINEA L747(クラブリニア L747)	94	Pas I&A	CONCAVO CW-5(コンカボ CW-5)	275	I&A
CLUB LINEA L747D(クラブリニア L747D)	94	Pas I&A	CONCAVO CW-S5(コンカボ CW-S5)	275	I&A
CLUB LINEA L747S(クラブリニア L747S)	94	Pas I&A	CONCEPT-AG AG17S(コンセプトエージー AG17S)	162	Pas
CLUB LINEA Flavio(クラブリニア フラヴィオ)	96	Pas I&A	CONCEPT-AG J325(コンセプトエージー J325)	162	Pas
CLUB LINEA FLANG ART SOFT TYPE (クラブリニア フランジアート ソフトタイプ)	96	P&O	COMPETEC ZZR-7(コンペテック ZZR-7)	189	Pas 4wd
CLUB LINEA FLANG ART HARD TYPE (クラブリニア フランジアート ハードタイプ)	96	P&O	サ		
CLUB LINEA LASER CUT LOCK&NUT SET(クラブリニア レーザーカット ロック&ナットセット)	95	P&O	SEARCH LC100/200(サーチ LC100/200)	204	4wd
GRAM LIGHTS 57C6(グラムライト 57C6)	59	Pas	SEARCH(サーチ)	204	4wd
GRAM LIGHTS 57 D(グラムライト 57D)	59	Pas	SEARCH SILVER LC100/200(サーチ・シルバー LC100/200)	204	4wd
GRAM LIGHTS 57 G (グラムライト 57G)	57	Pas	SEARCH SILVER(サーチ・シルバー)	204	4wd
GRAM LIGHTS 57 JV(グラムライト 57JV)	61	4wd	SEARCH SILVER PJ(サーチ・シルバーP J)	204	4wd
GRAM LIGHTS 57 JX(グラムライト 57JX)	61	4wd	SEARCH PJ(サーチP J)	204	4wd
GRAM LIGHTS 57 JX-6(グラムライト 57JX-6)	61	4wd	SOUTHERN 5 Spoke(サザン・5スポーク)	169	Pas
GRAM LIGHTS 57 V(グラムライト 57V)	60	Pas	SOUTHERN SL(サザン・エスエル)	169	Pas
GRAM LIGHTS 57ULTIMATE SC SPEC(グラムライト 57アルティメイト SC SPEC)	60	Pas	シ		
GRAM LIGHTS 57ULTIMATE STD SPEC(グラムライト 57アルティメイト STD SPEC)	60	Pas	C880 CASTED for IMP(シーイーシー C880 CASTED for IMP)	184	Pas
GRAM LIGHTS 57 XV(グラムライト 57エクシヴ)	61	Pas	C880 CASTED for JPN(シーイーシー C880 CASTED for JPN)	184	Pas
GRAM LIGHTS 57 Xtreme(グラムライト 57エクストリーム)	58	Pas	C882 CASTED(シーイーシー C882 CASTED)	184	Pas
GRAM LIGHTS 57 FXX(グラムライト 57エフエックスダブリュー)	57	Pas	C882 FORGED(シーイーシー C882 FORGED)	184	Pas
GRAM LIGHTS 57 FXX-PRO(グラムライト 57エフエックスダブリュープロ)	56	Pas	C883 CASTED(シーイーシー C883 CASTED)	184	Pas
GRAM LIGHTS 57 GAINER(グラムライト 57ゲイナー)	56	Pas	C883 FORGED(シーイーシー C883 FORGED)	184	Pas
GRAMPUS G-25(グランパス G-25)	161	Pas	C884 FORGED(シーイーシー C884 FORGED)	184	Pas
Cliff Climb TC-01(クリフクライム TC-01)	160	Pas	CST ZERO-1 HYPER X(シーエスティー ゼロワンハイパー テン)	185	Pas
Cliff Climb TC-02(クリフクライム TC-02)	160	Pas	CST ZERO-1 HYPER(シーエスティー ゼロワンハイパー)	185	Pas
Cliff Climb TC-03(クリフクライム TC-03)	160	Pas	GFG SUPREMO 305-2(ジーエフジー スプリーモ 305-2)	269	Pas I&A
Cliff Climb TC-04(クリフクライム TC-04)	160	Pas	GFG SUPREMO 408-2(ジーエフジー スプリーモ 408-2)	269	Pas I&A

GFG SUPREMO 713-2(ジーエフジー スプリーム 713-2)	269		
GFG SUPREMO D-2(ジーエフジー スプリーム D2)	269		
GFG SUPREMO F-2(ジーエフジー スプリーム F2)	269		
GFG SUPREMO G-2(ジーエフジー スプリーム G2)	269		
GFG SUPREMO HUB CENTRIC RINGS / OPTON AIR VALVES(ジーエフジー スプリーム ホールリング&エアバルブ)	269		
GFG SUPREMO WHEEL NUT & LOCK NUT (ジーエフジー スプリーム ホールナット&ロックナット)	269		
TA-28(ジービーオー ティーエー-28)	193		
HIKYAS(ジービーオー ハイキャス)	193		
J SPIDER TRAP(ジェイ スパイダートラップ)	121		
J-CROSS(ジェイクロス)	157		
JJ CHROMO(ジェイジェイ クロモ)	121		
J-TRIBAL(ジェイトライバル)	120		
J DREAM α(ジェイドリーム アルファ ジムニー)	196		
Jx4(ジェイバイフォー)	157		
JP STYLE V-LINE(ジェイビースタイル Vライン)	145		
JP STYLE WOLX(ジェイビースタイル ヴォルクス)	145		
JP STYLE CALIN II(ジェイビースタイル カルイン2)	145		
JP STYLE UNI FIVE(ジェイビースタイル ユニファイブ)	145		
Schönheit CS7(シェーンハイト CS7)	223		
Schönheit M7R(シェーンハイト M7R)	223		
GENIUS EXCLUSIV DARWIN for smart(ジェニアス エクスルーシブ ダーウィン フォー スマート)	244		
GENIUS EXCLUSIV NEWTON for smart(ジェニアス エクスルーシブ ニュートン フォー スマート)	244		
glanelle YEREVAN(ジェネリー イェレバン)	268		
glanelle YEREVAN-SUV(ジェネリー イェレバンSUV)	268		
glanelle CUBA-10(ジェネリー キューバ10)	268		
glanelle CUBA-12(ジェネリー キューバ12)	268		
glanelle SANTO-2SS(ジェネリー サント 2SS)	268		
glanelle SANTONEO(ジェネリー サントネオ)	268		
glanelle SANTORINI II(ジェネリー サントリーニ II)	268		
glanelle DAVALU(ジェネリー ダバル)	268		
glanelle PUERTO(ジェネリー プエルト)	268		
glanelle BOLOGNA(ジェネリー ボローニャ)	268		
glanelle LUCCA(ジェネリー ルッカ)	268		
Giovanna D8V(ジオバンナ D8V)	267		
Giovanna SL-213(ジオバンナ SL213)	266		
Giovanna SL-310(ジオバンナ SL310)	266		
Giovanna SL-818(ジオバンナ SL818)	266		
Giovanna SL-949(ジオバンナ SL949)	266		
Giovanna ANDROS(ジオバンナ アンドロス)	266		
Giovanna KILIS(ジオバンナ キリス)	266		
Giovanna SIENA(ジオバンナ シエナ)	267		
Giovanna SHAKI(ジオバンナ シャキ)	266		
Giovanna SEVAN-RL(ジオバンナ セバンRL)	266		
Giovanna DALAR-5(ジオバンナ ダラー5)	266		
Giovanna DALAR-5V(ジオバンナ ダラー5V)	266		
Giovanna DALAR-6V(ジオバンナ ダラー6V)	267		
Giovanna DRAMADIO-RL(ジオバンナ ドラマディオRL)	266		
Giovanna DRAMUNO-5(ジオバンナ ドラムノ5)	266		
Giovanna DRAMUNO-6(ジオバンナ ドラムノ6)	266		
Giovanna BARBADOS(ジオバンナ バルバドス)	267		
Giovanna VERONA(ジオバンナ ベローナ)	266		
Giovanna PORTFINO-RL(ジオバンナ ポルトフィーノRL)	266		
Giovanna MECCA(ジオバンナ メッカ)	267		
Giovanna MECCA-RL(ジオバンナ メッカRL)	266		
Giovanna LINDOS-RL(ジオバンナ リンドスRL)	266		
JM LINE TYPE1(ジムライン タイプ1)	169		
JM LINE TYPE2(ジムライン タイプ2)	169		
JM LINE TYPE2-238(ジムライン タイプ2-238)	169		
JM LINE SP247(ジムライン SP247)	169		
JACK FIELD II(ジャックフィールドツー)	139		
JOULE-JM-20(ジュール ジェイム20)	186		
JEWEL X RAGE FX-01(ジュエル エックス レイジFX-01)	168		
JEWEL X RAGE FX-02(ジュエル エックス レイジFX-02)	168		
JEWEL X RAGE FX-03(ジュエル エックス レイジFX-03)	168		
JEWEL X RAGE LX-01(ジュエル エックス レイジLX-01)	168		
JEWEL X RAGE PX-01(ジュエル エックス レイジPX-01)	168		
JEWEL X RAGE PX-02(ジュエル エックス レイジPX-02)	168		
BSJ TITAN NUT(シュトラール II 用 プリウス専用 BSJチタンナット)	136		
STRAHL II(シュトラール II)	136		
SCHNEIDER SLX(シュナイダー エスエルエックス)	38-39		
SCHNEIDER SLC(シュナイダー エスエルシー)	38-39		
SCHNEIDER StaG(シュナイダー スタック)	38-39		
SCHNEIDER StaX(シュナイダー スタックス)	38-39		
SCHNEIDER RAPIDE(シュナイダー ラピート)	38-39		
SCHNEIDER RAPIDE-X(シュナイダー ラピートエックス)	36-37		
JUNO CRYSTALLINE(ジュノウ クリスタルライン)	121		
JUNO DEJAVU(ジュノウ デジャヴ)	121		
JUNO BABEL(ジュノウ バベル)	121		
JUNO RISING(ジュノウ ライジング)	121		
Schmieden RR(シュミーデン RR)	225		
Schmieden INDIVI PLUS(シュミーデン インディヴィ プラス)	225		
Schmieden INDIVI(シュミーデン インディヴィ)	225		
Schmieden VELENO(シュミーデン ヴェレーノ)	225		
JULIA 24NEIGE(ジュリア ツーフォーネージュ)	121		
JULIA DRAGONCLAW(ジュリア ドラゴンクロー)	121		
JULIA FULLTHROTTLE(ジュリア フルスロットル)	121		
ZLA FATBOY(ジラ ファットボーイ)	188		
SILK BLAZE AVEL GROWTH(シルクブレイズ ア・ヴェル グロース)	187		
SILK BLAZE AVEL Deep Spirits(シルクブレイズ ア・ヴェル ディープスピリッツ)	187		
SILK BLAZE AVEL(シルクブレイズ ア・ヴェル)	187		
SILK BLAZE Jenuesse Grad(シルクブレイズ ジェネス グラード)	187		
SILK BLAZE Jenuesse GROOVE(シルクブレイズ ジェネス グルーヴ)	187		
SILK BLAZE Jenuesse(シルクブレイズ ジェネス)	187		
SILK BLAZE Lynx Verge(シルクブレイズ リンクス・ヴェルジェ)	187		

STRADA S25 CORONA(ストラダ S25 コロナ)	253			
STRADA S28 MAGIA(ストラダ S28 マギア)	253			
STRADA S29 PRIMO(ストラダ S29 プリモ)	253			
STRADA S30 RAZZA(ストラダ S30 ラッツァ)	253			
STRADA S31 VETRO(ストラダ S31 ベドロ)	253			
STRADA S32 MODA(ストラダ S32 モータ)	253			
STRADA S33 NOVE(ストラダ S33 ノーヴ)	253			
STRADA S35 PERFETTO(ストラダ S35 ペルフィット)	253			
STRADA S36 BELLO(ストラダ S36 ベッロ)	253			
STRADA S37 CALORE(ストラダ S37 カロレ)	253			
Strategy KS(ストラテジー KS)	139			
Strategy MS(ストラテジー MS)	138			
Strategy QU(ストラテジー QU)	139			
Strategy ST(ストラテジー ST)	138			
Strategy Zero(ストラテジー ゼロ)	139			
SPEED STAR FL-II(スピードスター エフェルツ)	91			
SPEED STAR MK-III(スピードスター マークスリー)	91			
SPEED STAR MK-II(スピードスター マークツー)	91			
SPEED STAR MK-I(スピードスター マークワン)	91			
SPORT EDITION CX(スポーツエディション CX)	253			
SPORT EDITION F-10(スポーツエディション F-10)	253			
SPORT EDITION KV5(スポーツエディション KV5)	253			
SPORT EDITION TX5(スポーツエディション TX5)	253			
SPORT EDITION TX6(スポーツエディション TX6)	253			
SPORT EDITION TX8(スポーツエディション TX8)	253			
SPORT EDITION WX5(スポーツエディション WX5)	253			
SPORT EDITION CUP4(スポーツエディション カップ4)	253			
SPORT EDITION CUP5(スポーツエディション カップ5)	253			
SPORTTECHNIC MONO10 ADVANTAGE2(スポーツテクニク モノ10 アドヴァンテージ2)	163			
SPORTTECHNIC MONO10 ADVANTAGE2(スポーツテクニク モノ10 アドヴァンテージ2)	231			
SPORTTECHNIC MONO10 VISION Eu2(スポーツテクニク モノ10 ヴィジョン イーユー2)	231			
SPORTTECHNIC MONO10 VISION Silver(スポーツテクニク モノ10 ヴィジョン シルバー)	163			
SPORTTECHNIC MONO10 VISION Black Polish(スポーツテクニク モノ10 ヴィジョン ブラックポリッシュ)	163			
SPORTTECHNIC MONO10 SUPER LIGHT FORGED(スポーツテクニク モノ10 スーパーライト フォージド)	232			
SPORTTECHNIC MONO5 VISION(スポーツテクニク モノ5 ヴィジョン)	230			
SPORTTECHNIC MONO5 ULTRA LIGHT FORGED(スポーツテクニク モノ5 ウルトラライト フォージド)	232			
SPORTTECHNIC MONO7 VISION(スポーツテクニク モノ7 ヴィジョン)	163			
SPORTTECHNIC MONO7 VISION(スポーツテクニク モノ7 ヴィジョン)	230			
SPORTTECHNIC MONO7 EXCEED(スポーツテクニク モノ7 エクシード)	163			
SPORTTECHNIC MONO7 EXCEED(スポーツテクニク モノ7 エクシード)	230			
SPORTTECHNIC MONO8 EXCEED(スポーツテクニク モノ8 エクシード)	163			
SPORTTECHNIC MONO8 EXCEED(スポーツテクニク モノ8 エクシード)	230			
SPORTTECHNIC MONO F VISION Eu(スポーツテクニク モノF ヴィジョン イーユー)	231			
SPORT DESIGN EDITION-1(スポーツデザイン・エディションワン)	179			
THRUST SIX II(スラストシックス 2)	147			

**セ**

SESSIONS Excalibur(セッション エクスカリバー)	161			
SESSIONS POKER FACE(セッション ポーカーフェイス)	161			
ZEPHYR SR12(ゼファー エスアール12)	173			
ZEPHYR SR5(ゼファー エスアール5)	173			
ZEPHYR BT10(ゼファー ビーティー10)	173			
SEBRING GEM EXPERIA(セブリング ジーイーエム エクスぺリア)	73			
SEBRING GEM CROSSFADE(セブリング ジーイーエム クロスフェード)	73			
SEBRING GEM SURPASS(セブリング ジーイーエム サーパス)	73			
SEVEN Dual face(セブン デュアルフェイス)	186			
ZERO BREAK-R(ゼロブレイク アール)	192			
ZERO BREAK-S(ゼロブレイク エス)	192			
ZERO BREAK-X(ゼロブレイク エックス)	192			
ZERO BREAK-Z(ゼロブレイク ゼット)	192			
ZERO BREAK Fang-01(ゼロブレイク ファンング-01)	192			

**ソ**

SOLID RACING I metal X(ソリッドレーシング アイメタルエックス)	206			
SOLID RACING L metal(ソリッドレーシング エルメタル)	206			
SOLID RACING G metal(ソリッドレーシング ジーメタル)	206			
SOLID RACING WHEEL PARTS(ソリッドレーシング ホールパーツ)	206			

**タ**

DIRT-XC(ダート-エックスシー)	139			
TYSAN(タイサン)	204			
TYSAN BLACK(タイサン・ブラック)	204			
DYNAMITE Logic-2(ダイナマイト ロジック-2)	171			

**テ**

DRF-S7(ディーアールエフ S-7)	164			
DRF-SR7(ディーアールエフ SR-7)	164			
D.O.S TURBINE II(ディーオーエス タービン II)	141			
D.O.S DEEP HARDES(ディーオーエス ディープハーデス)	141			
TWS Airverde CF for PRIUS e2(ティーダブルエス エアヴェルデ CF for PRIUS e2)	133			
TWS Airverde CF for PRIUS PC(ティーダブルエス エアヴェルデ CF for PRIUS PC)	133			
TWS Exlete 107M Monoblock(ティーダブルエス エクスリート 107M モノブロック)	130			
TWS Exspur EX-FA Monoblock(ティーダブルエス エクスパー EX-FA モノブロック)	243			
TWS Exspur EX-FA(ティーダブルエス エクスパー EX-FA)	243			
TWS Exspur EX-FB Monoblock(ティーダブルエス エクスパー EX-FB モノブロック)	243			
TWS Exspur EX-FB(ティーダブルエス エクスパー EX-FB)	243			
TWS Exspur EX-FM(ティーダブルエス エクスパー EX-FM)	243			
TWS Exspur EX-FP(ティーダブルエス エクスパー EX-FP)	243			
TWS Exspur EX-FV Monoblock(ティーダブルエス エクスパー EX-FV モノブロック)	243			
TWS Exspur EX-FV(ティーダブルエス エクスパー EX-FV)	243			
TWS Exspur REF+Mg(ティーダブルエス エクスパー REF+マグ)	242			
TWS Exspur RES+Mg(ティーダブルエス エクスパー RES+マグ)	242			
TWS Exspur RSIV+Mg(ティーダブルエス エクスパー RSIV+マグ)	242			
TWS Exspur RSF+Mg(ティーダブルエス エクスパー RSF+マグ)	242			
TWS Exspur RSS+Mg(ティーダブルエス エクスパー RSS+マグ)	242			
TWS Exspur RST+Mg(ティーダブルエス エクスパー RST+マグ)	242			
TWS Exlete 105S Monoblock(ティーダブルエス エクスリート 105S モノブロック)	131			
TWS Exlete 105S(ティーダブルエス エクスリート 105S)	131			
TWS Exlete 107M Exe(ティーダブルエス エクスリート 107M エグゼ)	132			
TWS Exlete 107M BLACK ANODIZED EDITION MY14(ティーダブルエス エクスリート 107M ブラックアノダイズエディションマイ14)	130			
TWS Exlete 107M(ティーダブルエス エクスリート 107M)	130			

TWS Exlete 108M(ティエダブルエス エクスリート 108M)	132	Pas	I&A	TOM'S TM-03(トムス TM-03)	153	Pas	
TWS Exlete 118F Exe(ティエダブルエス エクスリート 118F エグゼ)	132	Pas	I&A	TOM'S TT-01(トムス TT-01)	153	Pas	
TWS Exlete 118F Monoblock(ティエダブルエス エクスリート 118F モノブロック)	131	Pas		TOM'S VP-7(トムス VP-7)	153	Pas	
TWS Exlete 118F(ティエダブルエス エクスリート 118F)	131	Pas	I&A	TOM'S VP-8(トムス VP-8)	153	Pas	
TWS Motorsport T66-F(ティエダブルエス モータースポーツ T66-F)	133	Pas	I&A	TOM'S VP-9(トムス VP-9)	153	Pas	
TPI DURALUMIN HEAD BOLT(ティエピーアイ ジュラルミンヘッド ボルト)	97	P&O		TOM'S VP-S(トムス VP-S)	153	Pas	
DEEP IMPACT 10 SPOKE(ディープインパクト 10スポーク)	160	Pas		TOM'S IGETA(トムス イゲタ)	153	Pas	
DEEP IMPACT D-9(ディープインパクト D-9)	161	Pas		TRANS-β(トランスベータ)	170	Pas	
DEEP IMPACT WZ-1(ディープインパクト WZ-1)	161	Pas		dolce DC20(ドルチェ DC20)	260	Pas	4wd I&A
DEEP IMPACT WZ-2(ディープインパクト WZ-2)	160	Pas		dolce DC26(ドルチェ DC26)	260	Pas	I&A
DEEP IMPACT WZ-3(ディープインパクト WZ-3)	160	Pas		dolce DC30(ドルチェ DC30)	260	Pas	I&A
DEEP IMPACT WZ-5(ディープインパクト WZ-5)	160	Pas		dolce DC40(ドルチェ DC40)	260	Pas	4wd I&A
DEEP IMPACT WZ-7(ディープインパクト WZ-7)	160	Pas		dolce DC46 WAVE(ドルチェ DC46 ウェーブ)	261	Pas	4wd I&A
DEEP IMPACT WZ-8(ディープインパクト WZ-8)	160	Pas		dolce DC46 SPIKE(ドルチェ DC46 スパイク)	261	Pas	4wd I&A
DUB CSS-16(ディーユービー CSS-16)	274	I&A		dolce DC46(ドルチェ DC46)	261	Pas	4wd I&A
DUB RIO5(ディーユービー RIO5)	274	I&A		dolce DC48 LX(ドルチェ DC48 LX)	261	Pas	4wd I&A
DUB RIO6(ディーユービー RIO6)	274	I&A		dolce DC48 RS(ドルチェ DC48 RS)	261	Pas	4wd I&A
DUB R-TWELVE(ディーユービー R-トゥエルヴ)	274	I&A		dolce DC66(ドルチェ DC66)	260	Pas	4wd I&A
DUB ARTE(ディーユービー アート)	274	I&A		dolce La DC20(ドルチェ La DC20)	262	Pas	4wd I&A
DUB INDO(ディーユービー インド)	274	I&A		dolce La DC26(ドルチェ La DC26)	262	Pas	I&A
DUB CARNAL(ディーユービー カナル)	274	I&A		dolce La DC46 WAVE(ドルチェ La DC46 ウェーブ)	262	Pas	4wd I&A
DUB JHONSON II(ディーユービー ジョンソンII)	274	I&A		dolce La DC46 SPIKE(ドルチェ La DC46 スパイク)	262	Pas	4wd I&A
DUB TRISTO(ディーユービー ツーリスト)	274	I&A		dolce La DC46(ドルチェ La DC46)	262	Pas	4wd I&A
DUB TAKE OVER(ディーユービー テイクオーバー)	274	I&A		ニ			
DUB TWERK(ディーユービー トゥワーク)	274	I&A		NISMO LMX5(ニスモ LMX5)	77	Pas	
DUB TREMLO(ディーユービー トレモロ)	274	I&A		NISMO MM-8(ニスモ MM-8)	77	Pas	
DUB KNIGHT5(ディーユービー ナイト5)	274	I&A		ノ			
DUB KNIGHT6(ディーユービー ナイト6)	274	I&A		NOVITEC ROSSO NF1(ノビテックロッシ NF1)	234	I&A	
DUB PHASE6(ディーユービー パッセ6)	274	I&A		NOVITEC ROSSO NF2(ノビテックロッシ NF2)	234	I&A	
DUB BALLER(ディーユービー バラ)	274	I&A		NOVITEC ROSSO NF3 BlackSter(ノビテックロッシ NF3 ブラックスター)	234	I&A	
DUB HURRICANE(ディーユービー ハリケーン)	274	I&A		NOVITEC ROSSO NF3(ノビテックロッシ NF3)	234	I&A	
DUB BANDITO(ディーユービー バンディット)	274	I&A		ハ			
DUB BIG HOMIE SHOOZ(ディーユービー ビック ホーム シュース)	274	I&A		HI-BLOCK TYPE-MA(ハイブロック タイプMA)	145	Pas	4wd
DUB FANTASY(ディーユービー ファンタジー)	274	I&A		HI-BLOCK(ハイブロック)	145	Pas	4wd
DUB PUSH(ディーユービー プッシュ)	274	I&A		HYPERION CVM(ハイベリオン CVM)	146	Pas	
DUB MAMBA(ディーユービー マンバ)	274	I&A		HYPERION CVS 1.5(ハイベリオン CVS 1.5)	146	Pas	
DUB LUST(ディーユービー ラスト)	274	I&A		HYPERION HYPER DISH II(ハイベリオン ハイパーディッシュII)	146	Pas	
DUB LACE(ディーユービー レース)	274	I&A		HYPERION BEAN(ハイベリオン ビーン)	146	Pas	
D-Logic(ディーロジック)	171	Pas		HYPERION PINO(ハイベリオン ピノ)	146	Pas	
DEAN Cross Country(ディーン クロスカントリー)	97	Pas	I&A	HYPERION FLEET II(ハイベリオン フリートII)	146	Pas	
DEAN MINI(ディーンミニ)	97	Pas	I&A	Bounty 24 CHROME(バウンティ 24 クローム)	188	4wd	
DAYTONA ATX-J TYPE-DT/ST(デイトナ ATX-J タイプDT/ST)	76	4wd		BUZZ D2(バズ ディーツ)	179	Pas	
DAYTONA BLX(デイトナ BLX)	76	Pas		BUSTER PRIME(バスター プライム)	170	Pas	
DAYTONA FDX(デイトナ FDX)	76	4wd		BUSTER LINER(バスター ライナー)	170	Pas	
DAYTONA FDX-J(デイトナ FDX-J)	76	4wd		PADINAC SPEED(パディナック スピード ハイエース)	196	4wd	
DAYTONA RS(デイトナ RS)	165	Pas		Panasport Racing G7-C5C(パナスポートレーシング G7-C5C)	148	Pas	
DAYTONA SS for 200 HIACE(デイトナ エスエス フォー 200 ハイエース)	147	4wd		Panasport Racing G7-C5C2(パナスポートレーシング G7-C5C2)	148	Pas	
DAYTONA SS for E26-NV350 CARAVAN(デイトナ エスエス フォー E26-NV350 キャラバン)	147	4wd		Panasport Racing G7-C5C2-SP(パナスポートレーシング G7-C5C2-SP)	148	Pas	
Daytona Steel(デイトナ デイトナ スチール)	256	I&A		Panasport Racing G7-C5C改(パナスポートレーシング G7-C5C改)	148	Pas	
Daytona Euro CCV-01(デイトナ ユーロ CCV-01)	165	Pas		Panasport Racing G7-C5R(パナスポートレーシング G7-C5R)	148	Pas	
Daytona Euro JDM-SIX(デイトナ ユーロ JDM-SIX)	165	Pas		Panasport Racing G7-C8R(パナスポートレーシング G7-C8R)	148	Pas	
EURO-S ER-00(デイトナ ユーロS ER-00)	256	I&A		Panasport Racing G7-C8S(パナスポートレーシング G7-C8S)	148	Pas	
EURO-S ER-H16(デイトナ ユーロS ER-H16)	256	I&A		Panasport Racing FORMULA ONE/C8FE(パナスポートレーシング フォーミュラワン C8FE)	149	Pas	
REPENTE LW3(デイトナ レペンテ LW3)	256	I&A		Panasport Racing FORMULA ONE/C8FE-X(パナスポートレーシング フォーミュラワン C8FE-X)	149	Pas	
DeMODA CONCEPT Aviator(ディモダ コンセプト アヴィエイター)	265	Pas	4wd I&A	Panasport Racing FORMULA ONE/FF(パナスポートレーシング フォーミュラワン FF)	149	Pas	
DeMODA CONCEPT Absolute(ディモダ コンセプト アブソリュート)	265	Pas	4wd I&A	Panasport Racing FORMULA ONE/FFP(パナスポートレーシング フォーミュラワン FFP)	149	Pas	
DeMODA CONCEPT Vanquish(ディモダ コンセプト ヴァンキッシュ)	264	Pas	4wd I&A	Panasport Racing FORMULA ONE/FS(パナスポートレーシング フォーミュラワン FS)	149	Pas	
DeMODA CONCEPT Concerto(ディモダ コンセプト コンチェルト)	264	Pas	4wd I&A	Panasport Racing FORMULA ONE/FSE(パナスポートレーシング フォーミュラワン FSE)	149	Pas	
DeMODA CONCEPT Seneca(ディモダ コンセプト セネカ)	263	Pas	4wd I&A	Panasport Racing RACING/C5R-E(パナスポートレーシング レーシング C5R-E)	149	Pas	
DeMODA CONCEPT Terreno(ディモダ コンセプト テレノ)	263	Pas	4wd I&A	HAVOK H-101(ハボック H-101)	255	Pas	4wd I&A
WHEEL DISPLAY HOOK & DISPLAY RACK(ディモダ コンセプト ホールディスプレイフック&ディスプレイラック)	265	P&O		HAVOK H-102(ハボック H-102)	255	Pas	4wd I&A
BOLT&NUT(ディモダ コンセプト ボルト&ナット)	265	P&O		HAVOK H-103(ハボック H-103)	255	Pas	4wd I&A
DeMODA CONCEPT Maestro(ディモダ コンセプト マエストロ)	264	Pas	4wd I&A	HAVOK H-104(ハボック H-104)	255	Pas	4wd I&A
DeMODA CONCEPT Miura(ディモダ コンセプト ミウラ)	263	Pas	4wd I&A	HAVOK H-105(ハボック H-105)	255	Pas	4wd I&A
D.A.D 109 JEWEL(デアアデー 109 ジュエル)	122	Pas		HAYASHI NEW STREET STH 15(ハヤシ ニューストリート STH15 for ハイエース)	178	Pas	4wd
D.A.D VORTESTAR JEWEL(デアアデー ボルテスター ジュエル)	122	Pas		HAYASHI NEW STREET STH 16(ハヤシ ニューストリート STH16 for ハイエース)	178	Pas	4wd
D.A.D 109(デアアデー 109)	123	Pas		HAYASHI NEW STREET STH 17(ハヤシ ニューストリート STH17 for ハイエース)	178	Pas	4wd
D.A.D GLAIVE(デアアデー グレイブ)	123	Pas		HAYASHI NEW STREET STL 17(ハヤシ ニューストリート STL 17)	178	Pas	
D.A.D ZUENGLIN BD 6H EDITION(デアアデー ツェンラインビーディー 6ホールエディション)	123	4wd		HAYASHI STREET CR(ハヤシストリート CR)	178	Pas	
D.A.D BARDICHE(デアアデー バルディッシュ)	123	4wd		HAYASHI STREET ST (1380.1390.1480.1490)(ハヤシストリート ST (1380.1390.1480.1490))	178	Pas	
D.A.D VORTESTAR(デアアデー ボルテスター)	123	Pas		HAYASHI STREET (1380.1390.1480.1490) <(ハヤシストリート ST (1380.1390.1480.1490) >	178	Pas	
TECMAG TYPE 206R(テクマグ タイプ 206R)	217	I&A		HAYASHI STREET STF(ハヤシストリート STF)	178	Pas	
TECMAG TYPE 211R(テクマグ タイプ 211R)	216	I&A		HARTGE Ultima(ハルトゲ ウルティマ)	233	I&A	
TECMAG TYPE 606F(テクマグ タイプ 606F)	217	I&A		HARTGE CLASSIC(ハルトゲ クラシック)	233	I&A	
DECORSA WORRIOR(デコルサ ウォーリア)	184	Pas		HARTGE CLASSIC II(ハルトゲ クラシックII)	233	I&A	
DESERT TEC BR-9(デザートテック BR-9)	189	Pas	4wd	BARBERO U-GRANDE(バルベロ アーバン - グランデ)	92	Pas	4wd
DIGICAM WIDE TREAD SPACER(デジキャン ワイドトレッドスペーサー)	187	P&O		BARBERO W-DEEPS(バルベロ ワイルド - ディープス)	92	Pas	4wd
イービーティー イーアール(テックアート イービーティー イーアール)	257	I&A		ヒ			
テックアート フォーミュラ-4(テックアート フォーミュラ-4)	257	I&A		PIAA ARDIART(ピア アルディアート)	104	Pas	
DEF X2(デフ X2)	113	Pas		PIAA VICTORIA D-75(ピア ヴィクトリア D-75)	104	Pas	
Dunemax A259(デュンマックス A259)	169	Pas		PIAA FULALA(ピア うらら)	105	Pas	
Dunemax Q24(デュンマックス Q24)	169	Pas		PIAA ECO PREMIUM S-12(ピア エコ プレミアム S-12)	105	Pas	
ト				PIAA ECO PREMIUM S-7(ピア エコ プレミアム S-7)	105	Pas	
2CRAVE XTREME NX1(トゥークレイブ エクストリーム NX1)	254	Pas	4wd I&A	PIAA ECO PREMIUM S-8(ピア エコ プレミアム S-8)	105	Pas	
2CRAVE XTREME NX2(トゥークレイブ エクストリーム NX2)	254	Pas	4wd I&A	PIAA JEWEL HEART Cheri(ピア ジュエルハート シェリイ)	105	Pas	
2CRAVE XTREME NX3(トゥークレイブ エクストリーム NX3)	254	Pas	4wd I&A	PIAA JEWEL HEART(ピア ジュエルハート)	105	Pas	
2CRAVE XTREME NX4(トゥークレイブ エクストリーム NX4)	254	Pas	4wd I&A	PIAA SUPER PROTECH LIGHT(ピア スーパープロテック ライト)	105	P&O	
2CRAVE XTREME NX5(トゥークレイブ エクストリーム NX5)	254	Pas	4wd I&A	PIAA SPORT MESH SOFFY(ピア スポーツ メッシュ ソフィー)	104	Pas	
2CRAVE XTREME NX6(トゥークレイブ エクストリーム NX6)	254	Pas	4wd I&A	PIAA TRIDIMENZA A101(ピア トリディメンツァ A101)	103	Pas	
2CRAVE XTREME NX7(トゥークレイブ エクストリーム NX7)	254	Pas	4wd I&A	PIAA TRIDIMENZA A301(ピア トリディメンツァ A301)	103	Pas	I&A
II CRAVE Model No.1(トゥークレイブ モデルナンバー1)	246	Pas	I&A	PIAA PREMIUM FORGED F102(ピア プレミアム フォージド F102)	102	Pas	
II CRAVE Model No.11(トゥークレイブ モデルナンバー11)	246	Pas	I&A	PIAA PREMIUM FORGED F103(ピア プレミアム フォージド F103)	102	Pas	
II CRAVE Model No.5(トゥークレイブ モデルナンバー5)	246	Pas	I&A	PIAA PREMIUM FORGED F107(ピア プレミアム フォージド F107)	102	Pas	I&A
II CRAVE Model No.7(トゥークレイブ モデルナンバー7)	246	Pas	I&A	PIAA PREMIUM FORGED F110(ピア プレミアム フォージド F110)	102	Pas	I&A
TOM'S EP2 PLUS(トムス EP2プラス)	153	Pas		PIAA PREMIUM FORGED F301(ピア プレミアム フォージド F301)	102	Pas	I&A
TOM'S TM-01(トムス TM-01)	153	Pas		PIAA MANHATTAN MOTOR WORKS(ピア マンハッタン モーターワークス)	104	Pas	
TOM'S TM-02(トムス TM-02)	153	Pas		PIAA MOTORISMO 12S(ピア モトリスモ 12S)	104	Pas	

PIAA MOTORISMO RS(ピア モトリズモ RS)	104	Pas	I&A	FUEL THROTTLE(フューエル スロットル)	273	I&A
PIAA MOTORISMO T S-8(ピア モトリズモ TS-8)	104	Pas		FUEL DUNE(フューエル デューン)	273	I&A
PIAA EURO TECH S6-R+e2(ピア ユーロテック S6-R+e2)	105	Pas		FUEL TROPHY(フューエル トロフィー)	273	I&A
PIAA EURO TECH VINTAGE(ピア ユーロテック ヴィンテージ)	105	Pas	I&A	FUEL NUTZ(フューエル ナッツ)	273	I&A
PIAA ROCK SPEED(ピア ロックスピード)	104	Pas		FUEL HAVOK(フューエル ハボック)	273	I&A
PIAA ROZZA FINO(ピア ロツァ フィーノ)	104	Pas		FUEL PUMP(フューエル パンプ)	273	I&A
BE Force 3(ビーイーフォース 3)	225	I&A		FUEL BOOST(フューエル ブースト)	273	I&A
BSK Cronos FORGED ノーマルボディ(ビーエスケイ クロノス フォーゼド ノーマルボディ)	244	I&A		FUEL BLOWN(フューエル ブラウン)	273	I&A
BSK Cronos FORGED ワイドボディ(ビーエスケイ クロノス フォーゼド ワイドボディ)	244	I&A		FUEL FRONTIER(フューエル フロンティア)	273	I&A
ARTESANO II(ビーエスジェー アルテサーノツー)	137	4wd		FUEL HOSTAGE(フューエル ホステージ)	273	I&A
BSJ S-02(ビーエスジェー エスゼロツー)	136	Pas		FUEL MAVERICK(フューエル マーベリック)	273	I&A
BSJ JF005(ビーエスジェー ジェイエフ005)	137	4wd		FUEL REVORVER(フューエル リボルバー)	273	I&A
BSJ JF006(ビーエスジェー ジェイエフ006)	137	4wd		PRAUZER DUEL(プラウザー デュエル)	168	Pas
BSJ V-01(ビーエスジェー ブイゼロワン)	138	Pas		PRAUZER LYNX(プラウザー リンクス)	168	Pas
RX-R(ビービーエス アルエックスアール)	184	Pas		BLACK RHINO IMPERIAL(ブラック ライノ インペリアル)	249	4wd I&A
RD346 ST1(ビービーエス アルディースリーフォーシックスエスティーン)	184	Pas		BLACK RHINO GLAMIS(ブラック ライノ グラミス)	249	4wd I&A
SR(ビービーエス エスアール)	184	Pas		BLACK RHINO SIDEWINDER(ブラック ライノ サイドウィンダー)	249	4wd I&A
SV(ビービーエス エスブイ)	184	Pas		BLACK RHINO SABI(ブラック ライノ サビ)	249	4wd I&A
CH Black Edition(ビービーエス シーエイチ ブラックエディション)	184	Pas		BLACK RHINO TRAVERSE(ブラック ライノ トラヴァース)	249	4wd I&A
CH(ビービーエス シーエイチ)	184	Pas		BLACK RHINO PANDORA(ブラック ライノ パンドラ)	249	4wd I&A
CH-R(ビービーエス シーエイチアール)	184	Pas		BLACK RHINO MOAB(ブラック ライノ モアブ)	249	4wd I&A
CS for IMP(ビービーエス シーエス フォー インポート)	184	Pas		BLACK RHINO MOJAVE(ブラック ライノ モハビ)	249	4wd I&A
CS for JPN(ビービーエス シーエス フォー ジャパン)	184	Pas		BLACK RHINO ROCKWELL(ブラック ライノ ロックウェル)	249	4wd I&A
CX-R(ビービーエス シーエックスアール)	184	Pas		BLACK RHINO ROBBBERG(ブラック ライノ ロババーグ)	249	4wd I&A
HELO HE879(ヒーロー HE879)	254	Pas	4wd I&A	BLACK FLEET V120(ブラックフリート V120)	72	Pas
PURE SPIRITS OAKS(ピュアスピリッツ オークス)	135	Pas	4wd	BLACK FLEET V210(ブラックフリート V210)	70-71	Pas
PURE SPIRITS SUFFOLK(ピュアスピリッツ サフォーク)	135	Pas	4wd	BLACK FLEET V350(ブラックフリート V350)	72	Pas
PURE SPIRITS HUSSAR(ピュアスピリッツ ハザー)	135	Pas	4wd	BLACK FLEET V720(ブラックフリート V720)	71	Pas
フ				BLACK FLEET V940(ブラックフリート V940)	70	Pas
FINAL SPEED ERASER 改(ファイナルスピード イレザー改)	38-39	Pas		BRADLEY dt1 18inch(ブラッドレイ dt1 18inch)	198	4wd
FADI-S8(ファディ-S8)	196	Pas		BRADLEY dt1 20inch(ブラッドレイ dt1 20inch)	198	4wd
FADI-XX(ファディ-XX)	196	Pas		BRADLEY π(ブラッドレイ パイ)	198	4wd
FADI-ZV(ファディ-ZV)	196	Pas		BRADLEY Hybrid 20inch(ブラッドレイ ハイブリット 20inch)	198	4wd
VST Type-R(ブイエスティ タイプR)	228	I&A		BRADLEY V EVOLUTION(ブラッドレー ブイ エボリューション)	199	4wd
V-ROCK VR1 OVER DRIVE (バイロック VR1 オーバードライブ)	254	Pas	4wd I&A	BRADLEY V(ブラッドレー ブイ)	199	4wd
V-ROCK VR3 RECON(バイロック VR3 リコン)	254	Pas	4wd I&A	BRADLEY WHEEL PARTS(ブラッドレー ホイールパーツ)	199	P&O
FORGIATO F2.01(フォルジアート F2.01)	270	I&A		BRANDLE LINE BL-M10(ブランドルライン BL-M10)	183	Pas
FORGIATO F2.02(フォルジアート F2.02)	270	I&A		BRANDLE LINE BL-T10(ブランドルライン BL-T10)	183	Pas
FORGIATO F2.03(フォルジアート F2.03)	270	I&A		BRANDLE LINE AVERSA-10(ブランドルライン アヴェルサ 10)	183	Pas
FORGIATO F2.04(フォルジアート F2.04)	270	I&A		BRANDLE LINE AVERSA-9(ブランドルライン アヴェルサ 9)	183	Pas
FORGIATO F2.06(フォルジアート F2.06)	270	I&A		BRANDLE LINE AGLIANICO(ブランドルライン アリアニコ)	183	Pas
FORGIATO F2.09(フォルジアート F2.09)	270	I&A		BRANDLE LINE ARBOREA(ブランドルライン アルボレア)	183	Pas
FORGIATO F2.10(フォルジアート F2.10)	270	I&A		BRANDLE LINE ALEZIO(ブランドルライン アレツィオ)	183	Pas
FORGIATO F2.14(フォルジアート F2.14)	270	I&A		BRANDLE LINE VESUVIO(ブランドルライン ヴェズヴィオ)	183	Pas
FORGIATO F2.15(フォルジアート F2.15)	270	I&A		BRANDLE LINE CONTERNO(ブランドルライン コンテルノ)	183	Pas
FORGIATO F2.16(フォルジアート F2.16)	270	I&A		BRANDLE LINE ZALERNO(ブランドルライン サレルノ)	183	Pas
FORGIATO F2.19(フォルジアート F2.19)	270	I&A		BRANDLE LINE FRIZZANTE(ブランドルライン フリザンテ)	183	Pas
FORGIATO F2.20(フォルジアート F2.20)	270	I&A		BRANDLE LINE MARSALA(ブランドルライン マルサラ)	183	Pas
FORGIATO F-SETTE(フォルジアート F-セッテ)	270	I&A		BRANDLE LINE REGGIO(ブランドルライン レggio)	183	Pas
FORGIATO F-CINQUE(フォルジアート F-チンクエ)	270	I&A		BLITZ BRW Profile 07(ブリッツ ビーアールダブリュー プロファイル 07)	155	Pas
FORGIATO F-FORD(フォルジアート F-フォード)	270	I&A		BLITZ BRW Profile 08 for Import Car(ブリッツ ビーアールダブリュー プロファイル 08 フォーインポートカー)	155	Pas
FORGIATO F-BRACCIO(フォルジアート F-ブラッチョ)	270	I&A		BLITZ BRW Profile 08(ブリッツ ビーアールダブリュー プロファイル 08)	155	Pas
FORGIATO GTR(フォルジアート GTR)	271	I&A		HFULLCROSS VICTORIA CROSS MG5(フルクロス ビクトリア クロス MG5)	75	Pas I&A
FORGIATO AZZIONI(フォルジアート アジオーニ)	271	I&A		HFULLCROSS VICTORIA CROSS MG6(フルクロス ビクトリア クロス MG6)	75	4wd
FORGIATO AGGIO-ECL(フォルジアート アッジオ ECL)	271	I&A		HFULLCROSS CRISS CROSS BYEIGHT(フルクロス・クリスクロス バイイト)	74	4wd
FORGIATO ARTIGLI-ECL(フォルジアート アリティグリ ECL)	271	I&A		HFULLCROSS CROSS SLEEKERS HS9(フルクロス・クロススリーカーズ HS9)	74	Pas
FORGIATO INFERNO(フォルジアート インフェルノ)	271	I&A		HFULLCROSS CROSS SLEEKERS Q5(フルクロス・クロススリーカーズ Q5)	74	Pas I&A
FORGIATO VIZZO(フォルジアート ヴィッツ)	271	I&A		HFULLCROSS CROSS SLEEKERS R6(フルクロス・クロススリーカーズ R6)	74	Pas I&A
FORGIATO VELA(フォルジアート ヴェラ)	271	I&A		HFULLCROSS CROSS SLEEKERS T6(フルクロス・クロススリーカーズ T6)	74	Pas I&A
FORGIATO UNDCI-ECL(フォルジアート ウンディッチ ECL)	271	I&A		BREYTON SPIRIT II(ブレイトン スピリット2)	224	I&A
FORGIATO ESTREMO-ECL (フォルジアート エストレモ ECL)	271	I&A		BREYTON SPIRIT R(ブレイトン スピリットR)	224	I&A
FORGIATO ENZO-L(フォルジアート エンゾ-L)	270	I&A		BREYTON SPIRIT RS FORGED(ブレイトン スピリットRS FORGED)	224	I&A
FORGIATO OTTO(フォルジアート オット)	271	I&A		BREYTON RACE GTP(ブレイトン レース GTP)	224	I&A
FORGIATO CAPOLAVARO-ECL (フォルジアート カポラバロ ECL)	271	I&A		BREYTON RACE GTR(ブレイトン レース GTR)	224	I&A
FORGIATO CUPOLA-L(フォルジアート クーポラ-L)	270	I&A		BREYTON RACE GTS(ブレイトン レース GTS)	224	I&A
FORGIATO GRASSETTO(フォルジアート グラセット)	271	I&A		BREYTON RACE GTS-R(ブレイトン レース GTS-R)	224	I&A
FORGIATO GRANO(フォルジアート グラノ)	271	I&A		PREMIX ADOLFO(プレミックス アドルフォ)	183	Pas
FORGIATO CONCAVO-ECL (フォルジアート コンカボ ECL)	271	I&A		PREMIX AMALFI(プレミックス アマルフィ)	183	Pas
FORGIATO CONCAVO(フォルジアート コンカボ)	271	I&A		PREMIX ISABEL(プレミックス イザベル)	183	Pas
FORGIATO GIRDANO-L(フォルジアート ジョルダノ-L)	270	I&A		PREMIX ORNELLAIA 3X5(プレミックス オルネライア3X5)	183	Pas
FORGIATO GIRATO-L(フォルジアート ジレット-L)	270	I&A		PREMIX COOLECO(プレミックス クールエコ)	183	Pas
FORGIATO SEGNAIO (フォルジアート セグナト)	271	I&A		PREMIX GRAPPA(プレミックス グラッパ)	183	Pas
FORGIATO SEDICI-ECL (フォルジアート セディチ ECL)	271	I&A		PREMIX SHANKS(プレミックス シャンクス)	183	Pas
FORGIATO SEDICI(フォルジアート セディチ)	271	I&A		PREMIX FANG(プレミックス ファンク)	183	Pas
FORGIATO DIECI-ECL (フォルジアート ディエチ ECL)	271	I&A		PREMIX MAO(プレミックス マオウ)	183	Pas
FORGIATO DISEGNO(フォルジアート ディセグノ)	271	I&A		BROCKEN DS25(ブロッケン ディーエス25)	32-33	Pas
FORGIATO DITO(フォルジアート ディト)	271	I&A		BROCKEN DS45(ブロッケン ディーエス45)	34-35	Pas
FORGIATO PARLARO(フォルジアート パルラロ)	270	I&A		BROCKEN FORMA M1(ブロッケン フォルマ エム1)	30-31	Pas
FORGIATO PIANURA-ECL (フォルジアート ピアヌラ ECL)	271	I&A		BRONKS GDO48(ブロンクス・GDO48)	169	Pas
FORGIATO FIATA-ECL (フォルジアート ファータ ECL)	271	I&A		BRONKS LH888(ブロンクス・LH888)	169	Pas
FORGIATO FIORE(フォルジアート フィオーレ)	271	I&A		BRONKS TC-02(ブロンクス・TC-02)	169	Pas
FORGIATO PROMETEO-L(フォルジアート プロメテオ-L)	270	I&A		BRONKS TC-03(ブロンクス・TC-03)	169	Pas
FORGIATO MAGLIA-ECL(フォルジアート マグリア ECL)	271	I&A		BRONKS WZ1(ブロンクス・WZ1)	169	Pas
FORGIATO MAGLIA(フォルジアート マグリア)	271	I&A		BRONKS WZ2(ブロンクス・WZ2)	169	Pas
FORGIATO MAGRO-L(フォルジアート マグロ-L)	270	I&A		BRONKS WZ3(ブロンクス・WZ3)	169	Pas
FORGIATO MASCNILI(フォルジアート マスクニ)	271	I&A		BRONKS WZ4(ブロンクス・WZ4)	169	Pas
FORGIATO MARTELLATO-ECL(フォルジアート マルテラト ECL)	271	I&A		BRONKS WZ5(ブロンクス・WZ5)	169	Pas
FORGIATO RASOIO(フォルジアート ラッシオ)	271	I&A		BRONKS WZ7(ブロンクス・WZ7)	169	Pas
FORGIATO RITRNO(フォルジアート リトルノ)	271	I&A		FRENDIC-BIA(フロンディック-BIA メルセデスベンツA・B・Cクラス)	207	I&A
FORGED DESIGN 555(フォルジド デザイン 555)	120	Pas		FRENDIC-JD(フロンディック-JD D-5・エクストレイル・RAV4)	207	Pas
FORGED DESIGN 768(フォルジド デザイン 768)	120	Pas		FRENDIC-JD(フロンディック-JD ジムニー)	207	Pas 4wd
FORGED DESIGN 773(フォルジド デザイン 773)	120	Pas		FRENDIC-JD(フロンディック-JD ハイエース)	207	Pas 4wd
FORGED DESIGN 859(フォルジド デザイン 859)	120	Pas		FRENDIC-K2(フロンディック-K2 サーフ・FJ・ブラド)	207	4wd
FUEL ANZA(フューエル アンザ)	273	I&A		FRENDIC-SP(フロンディック-SP)	207	Pas
FUEL OCTANE (フューエル オクタン)	273	I&A				
FUEL COUPLER(フューエル カブラ)	273	I&A		BAREROCK DD(ベアロックダブルディー)	168	Pas
FUEL KRANK(フューエル クランク)	273	I&A		HEAVY HITTERS H1(ヘビーヒッター H1)	252	Pas 4wd I&A

Table listing various motorcycle models such as HEAVY HITTERS H3, VERSUS STRATEGIA SCUDO, VERDE V26 BOOST, etc., with their respective categories and features.

Table listing various motorcycle models such as MAK STERNA, MAK HIGHLANDS, MAX ORIDO, etc., with their respective categories and features.

ラ		
Lxry hanes agreeer AG-012(ラグジーヘインズ アグレッサー AG-012)	159	
Lxry hanes agreeer AG-014(ラグジーヘインズ アグレッサー AG-014)	159	
Lxry hanes agreeer AG-047(ラグジーヘインズ アグレッサー AG-047)	159	
Lxry hanes DTM(ラグジーヘインズ DTM)	159	
Lxry hanes LH-005(ラグジーヘインズ LH-005)	158	
Lxry hanes LH-026(ラグジーヘインズ LH-026)	159	
Lxry hanes LH-110 Monoblock(ラグジーヘインズ LH-110 モノブロック)	158	
Lxry hanes LH-110(ラグジーヘインズ LH-110)	158	
Lxry hanes LH-200(ラグジーヘインズ LH-200)	159	
Lxry hanes LH-208(ラグジーヘインズ LH-208)	158	
Lxry hanes LH-559(ラグジーヘインズ LH-559)	158	
Lxry hanes LH-810(ラグジーヘインズ LH-810)	158	
Lxry hanes LH-888(ラグジーヘインズ LH-888)	159	
Lxry hanes LH-SPORT LH-013(ラグジーヘインズ LH-スポーツ LH-013)	158	
Lxry hanes axis(ラグジーヘインズ アクシス)	159	
Lxry hanes EURO LH-005(ラグジーヘインズ ユーロ LH-005)	237	
Lxry hanes EURO LH-208(ラグジーヘインズ ユーロ LH-208)	237	
Lxry hanes EURO LH-559(ラグジーヘインズ ユーロ LH-559)	237	
Lxry hanes EURO LH-810(ラグジーヘインズ ユーロ LH-810)	237	
LUGTEC ARROWS (ラグテック アロウス)	189	
LUGTEC VALLEY (ラグテック ヴァレイ)	189	
LUGTEC GIRASSOL(ラグテック ジラソル)	189	
LUGTEC STREGA (ラグテック ストレガ)	189	
LUGTECPOISON(ラグテック ポイズン)	189	
LUGTEC LOCOMOON (ラグテック ロコモーン)	189	
RAGUNA Aldebaran 18inch(ラグナ アルデバラン 18inch)	200	
RAGUNA Aldebaran 20inch(ラグナ アルデバラン 20inch)	200	
RAGUNA Aldebaran MIDAS JPN(ラグナ アルデバラン ミダス ジェイビーエヌ)	200	
M's M01(ラグナ エムズ エム01)	203	
M's M04(ラグナ エムズ エム04)	203	
RAGUNA Offroder LT(ラグナ オフロードー エルティー)	202	
RAGUNA Offroder(ラグナ オフロードー)	202	
RAGUNA ZZYZX MZ100(ラグナ ザイジックス エムゼット100)	202	
RAGUNA ZZYZX MZ100LT(ラグナ ザイジックス エムゼット100LT)	202	
RAGUNA ZZYZX MZ2000 VOZ(ラグナ ザイジックス エムゼット2000 ボス)	203	
RAGUNA ZZYZX MZ200(ラグナ ザイジックス エムゼット200)	202	
RAGUNA ZZYZX MZ500(ラグナ ザイジックス エムゼット500)	203	
RAGUNA ZZYZX MZ300(ラグナ ザイジックス エムゼット300)	201	
RAGUNA ZZYZX Ox3-DM(ラグナ ザイジックス オークス3ディーエム)	200	
RAGUNA ZZYZX METAL PLUS(ラグナ ザイジックス メタル プラス)	203	
RAGUNA JYDO Vier(ラグナ ジェイド・フィア)	203	
RAGUNA Tuning KIT(ラグナ チューニングキット)	203	
RAGUNA TR10x(ラグナ ティアール10 クロス)	203	
RAGUNA D-Force AKRO(ラグナ ディーフォース・アクロ)	201	
RAGUNA IMX12(ラグナ アイエムエックス12)	200	
RAGUNA JYDO 16" Baja ジムニー専用(ラグナ・ジェイド 16" バハ ジムニー専用)	200	
RAGUNA JYDO 17"(ラグナ・ジェイド 17")	200	
RAGUNA JYDO Claw(ラグナ・ジェイド クロウ)	200	
RAGUNAⅢ(ラグナ3)	201	
LACHESIS LD1(ラケシス LD1)	194	
LACHESIS LF(ラケシス LF)	194	
RADIANCE R-5(ラディアンス R-5)	195	
RADIANCE R-5K(ラディアンス R-5K)	195	
RADIANCE R-6(ラディアンス R-6)	195	
RADIANCE SPOKE 12(ラディアンス スポーク 12)	195	
RADIANCE DAYTONA 6(ラディアンス デイトナ 6)	195	
RADIANCE DAYTONA 8(ラディアンス デイトナ 8)	195	
RADIANCE DAYTONA NV350(ラディアンス デイトナ NV350)	195	
RADIANCE DAYTONA R-1(ラディアンス デイトナ R-1)	195	
RADIANCE DAYTONA R-2(ラディアンス デイトナ R-2)	195	
RADIANCE DAYTONA S(ラディアンス デイトナ S)	195	
RADIANCE DAYTONA ALUMI(ラディアンス デイトナ アルミ)	195	
RADIANCE DAYTONA TYPE-K(ラディアンス デイトナ タイプK)	195	
RADIANCE FIVE-SLOT K(ラディアンス ファイブスロット K)	195	
RADIANCE FIVE-SLOT(ラディアンス ファイブスロット)	195	
RADIANCE FIVE-SLOT II(ラディアンス ファイブスロットII)	195	
RADIANCE BLACK DAYTONA TYPE-F(ラディアンス ブラック デイトナ タイプF)	195	
リ		
LITERACY LR-01(リテラシー LR-01)	168	
ル		
RUF 19" for 911(ルーフ 19インチ 911)	228	
RUF 22" for CAYENNE(ルーフ 22インチ カイエ)	228	
RUF PARTS(ルーフ パーツ)	228	
RUF Forged for Panamera/911(ルーフ フォージド パナメーラ/911)	228	
レ		
LM-S VENETO7(レアマイスター ヴェネート7)	182	
BICALBUR BAYERN 2/10 UNIVERSAL (レアマイスター エクスカリバー バイエルン 2/10ユニバーサル)	182	
BICALBUR BAYERN 2/6 WD (レアマイスター エクスカリバー バイエルン 2/6ダブリュディー)	182	
L.F SPORT(レアマイスター エルエフスポーツ)	182	
LM SPORT 5MODEL(レアマイスター エルエム スポーツ ファイブモデル)	182	
LM SPORT(レアマイスター エルエム スポーツ)	182	
GRATI(レアマイスター グラティ)	182	
SAINTEMLION(レアマイスター サンテミリオン)	182	
SCONTO(レアマイスター スコント)	182	
SOLAIA V7(レアマイスター ソライア ブイセブン)	182	
SOLAIA V5(レアマイスター ソライア ブイファイブ)	182	
LM-S TOSCANAG(レアマイスター トスカナG)	182	
DRESDEN(レアマイスター ドレスデン)	182	
LM-S TRENTO15(レアマイスター トレント15)	182	
BARK Zehn(レアマイスター バルク ツェン)	182	
BARK MASI(レアマイスター バルク マジ)	182	
FIGARETTO(レアマイスター フィガレット)	182	
BRUNELLO(レアマイスター ブルネッロ)	182	
Razee AP(レイジー エーピー)	172	
Razee XS(レイジー エックスエス)	172	
Razee VT(レイジー ヴィティエー)	172	

RAYS パーツ AIR VALVE & AIRGAUGE(レイズ パーツ エアバルブ&エアゲージ)	79	
RAYS パーツ BOLT & NUT(レイズ パーツ ボルト&ナット)	79	
RAYS WHEEL CENTER CAP(レイズ ホイール センター キャップ)	78	
RAYS WHEEL MAINTENANCE PARTS(レイズ ホイール メンテナンス パーツ)	78	
Ray Sport WHEEL SPACER(レイズスポーツ ホイール スペース)	80	
LAYERED L200(レイヤード L200)	215	
LAYERED SHAROMU(レイヤード シャローム)	170	
LAYERED BULLKY(レイヤード バルキー)	170	
Racing KZ(レーシング KZ)	168	
Racing Revolution RS05RR for JAPANESE CARS(レーシングレボリューション RS05RR for JAPANESE CARS)	156	
RACING DYNAMICS RC8(レーシングダイナ RC8)	236	
RACING DYNAMICS RD2 (レーシングダイナ RD2)	236	
RACING DYNAMICS RD3 (レーシングダイナ RD3)	236	
RACING DYNAMICS RS2 forged(レーシングダイナ RS2 フォージド)	236	
RacingHart MS8(レーシングハート エムエスエイト)	113	
RacingHart ZERO1 (レーシングハート ゼロワン)	113	
Lowenhardt LD6 LXR(レーベン・ハート LD6 LXR)	113	
Lowenhardt LE1(レーベン・ハート LE1)	111	
Lowenhardt LF-1 LX(レーベン・ハート LF1 LX)	110	
Lowenhardt LF1(レーベン・ハート LF1)	110	
Lowenhardt LG1 LX(レーベン・ハート LG1 LX)	110	
Lowenhardt LG1(レーベン・ハート LG1)	110	
Lowenhardt LS5 (レーベン・ハート LS5)	111	
Lowenhardt LT5(レーベン・ハート LT5)	112	
Lowenhardt LT8 LX(レーベン・ハート LT8 LX)	113	
Lowenhardt LT8(レーベン・ハート LT8)	112	
Lowenhardt Velt20(レーベン・ハート ヴェルト20)	112	
Lowenhardt Ve 1 It40 for PASSENGER(レーベン・ハート ヴェルト40 for パッセンジャー)	111	
Lowenhardt Ve 1 It40 for LAND CRUISER200(レーベン・ハート ヴェルト40 for ランドクルザー200)	111	
Lowenhardt Ve 1 It88(レーベン・ハート ヴェルト88)	111	
Lowenhardt CANVELL SV(レーベン・ハート キャンベル エスヴィ)	109	
Lowenhardt CANVELL XJ(レーベン・ハート キャンベル エックスジェイ)	109	
Lowenhardt CANVELL JS(レーベン・ハート キャンベル ジェイエス)	108	
Lowenhardt CANVELL DR(レーベン・ハート キャンベル ディアール)	107	
Lowenhardt CANVELL VF(レーベン・ハート キャンベル ヴイエフ)	108	
Lowenhardt BARLETT F801 (レーベン・ハート バレット F801)	106	
Lowenhardt BARLETT F802(レーベン・ハート バレット F802)	106	
LEONHARDIRTT Adel(レオンハルト アーデル)	135	
LEONHARDIRTT Jager(レオンハルト イェーガー)	134	
LEONHARDIRTT Orden(レオンハルト オルデン)	135	
LEONHARDIRTT Graal(レオンハルト グラール)	135	
LEONHARDIRTT Bugel(レオンハルト ビューゲル)	135	
LEONHARDIRTT Frieden(レオンハルト フリーデン)	135	
LEONHARDIRTT ProgressLine Adel(レオンハルト プログレスライン アーデル)	134	
LEONHARDIRTT ProgressLine Bugel(レオンハルト プログレスライン ビューゲル)	134	
LEONHARDIRTT Rasen(レオンハルト ラーゼン)	135	
LEGANCE BACK GAMMON(レガンス バックギャモン)	191	
REVORVER R5 (レボルバー アール5)	215	
ロ		
632 LOXARNY EX BYRON AVENGER(ロクサーニ イーエックス バイロン アベンジャー)	140	
632 LOXARNY EX BYRON STINGER(ロクサーニ イーエックス バイロン スティンガー)	141	
632 LOXARNY EX MATRIX JUNIOR(ロクサーニ イーエックス マトリックス ジュニア)	141	
632 LOXARNY VX W.VISION DD-8(ロクサーニ ヴァイエックスダブルビジョンディーディーエイト)	140	
632 LOXARNY F10(ロクサーニ エフテン)	140	
632 LOXARNY ZAVERTEX(ロクサーニ ザベルテックス)	141	
632 LOXARNY TARKUS(ロクサーニ タルカス)	140	
632 LOXARNY TEMPEST TURBINE PROGRESS(ロクサーニ テンペスタタービン プログレス)	140	
632 LOXARNY TEMPEST W.VISION(ロクサーニ テンペスト ダブルビジョン)	141	
632 LOXARNY BATTLESHIP(ロクサーニ バトルシップ)	140	
632 LOXARNY PARABOLA(ロクサーニ パラボラ)	140	
632 LOXARNY VX OCTDEC ES8(ロクサーニ ヴィエックス オクトデック ES8)	140	
632 LOXARNY VX OCTDEC TS10(ロクサーニ ヴィエックス オクトデック TS10)	140	
632 LOXARNY MULTI FORSHETTA(ロクサーニ マルチ フォルケッタ)	140	
ROHANA RC10(ロハナ RC10)	279	
ROHANA RC20(ロハナ RC20)	279	
ROHANA RC22(ロハナ RC22)	278	
ROHANA RC26(ロハナ RC26)	278	
ROHANA RC5(ロハナ RC5)	279	
ROHANA RC7(ロハナ RC7)	278	
Lorinser LM6(ロリンザー LM6)	229	
Lorinser MS for Micro Compact car(ロリンザー MS フォーマイクロコンパクトカー)	229	
Lorinser MS(ロリンザー MS)	229	
Lorinser RS10(ロリンザー RS10)	229	
Lorinser RS8(ロリンザー RS8)	229	
Lorinser RS9 22inch(ロリンザー RS9 22インチ)	229	
Lorinser RS9(ロリンザー RS9)	229	
Lorinser RSK6(ロリンザー RSK6)	229	
Lorinser RSK8(ロリンザー RSK8)	229	
ワ		
WARWIC VERUNE(ワーウィック ヴェルネ)	142	
WARWIC EXSTAR II(ワーウィック エクスター2)	144	
WARWIC MX-10(ワーウィック エムエックス10)	142	
WARWIC EMPRESS MESH(ワーウィック エンプレスメッシュ)	142	
WARWIC CAROZZA(ワーウィック カロッツァ)	144	
WARWIC DS.05(ワーウィック ディーエス.05)	143	
WARWIC DS.717(ワーウィック ディーエス.717)	143	
WARWIC DS.769(ワーウィック ディーエス.769)	143	
WARWIC TECHNOSTAR(ワーウィック テクノスター)	144	
WARWIC MESH GEAR(ワーウィック メッシュギア)	142	
WARWIC EURO MESH(ワーウィック ユーロメッシュ)	144	
WORX 801 Triad Truck (ワークス 801 トライアドトラック)	273	
WORX 802 Havoc(ワークス 802 ハヴォック)	273	
WORX 803 Beast(ワークス 803 ビースト)	273	
WORX 804 Tank(ワークス 804 タンク)	273	
WORX 805 Tyrant(ワークス 805 タイラント)	273	

# WHEEL MAKER&BRAND

ア				
RS	アールエス	http://www.crimson-inc.co.jp/	06-6180-1511	98-99
IF sport	アイエフ スポール	http://www.rih.co.jp/	047-300-2303	228
ASANTI	アシャンティ	http://www.mljinc.co.jp/	03-5473-7588	240
ASTROMAX	アストロマックス	http://www.cji-federal.jp/	045-242-4611	171
Advanti RACING	アドヴァンティレーシング	http://www.advanti-wheel.co.jp/	06-4390-0771	162
ADVENTURE	アドベンチャークラブ	http://can-associates.sub.jp/	045-941-4341	169
APHRODITE	アフロディーテ	http://www.technopia-net.co.jp	03-3221-4761	194
Amistad	アミスタット	http://www.amistad.ne.jp/	03-5748-7737	124-129
AMERICAN FORCE	アメリカンフォース シリーズ	http://www.carparts326.com/	045-592-0026	255
American Racing	アメリカンレーシング	http://www.mljinc.co.jp/	03-5473-7588	239
American Racing	アメリカンレーシング		03-3959-1211	256
American Racing atx series	アメリカンレーシング エーティーエクス	http://www.mljinc.co.jp/	03-5473-7588	239
Algernon	アルジェノン	http://www.doall.jp/	03-3794-1689	185
ANBISH	アンビッシュ	http://www.tokyo-sharin.com	03-3807-0081	170
イ				
EAGLE ALLOYS	イーグル アロイ	http://www.lead-intl.co.jp/	03-5753-2385	248
ION	イオン	http://www.carparts326.com/	045-592-0026	254
IGNITE	イグナイト	http://www.mljinc.co.jp/	03-5473-7588	147
Innocence	イノセンス	http://www.treasure-one.co.jp/	045-590-0278	161
imsa	イムザ	http://www.tsm-group.jp/	03-6425-2111	234
IMPUL	インバル	http://www.impul.co.jp/	03-3439-1122	154
ウ				
VERTEC	ヴァーテック	http://www.monaray.co.jp/	052-746-7000	40-41
VICE	ヴァイス	http://www.bolzano-s.com/	047-300-5500	166
Balken	ヴァルケン	http://www.gates-co.jp/	092-663-8320	176
WALTZ FORGED	ヴァルトツフォージド	http://www.rayswheels.co.jp/	06-6787-1162	55
WALD	ヴァルド	http://www.wald.co.jp/	072-673-3000	114
VIENNA	ヴィエナ	http://www.rd-tanabe.com/	072-728-6700	90
VIENNA BRO	ヴィエナブロー	http://www.doall.jp/	03-3794-1689	185
VICTRON	ヴィクトロン	http://jaos.co.jp/	0279-20-5511	197
VENATICI	ヴェナティッチ	http://www.mljinc.co.jp/	03-5473-7588	147
Veneta	ヴェネタ	http://www.treasure-one.co.jp/	045-590-0278	161
VELLANO	ヴェラーノ	http://www.exizzle-line.co.jp/	052-364-7751	275
VERTINI	ヴェルティニ	http://www.exizzle-line.co.jp/	052-364-7751	276
WERFEN	ヴェルフエン	http://www.rd-tanabe.com/	072-728-6700	89
WOOD BELL JAPAN	ウッドベルジャパン	http://www.woodbell-japan.co.jp/	052-508-4951	204
エ				
ERST	エアスト	http://www.erst.ne.jp/	072-800-2288	258-259
ART	エーアールティ	http://www.lager.co.jp	048-853-2222	257
AEZ	エーイーゼット	http://www.racimex-japan.co.jp/	03-3736-7300	251
AMF	エーエムエフ		022-348-3333	184
ACE ALLOY	エース		022-348-3333	184
ACE	エース	http://www.carparts326.com/	045-592-0026	252
AZ-SPORTS	エーゼットスポーツ	http://www.milano-wheels.com/	03-5995-6051	173
AWC	エーダブルシー	http://www.muscle-magic.com/	06-6795-2012	188
ATS	エーティーエス	http://abeshokai.jp/	0568-76-8551	223
ATX SERIES	エーティーエクスシリーズ	http://www.carparts326.com/	045-592-0026	254
XTREME	エクストリーム	http://www.mljinc.co.jp/	03-5473-7588	214
EXECUTOR	エグゼキューター	http://www.rd-tanabe.com/	072-728-6700	83-85
ECO drive GEAR	エコドライブギア	http://www.rayswheels.co.jp/	06-6787-1162	75
ECOLINE	エコライン	http://www.carlsson.co.jp/	053-411-0880	227
SSR	エスエスアール	http://www.rd-tanabe.com/	072-728-6700	82-88
S-HOLD	エスホールド	http://www.badx.jp/	0800-1111-632	141
ESPORT	エスポルト	http://www.cji-federal.jp/	045-242-4611	171
ESSEX	エセックス	http://www.essex-japan.com	06-6844-8000	190
XTK	エクスティーカー	http://www.racimex-japan.co.jp/	03-3736-7300	251
XD SERIES	エクスティーシリーズ	http://www.carparts326.com/	045-592-0026	254
XTREME	エクストリーム	http://www.2craze.com/	03-5753-2385	246
oettinger	エッティンガー	http://www.tsm-group.jp/	03-6425-2111	235
FJB Racing	エフジェビーレーシング	http://can-associates.sub.jp/	045-941-4341	169
MSR	エムエスアール	http://www.lead-intl.co.jp/	03-5753-2385	245
MKW	エムケーダブルユー	http://www.mkw-japan.com/	03-3779-5131	174-175,208-213
M'Z SPEED	エムズスピード	http://www.mzspeed.co.jp/	06-6748-2603	120-121
MVR	エムバイアール	http://www.rih.co.jp/	047-300-2303	228
ENKEI	エンケイ	http://www.enkei.co.jp/	053-522-5245	156
ENKEI all series	エンケイ オールシリーズ	http://www.enkei.co.jp/	053-522-5245	156,241
ENKEI Neo Classic	エンケイ ネオクラシック	http://www.enkei.co.jp/	053-522-5245	156,241
オ				
OASIS	オアシス	http://www.lead-intl.co.jp/	03-5753-2385	244
O・Z	オーゼット	http://www.oz-japan.com/	053-469-5011	220-221
オートエース山口	オートエース	http://www.autoace.co.jp/	0836-32-3366	178
OFF PERFORMER	オフパフォーマー	http://www.monaray.co.jp/	052-746-7000	44-45,215
ORIGIN Labo.	オリジン	http://www.origin-labo.jp/pc/index.html	072-258-9300	164,205
カ				
Carlsson	カールソン	http://www.carlsson.co.jp/	053-411-0880	226-227
KASHINA	カシーナ	http://www.technopia-net.co.jp	03-3221-4761	194
GARCIA	ガルシア	http://www.rayswheels.co.jp/	06-6787-1162	77
キ				
CHARCTERE	キャラクター	http://www.tsm-group.jp/	03-6425-2111	235
CUTETEC	キューテック	http://www.pandora-inc.com/	048-798-0397	189
KYO-EI	キョウエイ	http://www.kyoei-ind.co.jp/sangyo/	06-6244-0321	280-281
ク				
Cool Breeze	クールブリーズ	http://www.milano-wheels.com/	03-5995-6051	173
CLUB LINEA	クラブリネア	http://www.crimson-inc.co.jp/	06-6180-1511	93-96
gram LIGHTS	グラムライツ	http://www.rayswheels.co.jp/	06-6787-1162	56-61
GRAMPUS	グランパス	http://www.treasure-one.co.jp/	045-590-0278	161
Cliff Climb	クリフクライム	http://www.treasure-one.co.jp/	045-590-0278	160
GruppeM Racing	グループエムレーシング	http://www.gruppem.co.jp	048-485-9627	167
CLAIRE	クレア	http://www.milano-wheels.com/	03-5995-6051	173
CRAY	クレイ	http://www.lead-intl.co.jp/	03-5753-2385	245
ケ				
K-BREAK	ケイブレイク	http://www.k-break.com/	072-931-1000	180-181
KMC XD SERIES	ケーエムシー エクスディー	http://www.mljinc.co.jp/	03-5473-7588	238
KMC XD SERIES	ケーエムシー エクスディー		03-3959-1211	256
KMC WHEELS	ケーエムシー ホイールズ	http://www.mljinc.co.jp/	03-5473-7588	238
KO	ケーオー	http://www.carparts326.com/	045-592-0026	254
KC DECOR	ケーシー・デコール	http://www.rayswheels.co.jp/	06-6787-1162	77
K.Finesse	ケーフィネス	http://www.treasure-one.co.jp/	045-590-0278	161
KELLEENERS sport	ケレナーズ スポーツ	http://www.kelleners-sport.co.jp/wheels.html	022-348-3333	250
コ				
KOSEI	コーセイ	http://www.Jewel-x-rage.com	06-6838-3307	168
57MOTORSPORT	ゴナナモータースポーツ	http://www.rayswheels.co.jp/	06-6787-1162	62-63
GOLDMAN CRUISE	ゴールドマン クルーズ	http://www.crimson-inc.co.jp/	06-6180-1511	92
KOKO KUTURE	ココカチュール	http://www.giovanawheels.co.jp/	042-580-0268	267
5ZIGEN	ゴジゲン	http://www.5zigen.co.jp/	072-995-8005	157
CONCAVO	コンカボ	http://www.exizzle-line.co.jp/	052-364-7751	275
COMPETEC	コンペテック	http://www.pandora-inc.com/	048-798-0397	189
サ				
SOUTHERN	サザン	http://can-associates.sub.jp/	045-941-4341	169
シ				
CEC	シーイーシー		022-348-3333	184
CST	シーエスティー	http://www.doall.jp/	03-3794-1689	185
GFG SUPREMO	ジーエフジー スプリモ	http://www.giovanawheels.co.jp/	042-580-0268	269
GPO MOTORING	ジーピーオーモーターリング	http://www.g-plusone.com/	072-893-5838	193
J DREAM	ジェイドリーム	http://www.padinac.com/	03-3959-1211	196
JP STYLE	ジェイビースタイル	http://www.monza-japan.co.jp/	03-3959-1211	145
Schönheit	シェーンハイト	http://abeshokai.jp/	0568-76-8551	223
GENIUS EXCLUSIV	ジェニアス エクスクルーシブ	http://www.lead-intl.co.jp/	03-5753-2385	244
gianelle	ジェネリー	http://www.giovanawheels.co.jp/	042-580-0268	268
Giovanna	ジオバンナ	http://www.giovanawheels.co.jp/	042-580-0268	266-267
JIMLINE	ジムライン	http://can-associates.sub.jp/	045-941-4341	169
JOULE	ジュール	http://sixth-sense.jp/	0721-23-0707	186
JEWEL X RAGE	ジュエルエックスレイジ	http://www.Jewel-x-rage.com	06-6838-3307	168
SCHNEIDER	シュナイダー	http://www.monaray.co.jp/	052-746-7000	36-39
Schmieden	シュミーデン	http://www.h-c.co.jp/	075-761-7351	225
SILK BLAZE	シルクブレイズ	http://kspec-online.jp	042-701-3440	187
ス				
STING	スティング	http://www.tokyo-sharin.com	03-3807-0081	215
STRADA	ストラダ	http://www.carparts326.com/	045-592-0026	253
SPEED STAR WHEEL	スピードスターホイール	http://www.rd-tanabe.com/	072-728-6700	91
SPORT EDITION	スポーツエディション	http://www.carparts326.com/	045-592-0026	253
SPORTTECHIC	スポーツテクニク	http://www.tsm-group.jp/	03-6425-2111	163,230-232
SPROTDESIGN	スポーツデザイン	http://www.grazio-co.com	045-929-6520	179
THRUST SIX II	スラスト シックス 2	http://www.mljinc.co.jp/	03-5473-7588	147
セ				
SESSIONS	セッション	http://www.treasure-one.co.jp/	045-590-0278	161
ZEPHYR	ゼファー	http://www.milano-wheels.com/	03-5995-6051	173
Sebring	セブリング	http://www.rayswheels.co.jp/	06-6787-1162	73
SEVEN	セブン	http://sixth-sense.jp/	0721-23-0707	186
ZERObreak	ゼロブレイク	http://akut.jp	0745-63-0197	192
ソ				
SOLID RACING	ソリッドレーシング	http://www.solidracing.co.jp	0537-35-8299	206
タ				
DYNAMITE	ダイナマイト	http://www.cji-federal.jp/	045-242-4611	171
テ				
D.O.S	ディーオーエス	http://www.badx.jp/	0800-1111-632	141
TWS	ティーダブルエス	http://www.tws-forged.co.jp/	0766-86-0117	130-133,242-243



## WHEEL MAKER&amp;BRAND

DEEP IMPACT	ディーブインパクト	http://www.treasure-one.co.jp/	045-590-0278	160-161	HOMURA	ホームラ	http://www.rayswheels.co.jp/	06-6787-1162	68-69
DUB	ディーユービー	http://www.exizzle-line.co.jp/	052-364-7751	274	VOLK RACING	ボルクレーシング	http://www.rayswheels.co.jp/	06-6787-1162	46-55
D-Logic	ディーロジック	http://www.cji-federal.jp/	045-242-4611	171	BOLZANOS	ボルザーノ	http://www.bolzano-s.com/	047-300-5500	166
DEAN	ディーン	http://www.crimson-inc.co.jp/	06-6180-1511	97	Voltec	ボルテック	http://www.milano-wheels.com/	03-5995-6051	172
DAYTONA	デイトナ	http://www.rayswheels.co.jp/	06-6787-1162	76	BORBET	ボルベット	http://www.targa-web.jp/	0561-75-7101	218-219
DAYTONA	デイトナ	http://www.mljinc.co.jp/	03-5473-7588	147	マ				
DAYTONA	デイトナ		03-3959-1211	256	MYRTLE	マーテル	http://www.crimson-inc.co.jp/	06-6180-1511	100-101
DeMODA CONCEPT	ディモダコンセプト	http://monderajapan.com/demoda/	053-523-6387	263-265	MYRTLE GEAR	マーテルギア	http://www.crimson-inc.co.jp/	06-6180-1511	100-101
D.A.D	デーアーデー	http://www.garson.co.jp/	0729-52-0567	122-123	MILESTAR	マイルスター	http://www.milano-wheels.com/	03-5995-6051	172
TECHNOPIA	テクノピア	http://www.techno pia-net.co.jp	03-3221-4761	194	MASK	マスク	http://www.racimex-japan.co.jp/	03-3736-7300	251
TECMAG	テクマグ	http://www.targa-web.jp/	0561-75-7101	216-217	MAK	マック	http://abeshokai.jp/	0568-76-8551	223
DECORSA	デコルサ		022-348-3333	184	THE MAX ORIDO	マックスオリド	http://www.treasure-one.co.jp/	045-590-0278	161
DESERT TEC	デザートテック	http://www.pandora-inc.com/	048-798-0397	189	MUSCLE MAGIC	マッスルマジック	http://www.muscle-magic.com/	06-6795-2012	188
DIGICM	デジキャン	http://kspec-online.jp	042-701-3440	187	MAD BAHN	マッドバーン	http://www.milano-wheels.com/	03-5995-6051	173
TECH ART	テックアート	http://www.lager.co.jp	048-853-2222	257	MACH	マッハ	http://www.2crave.com/	03-5753-2385	248
DEF	デフ	http://www.lowen hart.co.jp/	089-998-7474	113	MACH	マッハ	http://www.carparts326.com/	045-592-0026	253
DUNEMAX	デューンマックス	http://can-associates.sub.jp/	045-941-4341	169	Manaray sport	マナレイスポーツ	http://www.manaray.co.jp/	052-746-7000	40-45
ト					ミ				
2CRAVE	トゥークレイブ	http://www.carparts326.com/	045-592-0026	254	MID.R	ミッドアール	http://www.lager.co.jp	048-853-2222	257
I CRAVE	トゥークレーブ	http://www.2crave.com/	03-5753-2385	246	MINILITE	ミニライト	http://www.targa-web.jp/	0561-75-7101	219
TOKYO SHARIN	トウキョウシャリン	http://www.tokyo-sharin.com	03-3807-0081	170	ム				
TOM'S	トムス	http://www.tomsracing.co.jp/	03-3704-6191	153	MUGEN	ムゲン	http://www.mugen-power.com/	048-462-3131	162
dolce	ドルチェ	http://monderajapan.com/dolce/	053-523-6387	260-262	メ				
ニ					MAYHEM	メイヘム	http://www.carparts326.com/	045-592-0026	255
nismo	ニスモ	http://www.rayswheels.co.jp/	06-6787-1162	77	モ				
ノ					MOTEC	モータック	http://abeshokai.jp/	0568-76-8551	223
NOVITEC ROSSO	ノヴィテックロッソ	http://www.tsm-group.jp/	03-6425-2111	234	MOTO METAL	モトメタル	http://www.mljinc.co.jp/	03-5473-7588	239
ハ					MONOLEGGERA	モノレジェーラ	http://www.exizzle-line.co.jp/	052-364-7751	272
HYPERION	ハイペリオン	http://www.mljinc.co.jp/	03-5473-7588	146	MONSTER	モンスター	http://www.carparts326.com/	045-592-0026	255
Bounty	バウンティ	http://www.muscle-magic.com/	06-6795-2012	188	MONZA	モンツァ	http://www.monza-japan.co.jp/	03-3959-1211	144-145
BUZZ	バズ	http://www.rih.co.jp/	047-300-2303	179	MONDERA JAPAN	モンデラジャパン	http://monderajapan.com/demoda/	053-523-6387	265
BUSTER	バスター	http://www.tokyo-sharin.com	03-3807-0081	170	ユ				
PADINAC	パディナ	http://www.padinac.com/	03-3959-1211	196	U-WINZER	ユーウインザー	http://www.cji-federal.jp/	045-242-4611	171
PANASPORT RACING	パナスポーツレーシング	http://www.panasport.jp/	03-3588-8011	148-149	U-SPARK'S	ユースパークス	http://www.cji-federal.jp/	045-242-4611	171
PerformanceLine	パフォーマンスライン	http://www.enkei.co.jp/	053-522-5245	156-241	EUROSPEED	ユーロスピード	http://www.manaray.co.jp/	052-746-7000	42-45
HAVOK	ハボック	http://www.carparts326.com/	045-592-0026	255	EURODESIGN	ユーロデザイン	http://www.manaray.co.jp/	052-746-7000	44-45
ハヤシストリート	ハヤシストリート	http://www.hayashiracing.com/	06-6782-0050	178	EURO TECH	ユーロテック		022-348-3333	184
HARTGE	ハルトゲ	http://www.tsm-group.jp/	03-6425-2111	233	ラ				
BARBERO	バルベロ	http://www.crimson-inc.co.jp/	06-6180-1511	92	Lxry hanes	ラグジーヘインズ	http://www.treasure-one.co.jp/	045-590-0278	158-159
ピ					Lxry hanes agreeer	ラグジーヘインズ アグレッサー	http://www.treasure-one.co.jp/	045-590-0278	159
PIAA	ピア	http://www.piaa.co.jp/	03-3413-4991	102-105	Lxry hanes Euro	ラグジーヘインズ ユーロ	http://www.treasure-one.co.jp/	045-590-0278	237
BE Force	ビーイーフォース	http://www.h-c.co.jp/	075-761-7351	225	LUGTEC	ラグテック	http://www.pandora-inc.com/	048-798-0397	189
BSK Cronos FORGED	ビーエスケイ クロノス フォージド	http://www.lead-intl.co.jp/	03-5753-2385	244	RAGUNA	ラグナ	http://www.raguna.co.jp/	03-3862-5050	200-203
BBS GERMANY	ビービーエス ジャーマニー		022-348-3333	184	RADIANCE	ラディアンス	http://www.radiance-wheel.com/	045-922-0024	195
HELO	ヒーロー	http://www.carparts326.com/	045-592-0026	254	ル				
PURE SPIRITS	ピュアスピリッツ	http://www.superstar-wheel.com/	072-975-3600	135	RUF	ルーフ	http://www.rih.co.jp/	047-300-2303	228
BILLET STAR JAPAN	ビレットスタージャパン	http://www.lead-intl.co.jp/	03-5753-2385	136-139	レ				
フ					Lehrmeister	レアマイスター	http://www.lehrmeister.jp/	022-348-3333	182
FINAL SPEED	ファイナルスピード	http://www.manaray.co.jp/	052-746-7000	38-39	RAYS PARTS	レイズ パーツ	http://www.rayswheels.co.jp/	06-6787-1162	78-80
FADI	ファディ	http://www.padinac.com/	03-3959-1211	196	Ray Sport	レイズスポーツ	http://www.rayswheels.co.jp/	06-6787-1162	80
VST	バイエスティ	http://www.rih.co.jp/	047-300-2303	228	LAYERED	レイヤード	http://www.tokyo-sharin.com	03-3807-0081	170-215
V-ROCK	バイロック	http://www.carparts326.com/	045-592-0026	254	Razee	レージー	http://www.milano-wheels.com/	03-5995-6051	172
FORGIATO	フォージアート	http://www.exizzle-line.co.jp/	052-364-7751	270-271	Racing Revolution	レーシングレボリューション	http://www.enkei.co.jp/	053-522-5245	156-241
FUEL	フューエル	http://www.exizzle-line.co.jp/	052-364-7751	273	RACING SERVICE Watanabe	レーシングサービスワタナベ	http://www.rs-watanabe.co.jp/	045-573-5629	150-151
PRAUZER	ブラウザー	http://www.Jewel-x-rage.com	06-6838-3307	168	RACING DYNAMICS	レーシングダイナ	http://www.tsm-group.jp/	03-6425-2111	236
BLACK RHINO	ブラックライノ	http://www.lead-intl.co.jp/	03-5753-2385	249	RacingHart	レーシングハート	http://www.lowen hart.co.jp/	089-998-7474	113
BLACK FLEET	ブラックフリート	http://www.rayswheels.co.jp/	06-6787-1162	70-72	Lowehart	レーベンハート	http://www.lowen hart.co.jp/	089-998-7474	106-113
BRADLEY	ブラッドレイ	http://www.4x4es.co.jp/	0574-25-1050	198-199	LEONHARDIRITT	レオンハルト	http://www.superstar-wheel.com/	072-975-3600	134-135
BRANDLE-LINE	ブランドルライン	http://www.lehrmeister.jp/	022-348-3333	183	LEGANCE	レガンス	http://www.j-club.info/	072-295-5288	191
BLITZ	ブリッツ	http://www.blitz.co.jp/	0422-60-0033	155	REVORVER	レボルバー	http://sacosun.co.jp/	0537-37-1149	215
HFULL CROSS	フルクロス	http://www.rayswheels.co.jp/	06-6787-1162	74-75	ロ				
BREYTON	ブレイトン	http://www.h-c.co.jp/	075-761-7351	224	Roadster	ロードスター	http://roadsterjapan.com/	072-258-9300	165
PREMIX	プレミックス	http://www.lehrmeister.jp/	022-348-3333	183	632 LOXARNY	ロクサーニ	http://www.badx.jp/	0800-1111-632	140-141
BROCKEN	ブロッケン	http://www.brockenwheels.com	052-746-7000	30-35	ROHANA	ロハナ	http://www.exizzle-line.co.jp/	052-364-7751	278-279
BRONKS	ブロンクス	http://can-associates.sub.jp/	045-941-4341	169	Lorinser	ロリンサー	http://www.ikegami.lorinser.com/	03-3249-2541	229
FRENDIC	フロンディック	http://www.padinac.com/	03-3959-1211	207	ワ				
ハ					WARWIC	ワーウィック	http://www.monza-japan.co.jp/	03-3959-1211	142-144
BAREROCK	ベアロック	http://www.Jewel-x-rage.com	06-6838-3307	168	WORX	ワークス	http://www.exizzle-line.co.jp/	052-364-7751	273
HEAVY HITTERS	ヘビーヒッター	http://www.carparts326.com/	045-592-0026	252					
VERSUS	ベルサス	http://www.rayswheels.co.jp/	06-6787-1162	64-67					
VERDE	ベルデ	http://www.carparts326.com/	045-592-0026	252					
ボ									
VOGUEX	ボーグ	http://www.lead-intl.co.jp/	03-5753-2385	244					
BOSS	ボス	http://www.bossmotorsports.com/	03-5753-2385	247					

デザインで魅せる。トレンドのDS25。

BROCKEN  
DS25



**RAYS MARUKA**  
WHEELS

<http://www.brockenwheels.com>

ブ  
ロ  
ツ  
ケ  
ン  
を  
纏  
え  
。

上質な躍動感。造形美のフォルマ。 PROCHEN *Forma M1*



**maruka service**

マルカサービス株式会社 名古屋営業本部 〒455-0844 名古屋市港区潮屈町1-3 TEL/052-746-7000  
札幌営業所 / 仙台支社 / 東京支社 / 北陸営業所 / 大阪営業所 / 広島営業所 / 福岡営業所

# 主 張 し 色

圧倒的な存在感でありながら、どんな色とも調和する。そして迷ったときの絶対的なセレクトカラー——それがブラック。  
 正統派6スポークとブラックカラーの組み合わせは、似合わないクルマを探す方が困難かもしれません。  
 サイドスポークとリムフランジにマシニングを施した、クラス随一のコンケイブレシオを誇るブラックアウトホイール。  
 グラムライツ“57C6タイプM”——マルカサービス専売モデルとして新登場です。



## 57C6タイプMだけの専用デザイン

ブラックボディにアクセントを与えるタイプM独自のスポークサイドマシニングとリムフランジのダイヤモンドカットピストライフ。



18x8 1/2 J

18x9 1/2 J

## ライトウエイトコンセプト・グラムライツ57シリーズ



**57Getter**  
 ・18x7 1/2 J~19x10 1/2 J  
 ・開発中/4月発売予定



**57C6 TYPE M**  
 ・15x5 J~18x9 1/2 J  
 ・15インチ開発中~¥51,000+税



**57FXX-PRO**  
 ・19x8 1/2 J~20x10 1/2 J  
 ・19インチ開発中~¥96,000+税



**57C6**  
 ・15x5 J~18x9 1/2 J  
 ・15インチ開発中~¥49,000+税



**57FX**  
 ・17x7 J~20x11 J  
 ・17インチ開発中~¥71,000+税



**57Xtreme**  
 ・16x6 1/4 J~19x10 1/4 J  
 ¥31,000+税~¥60,000+税



**57Ultimate**  
 ・15x5 J~20x8 1/4 J  
 ¥27,000+税~¥64,000+税



**57Gainer**  
 ・16x5 1/2 J~18x9 1/2 J  
 ¥30,000+税~¥45,000+税

# 容する黒



## GRAM LIGHTS 57C6M TYPE LIGHT WEIGHT CONCEPT

### グラムライツ 57C6 タイプM

・鍛造1ピースホイール ・JWL+R スペック1 ・カラー：ブラック&マシニング/リムダイヤモンドカット(BM2) ・付属品：57XTREMEセンターキャップ(ブルーまたはレッドからお選び頂けます)、エアバルブ

INSET	HOLE	P.C.D.	PRICE	SIZE	INSET	HOLE	P.C.D.	PRICE	SIZE	INSET	HOLE	P.C.D.	PRICE		
( ) 内はハブクリアランス/mm				( ) 内はハブクリアランス/mm				( ) 内はハブクリアランス/mm							
Coming Soon															
57J	38(34), 45(34)	4	100	¥40,000+税	17	7J	42(36), 50(35)	4	100	18	7½J	△40(37), #50(32)	5	100	
57K	42(37), 48(37), 52(37)	4	100	¥41,000+税		7J	#42(36), #50(35)	5	100		7½J	△40(37), #50(32)	5	114.3	¥47,000+税
						9J	#43(35), #50(35)	5	114.3		8½J	★35(43), ▲45(33)	5	100	¥49,000+税
						9J	●40(28)	5	100	9½J	★33(45), ▲45(33), ●52(33)	5	114.3		
							□12(46), □25(35), ●38(30)	5	114.3		9½J	◇40(27)	5	100	¥51,000+税
											9½J	★12(45), ☆25(35), ○38(29)	5	114.3	

- ★ IS, GS, セルシオ, クラウン(210系), フェアレディZ(Z33, Z34), シルビア, スカイライン(R34 GT-R, R34 25GTターボ, CPV35, CKV36), ランサー(EVO.VII~IX, X), インプレッサ, RX-7, インテグラのビッグキャリパー対応サイズ。
- IS, GS, セルシオ, クラウン(210系), フェアレディZ(Z33, Z34), シルビア, スカイライン(R34 GT-R, R34 25GTターボ, CPV35, CKV36), ランサー(EVO. X), インプレッサ, RX-7, インテグラのビッグキャリパー対応サイズ。
- フェアレディZ(Z34), スカイライン(R34 25GTターボ, CKV36), RX-7, インテグラのビッグキャリパー対応サイズ。
- ※ インテグラ, インプレッサ(GCB)のビッグキャリパー対応サイズ。
- ◇ RX-7のビッグキャリパー対応サイズ。
- ▲ サイズ表のインセット数値後にある( )内のハブクリアランスの数値は、付属する57XTremeセンターキャップ装着時の数値です。

gram LIGHTS LIGHT WEIGHT CONCEPT × maruka service

MOTOR SPORTS EQUIPMENT SALES AND SERVICE  
マルカサービス株式会社  
<http://www.marukanet.co.jp/>

株式会社レイズ <http://www.rayswheels.co.jp> ■名古屋営業本部：〒455-0844 愛知県名古屋市港区潮風町1-3 ■TEL: 052-746-7000 ■FAX: 052-398-3000



57M	57D	57G	57XV	57V	57JV	57JX	57JX-6
15×9J~18×10½J	17×9J~18×9½J	15×5J~18×7½J	16×7J~18×7½J	15×7½J	16×5½J	16×5½J	16×6½J
¥45,000+税	¥33,000+税~¥44,000+税	¥27,000+税~¥44,000+税	¥31,000+税~¥36,000+税	¥32,000+税	¥30,000+税~¥38,000+税	¥30,000+税	¥32,000+税~¥36,000+税

上質な躍動感。造形美のフォルマ。

BROCKEN  
*Forma M1*

BROCKEN

PASSENGER  
ブロッケン





**BROCKEN FORMA M1**

ブロッケンフォルマ エムワン

SIZE	INSET	HOLE	P.C.D.	税込価格(本体価格)
[ ]内はハブクリアランス/mm				
CHS				
4 1/2J	46(31)	4	100	¥23,760 (¥22,000)
4 1/2J	46(31)	4	100	¥26,460 (¥24,500)
5J	45(32)	4	100	¥30,240 (¥28,000)
6J	43(47),50(40)	4	100	¥31,320 (¥29,000)
7J	45(45)	4	100	¥36,720 (¥34,000)
	45(45)	5	100	
	48(42),53(37)		114.3	
7J	48(43)	5	100	¥42,660 (¥39,500)
	48(43),53(38)		114.3	
8J	42(35)	5	114.3	¥43,740 (¥40,500)
8J	35(45),43(37)	5	114.3	¥50,760 (¥47,000)
9J	35(41),45(31)	5	114.3	¥51,840 (¥48,000)
8 1/2J	33(49),45(37)	5	114.3	¥63,720 (¥59,000)
9 1/2J	35(42),45(32)	5	114.3	¥64,800 (¥60,000)

※標準はスホイール  
 ※クロムハイパーシルバー(CHS)  
 ※センターキャップ、バルブ、ロングアダプター  
 ※オプション価格: センターキャップ¥2,700(本体価格¥2,500)、バルブ¥540(本体価格¥500)、ロングアダプター¥540(本体価格¥500)  
 EJM501



クロムハイパーシルバー(5H)(CHS)



クロムハイパーシルバー(4H)(CHS)



極限まで落とし込んだコンケイブデザイン。



立体的なミドルタイプセンターキャップに、ブラックアルマイトのアルミプレートを使用。



光を捉えて表情を変えるスポークデザイン。細部にまで拘った高級感のあるバルブオーナメント。



デザインで魅せる。トレンドのDS25。

BROCKEN  
DS25

BROCKEN



PASSENGER  
ブロッケン





**BROCKEN DS25**  
ミニバン ディーエス25

SIZE	INSET	HOLE	P.C.D.	税込価格 (本体価格)
( )内はハブクリアランス/mm				
HMS/MC				
4%J	46(34)	4	100	¥23,760 (¥22,000)
4%J	46(34)	4	100	¥26,460 (¥24,500)
5%J	38(55),43(50),52(41)	4	100	¥27,540 (¥25,500)
5J	45(36)	4	100	¥30,240 (¥28,000)
6J	43(51),52(42)	4	100	¥31,320 (¥29,000)
7J	50(43)	5	100	¥36,720 (¥34,000)
	48(45),55(38)		114.3	
7J	48(45)	5	100	¥42,660 (¥39,500)
	35(58),48(45),55(38)		114.3	
8J	35(49),45(39)	5	114.3	¥50,760 (¥47,000)
8%J	35(49),45(39)	5	114.3	¥63,720 (¥59,000)

※EJSS17  
 ※ハイパーメタルシルバー/ミラーカット (HMS/MC)  
 ※センターキャップ、バルブ、ロングアダプター  
 ※バルブキャップ ¥2,700 (本体価格 ¥2,500)、バルブ ¥540 (本体価格 ¥500)、  
 ※ロングアダプター ¥540 (本体価格 ¥500)



ハイパーメタルシルバー/ミラーカット(5H)(HMS/MC)



ハイパーメタルシルバー/ミラーカット(4H)(HMS/MC)



DISKトップからアクセントを経て、鋭く落ち込んだスポークデザイン。



対になって屈折するメインスポーク。立体的なドムタイプセンターキャップにアルミヘアラインプレートを使用。



細部にまで拘った高級感のあるバルブオーナメント。



デュアルスプリットスポークの神髄、DS45。

BROCKEN  
DS45

BROCKEN



PASSENGER  
ブロッケン

5.

PASSENGER  
フロッキー



**BROCKEN DS45**  
ミニバン ディーエス45

SIZE	INSET	HOLE	P.C.D.	税込価格 (本体価格)
)内はハブクリアランス/mm				
4HJ	43(33)	4	100	¥23,760 (¥22,000)
4HJ	43(33)	4	100	¥26,460 (¥24,500)
5J	38(50),43(45),52(35)	4	100	¥28,080 (¥26,000)
	45(43)	5		
5J	45(31)	4	100	¥30,240 (¥28,000)
6HJ	45(43),53(35)	4	100	¥31,860 (¥29,500)
	45(43),53(35)	5	114.3	
7J	50(40)	5	100	¥36,720 (¥34,000)
	38(52),48(42),55(35)		114.3	
7J	35(55),48(42),55(35)	5	114.3	¥42,660 (¥39,500)
8J	35(45),45(35)	5	114.3	¥50,760 (¥47,000)
8HJ	33(48),45(36)	5	114.3	¥63,720 (¥59,000)

※標準: ニースホイール EJS758  
 ※オプション: ハイパーメタルグレー/ミラーカット (HMG/MC)  
 ※オプション: センターキャップ、バルブ、ロングアダプター  
 ※オプション価格: センターキャップ¥2,160 (本体価格¥2,000)、バルブ¥540 (本体価格¥500)、ロングアダプター¥540 (本体価格¥500)



ハイパーメタルグレー/ミラーカット(5H)(HMG/MC)



ハイパーメタルグレー/ミラーカット(4H)(HMG/MC)



センター部を落としこみ、立体感をプラスした断面形状。



スポーク間に3Dウィングをデザインすることで、ボリュームを持たせるとともに光を乱反射させる設計。



ホール周りに山型のデザインを施し、立体感と輝きを細部にまで実現。



※掲載価格は消費税(税率8%)込みと本体価格の両方を掲載しております。

2014 NEW MODEL **SCHNEIDER** RAPIDE-X

PASSENGER エーテック



フローフォーミング製法採用 軽量エコモデル

**FLOW FORMING LIGHT WEIGHT model**

フローフォーミング製法採用で、軽量化と強度アップを実現!!

フローフォーミング製法とは、鋳造アルミ素材にローラーでスピニング加工を施してリム部を引き延ばし、インナーリム部の形状と厚さを完成品まで成形する製法です。これにより、リム部の厚さを薄くする事が可能で、軽量化に貢献します。同時に、アルミ素材を引き延ばして加工を施す為、アルミ組織の密度が上がり、従来製品と比べ高い強度が実現できます。



リム部板厚比較





**FLOW FORMING**  
フローフォーミング製造 軽量化ハイグレード

**SCHNEIDER RAPIDE-X** **FLOW FORMING**  
シュナイダー ラピートエックス

SIZE	P.C.D	HOLE	INSET	WEIGHT(kg)	DISC(mm)	PRICE
13x4.00B JWL-T	100	4	42(31)	4.3	10.2	¥16,200 (※¥15,000)
14x4.5	100	4	e2 45(31)	4.7	11.1	¥18,900 (※¥17,500)
14x5.5	100	4	38(41)	5.3	4.8	¥19,440 (※¥18,000)
14x5.5	100	4	45(34)	5.0	4.8	¥19,440 (※¥18,000)
15x4.5	100	4	e2 45(31)	5.0	11.2	¥20,520 (※¥19,000)
15x5.5	100	4	40(39)	5.7	4.8	¥21,060 (※¥19,500)
15x5.5	100	4	45(34)	5.4	4.8	¥21,060 (※¥19,500)
15x6.0	100	4	50(37)	6.5	4.8	¥21,600 (※¥20,000)
15x6.0	100	5	45(42)	6.4	4.8	¥21,600 (※¥20,000)
15x6.0	114.3	5	45(42)	6.4	4.8	¥21,600 (※¥20,000)
15x6.0	114.3	5	50(37)	6.1	4.8	¥21,600 (※¥20,000)
16x6.5	100	5	48(42)	7.0	5.0	¥24,840 (※¥23,000)
16x6.5	114.3	5	38(52)	7.5	5.0	¥24,840 (※¥23,000)
16x6.5	114.3	5	48(42)	7.0	5.0	¥24,840 (※¥23,000)
16x6.5	114.3	5	53(37)	6.7	5.0	¥24,840 (※¥23,000)
17x7.0	100	5	48(42)	7.9	1.7	¥29,160 (※¥27,000)
17x7.0	114.3	5	e1 38(52)	8.4	1.7	¥29,160 (※¥27,000)
17x7.0	114.3	5	48(42)	7.9	1.7	¥29,160 (※¥27,000)
17x7.0	114.3	5	55(37)	7.6	1.7	¥29,160 (※¥27,000)

- カラー/シルバーポリッシュ/ブラックポリッシュ ●センターキャップ、バルブ付
- JWL/JWL-T (13x4.00B) VIA規格適合品
- ハブ径/P.C.D100φ67/P.C.D114.3φ73
- 補修用パーツ:センターキャップ¥3,240 (本体価格¥3,000) /バルブ¥432 (本体価格¥400)
- インセット数値の後に記されている( )内数値はハブ高(mm)です。
- 16~17inchはレクサスGS、E52エルグランドセンサーバルブ対応モデルです。
- e1はクラウン3.5Lキャリバー対応モデルです。
- e2はNEWソリオ、デリカD2対応モデルです。
- ※13x4.00B SIZEのみフローフォーミング製法ではありません。
- ※左記WEIGHT(重量)数値は製造工程上、若干の誤差が生じる場合があります。
- ※この製品は全サイズ、リムよりディスクが突出しておりますので、装着の際はご注意ください。

※掲載価格は消費税(税率8%)込みと本体価格の両方を掲載しております。

**2014 NEW MODEL**

**SCHNEIDER**  
**RAPIDE**

FLOW FORMING ONE-PIECE MODEL

PASSENGER エーテック



**FLOW FORMING LIGHT WEIGHT model**

フローフォーミング製法採用 軽量エコモデル



**SCHNEIDER RAPIDE** フローフォーミング  
シュナイダーラピート DJW000

SIZE	P.C.D	HOLE	INSET	WEIGHT (kg)	DISC2 (mm)	PRICE
13x4.00B 3xT	100	4	42 (31)	4.3	10.2	¥14,040 (誌¥13,000)
14x4.5	100	4	45 (31)	4.7	11.1	¥16,740 (誌¥15,500)
14x5.5	100	4	38 (41)	5.3	4.8	¥17,280 (誌¥16,000)
14x5.5	100	4	45 (34)	5.0	4.8	¥17,280 (誌¥16,000)
15x4.5	100	4	45 (31)	5.0	11.2	¥18,360 (誌¥17,000)
15x5.5	100	4	40 (39)	5.7	4.8	¥18,900 (誌¥17,500)
15x5.5	100	4	45 (34)	5.4	4.8	¥18,900 (誌¥17,500)
15x6.0	100	4	50 (37)	6.5	4.8	¥19,440 (誌¥18,000)
15x6.0	100	5	45 (42)	6.4	4.8	¥19,440 (誌¥18,000)
15x6.0	114.3	5	45 (42)	6.4	4.8	¥19,440 (誌¥18,000)
15x6.0	114.3	5	50 (37)	6.1	4.8	¥19,440 (誌¥18,000)
16x6.5	100	5	48 (42)	7.0	5.0	¥22,680 (誌¥21,000)
16x6.5	114.3	5	38 (52)	7.5	5.0	¥22,680 (誌¥21,000)
16x6.5	114.3	5	48 (42)	7.0	5.0	¥22,680 (誌¥21,000)
16x6.5	114.3	5	53 (37)	6.7	5.0	¥22,680 (誌¥21,000)
17x7.0	100	5	48 (42)	7.9	1.7	¥27,000 (誌¥25,000)
17x7.0	114.3	5	38 (52)	8.4	1.7	¥27,000 (誌¥25,000)
17x7.0	114.3	5	48 (42)	7.9	1.7	¥27,000 (誌¥25,000)
17x7.0	114.3	5	55 (37)	7.6	1.7	¥27,000 (誌¥25,000)

- カラー/メタリックグレー ●センターキャップ、バルブ付 ●JWL/JWL-T (13x4.00B) VIA規格適合品
- ハブ径/P.C.D100φ67/P.C.D114.3φ73
- 補修用パーツ/センターキャップ¥3,240 (本体価格¥3,000) /バルブ¥432 (本体価格¥400)
- インセット数値の※に記されている ( ) 内数値はハブ高(mm)です。
- 16~17inchはレクサスGS、E52エルグランドセンサーバルブ対応モデルです。
- ※はクラウン3.5Lキャリバー対応モデルです。 ●※はNEW/リオ、デリカD-2対応モデルです。
- ※13x4.00B SIZEのみフローフォーミング製法ではありません。
- ※左記WEIGHT (重量) 数値は製造工程上、若干の誤差が生じる場合があります。
- ※この製品は全サイズ、リムよりディスクが突出しておりますので、装着の際はご注意ください。

**FLOW FORMING LIGHT WEIGHT model**  
フローフォーミング製法採用で、軽量化と強度アップを実現!!

フローフォーミング製法とは、鋳造アルミ素材にローラーでスピニング加工を施してリム部を引き延ばし、インナーリム部の形状と厚さを完成品まで成形する製法です。これにより、リム部の厚さを薄くする事が可能で、軽量化に貢献します。同時に、アルミ素材を引き延ばして加工を施す為、アルミ組織の密度が上がり、従来製品と比べ高い強度が実現できます。

リム部板厚比較





## SCHNEIDER StaG StaX

LIGHT WEIGHT STREET SPORT WHEEL



SIZE	P.C.D	HOLE	INSET	WEIGHT(kg)	DISC(mm)	DJS766		DJS767	
						StaG	StaX	StaG	StaX
13x4.00B	100	4	42(31)	4.4	11.4	¥12,960(¥12,000)	¥15,120(¥14,000)		
14x4.5	100	4	43(31)/46(28)	4.6	9.3	¥14,580(¥13,500)	¥16,740(¥15,500)		
14x5.5	100	4	38(44)/48(34)	5.1/5.1	9.6	¥15,120(¥14,000)	¥17,280(¥16,000)		
15x4.5	100	4	43(31)	5.0	9.6	¥16,200(¥15,000)	¥18,360(¥17,000)		
15x5.5	100	4	40(44)/45(38)/50(34)	5.4/5.4/5.3	10.3	¥16,740(¥15,500)	¥18,900(¥17,500)		
15x6.0	100	5	45(31)/45(31)	5.6/5.6	4.2	¥17,280(¥16,000)	¥19,440(¥18,000)		
15x6.0	114.3	5	45(42)/50(37)	6.1/6.0	7.8	¥17,280(¥16,000)	¥19,440(¥18,000)		
16x6.0	100	4	43(42)/51(34)	6.2/6.0	9.2	¥19,980(¥18,500)	¥22,140(¥20,500)		
16x6.5	100	5	48(42)	6.8	7.8	¥20,520(¥19,000)	¥22,680(¥21,000)		
16x6.5	114.3	5	38(32)/48(42)/53(37)	7.0/7.0/6.8/6.6	7.8	¥20,520(¥19,000)	¥22,680(¥21,000)		
17x7.0	100	5	48(42)	7.5	5.2	¥24,840(¥23,000)	¥27,000(¥25,000)		
17x7.0	114.3	5	38(32)/48(42)/53(37)	7.7/7.5/7.2	5.2	¥24,840(¥23,000)	¥27,000(¥25,000)		
18x7.0	100	5	48(42)	8.0	6.7	¥29,160(¥27,000)	¥31,320(¥29,000)		
18x7.0	114.3	5	48(42)/55(35)	8.0/7.9	6.7	¥29,160(¥27,000)	¥31,320(¥29,000)		
18x8.0	114.3	5	41(35(47))/45(37)	9.0/8.7	3.2	¥31,320(¥29,000)	¥33,480(¥31,000)		

●カラー/StaG:メタリックグレー/StaX:メタリックグレーポリッシュ ●センターキャップ、バルブ付 ●JWL JWL-T(13x4.00B) VIA規格適合品  
 ●ハブ径/P.C.D100/67/P.C.D114.3/73(※1/※3は除く) ●バルブP.432(本体価格¥400)  
 ●補修用パーツセンターキャップ¥3,240(本体価格¥3,000) ●インセット数値の後に記されている( )内数値はハブ高(mm)です。  
 ●16~18inchはレックスGS、E52エルグランドセンターバルブ対応モデルです。 ●インセット数値の後に記されている( )内数値はハブ高(mm)です。  
 ●※1はアルミ合金内部分子結晶組織がより小さく、堅密化され、柔軟かつ高い強度を得ることができました。結果、従来の製法で造られたものよりもリム全体の厚みを薄く、均一にすることが可能となり、ホイールそのものの軽量化に大きく貢献するSMCS。鍛造製法のように製造コストが跳ね上がらない為、従来の鋳造品と変わらない、リーズナブルなプライスも魅力のひとつです。  
 ●※2はアルミ合金内部分子結晶組織がより小さく、堅密化され、柔軟かつ高い強度を得ることができました。結果、従来の製法で造られたものよりもリム全体の厚みを薄く、均一にすることが可能となり、ホイールそのものの軽量化に大きく貢献するSMCS。鍛造製法のように製造コストが跳ね上がらない為、従来の鋳造品と変わらない、リーズナブルなプライスも魅力のひとつです。  
 ●※3はNEWプリオ、デリカD:2対応モデルです。 ●※4はNEW ekワゴン(11系)、デイズ(21系)対応モデルです。  
 ※上記WEIGHT(重量)数値は製造工程上、若干の誤差が生じる場合があります。  
 ※この製品は全サイズ、リムよりディスクが突出しておりますので、装着の際はご注意ください。

コドドライブにもスポーツライビングにも大きく貢献する軽量ECOホイール

### 新技術SMCSスーパーミストクーリングシステム採用!

アルミ合金内部分子結晶組織

従来品 SMCS採用品



## SCHNEIDER SLC/SLX

シュナイダー エスエルシー/エスエルエックス

SIZE	P.C.D	HOLE	INSET	WEIGHT(kg)	DISC(mm)	DJS764		DJS765	
						SLC	SLX	SLC	SLX
13x4.00B	100	4	42(31)	4.6	12.2	¥12,960(¥12,000)	¥15,120(¥14,000)		
14x4.5	100	4	43(31)/46(28)	5.1	10.0	¥14,580(¥13,500)	¥16,740(¥15,500)		
14x5.5	100	4	38(44)/48(34)	5.9/5.5	13.1	¥15,120(¥14,000)	¥17,280(¥16,000)		
15x4.5	100	4	43(31)	5.4	10.0	¥16,200(¥15,000)	¥18,360(¥17,000)		
15x5.5	100	4	40(44)/45(38)/50(34)	6.5/6.5/6.3	15.1	¥16,740(¥15,500)	¥18,900(¥17,500)		
15x6.0	100	5	45(31)/45(31)	6.4/6.4	5.7	¥17,280(¥16,000)	¥19,440(¥18,000)		
15x6.0	114.3	5	45(42)/50(37)	6.7/6.9	12.6	¥17,280(¥16,000)	¥19,440(¥18,000)		
16x6.0	100	4	43(42)/51(34)	7.2/7.0	12.7	¥19,980(¥18,500)	¥22,140(¥20,500)		
16x6.5	100	5	48(42)	7.0	12.7	¥19,980(¥18,500)	¥22,140(¥20,500)		
16x6.5	114.3	5	38(32)/48(42)/53(37)	7.6/7.6/7.3	12.4	¥20,520(¥19,000)	¥22,680(¥21,000)		
17x7.0	100	5	48(42)	8.5	9.4	¥24,840(¥23,000)	¥27,000(¥25,000)		
17x7.0	114.3	5	38(32)/48(42)/53(37)	8.7/8.5/8.2	9.4	¥24,840(¥23,000)	¥27,000(¥25,000)		
17x7.0	100	5	48(42)	9.2	12.4	¥29,160(¥27,000)	¥31,320(¥29,000)		
17x7.0	114.3	5	48(42)/55(35)	9.2/9.0	12.4	¥29,160(¥27,000)	¥31,320(¥29,000)		
18x8.0	114.3	5	41(35(47))/45(37)	9.8/9.3	2.7	¥31,320(¥29,000)	¥33,480(¥31,000)		

●カラー/SLC:ハイメタルグレー/SLX:ガンメタポリッシュ ●センターキャップ、バルブ付 ●JWL JWL-T(13x4.00B) VIA規格適合品  
 ●ハブ径/P.C.D100/67/P.C.D114.3/73(※1/※3は除く) ●バルブP.432(本体価格¥400)  
 ●補修用パーツセンターキャップ¥3,240(本体価格¥3,000) ●インセット数値の後に記されている( )内数値はハブ高(mm)です。  
 ●16~18inchはレックスGS、E52エルグランドセンターバルブ対応モデルです。 ●インセット数値の後に記されている( )内数値はハブ高(mm)です。  
 ●※1はアルミ合金内部分子結晶組織がより小さく、堅密化され、柔軟かつ高い強度を得ることができました。結果、従来の製法で造られたものよりもリム全体の厚みを薄く、均一にすることが可能となり、ホイールそのものの軽量化に大きく貢献するSMCS。鍛造製法のように製造コストが跳ね上がらない為、従来の鋳造品と変わらない、リーズナブルなプライスも魅力のひとつです。  
 ●※2はアルミ合金内部分子結晶組織がより小さく、堅密化され、柔軟かつ高い強度を得ることができました。結果、従来の製法で造られたものよりもリム全体の厚みを薄く、均一にすることが可能となり、ホイールそのものの軽量化に大きく貢献するSMCS。鍛造製法のように製造コストが跳ね上がらない為、従来の鋳造品と変わらない、リーズナブルなプライスも魅力のひとつです。  
 ●※3はNEWプリオ、デリカD:2対応モデルです。 ●※4はNEW ekワゴン(11系)、デイズ(21系)対応モデルです。  
 ※上記WEIGHT(重量)数値は製造工程上、若干の誤差が生じる場合があります。  
 ※この製品は全サイズ、リムよりディスクが突出しておりますので、装着の際はご注意ください。

## SCHNEIDER SLC SLX

LIGHT WEIGHT STREET SPORT WHEEL



コドドライブにもスポーツライビングにも大きく貢献する軽量ECOホイール

### 新技術SMCSスーパーミストクーリングシステム採用!

アルミ合金内部分子結晶組織

従来品 SMCS採用品



## FINAL SPEED ERASER 改

HIGH-PERFORMANCE SPORT WHEEL



SIZE	P.C.D	HOLE	INSET	DISC(mm)	PRICE	
					SLC	SLX
14x4.5	100	4	43(31)	9.4	¥19,440(¥18,000)	
14x5.5	100	4	42(34)	3.8	¥19,980(¥18,500)	
15x4.5	100	4	43(31)	9.5	¥20,520(¥19,000)	
15x6.0	100	4	43(41)/50(34)	5.0	¥21,060(¥19,500)	
15x6.0	100	5	43(41)	5.0	¥21,060(¥19,500)	
16x5.0	100	4	45(31)	6.6	¥21,600(¥20,000)	
16x6.5	100	4	42(45)/53(34)	3.0	¥22,680(¥21,000)	
16x6.5	100	5	42(45)	3.0	¥22,680(¥21,000)	
17x7.0	100	4	45(44)	0.5	¥25,920(¥24,000)	
17x7.0	100	5	48(41)	0.5	¥25,920(¥24,000)	
17x7.0	114.3	5	38(35)/48(41)/55(34)	0.5	¥25,920(¥24,000)	
17x8.0	100	5	46(33)	-	¥28,080(¥26,000)	
17x8.0	114.3	5	23(44)/35(44)/42(46)(33)	-	¥28,080(¥26,000)	
18x7.5	100	5	50(42)	-	¥33,480(¥31,000)	
18x7.5	114.3	5	23(38)/51(50)/42(53)(39)	-	¥33,480(¥31,000)	
18x8.5	100	5	50(38)	-	¥35,640(¥33,000)	
18x8.5	114.3	5	41(35(53))/45(53)	-	¥35,640(¥33,000)	

●カラー/マットガンメタリック/マットブロンズ ●センターキャップ(カラーサイズによって仕様は異なります)、バルブ付 ●JWL VIA規格適合品  
 ●ハブ径/P.C.D100/67/P.C.D114.3/73 ●補修用パーツセンターキャップ¥3,240(本体価格¥3,000) ●バルブP.1296(本体価格¥1,200)  
 ●17~18inchはレックスGS、E52エルグランドセンターバルブ対応モデルです。 ●インセット数値の後に記されている( )内数値はハブ高(mm)です。  
 ●※1は51フーガ、V36スカイラインクーペ、Z34ビッグキャリバー対応モデルです。 ●※2はクラウン3.5Lキャリバー対応モデルです。  
 ●※3はインプレッサGDB/GRB/GVBブレンボキャリバー対応モデルです。 ●※4はランサーEVO5-9ブレンボキャリバー対応モデルです。  
 ●※5はランサーEVO-Xブレンボキャリバー対応モデルです。 ●※6はV35スカイラインクーペ、Z33ブレンボキャリバー対応モデルです。  
 ●※7はNEWプリオ、デリカD:2対応モデルです。 ●※8はNEW ekワゴン(11系)、デイズ(21系)対応モデルです。  
 ※この製品は一部サイズ、リムよりディスクが突出しておりますので、装着の際はご注意ください。



## VERTEC VR-5 VOGUE

EUROPEAN ELEGANCE AND SPORTS STYLISH FORME.



### VERTEC VR-5 VOGUE

ヴァーテック ブイアールファイブ ヴォーグ

DEF290

SIZE	P.C.D	HOLE	INSET	DISC△(mm)	PRICE
14×4.5	100	4	●43(31)	10.0	¥20,520 (税 ¥19,000)
15×4.5	100	4	●43(31)	9.8	¥22,680 (税 ¥21,000)
15×6.0	100	4	40(45)/50(35)	7.7	¥25,920 (税 ¥24,000)
16×5.0	100	4	●45(31)	9.2	¥27,000 (税 ¥25,000)
16×6.0	100	4	43(42)/50(35)	8.6	¥28,080 (税 ¥26,000)
17×7.0	100	4	45(46)/53(38)	5.0	¥31,320 (税 ¥29,000)
17×7.0	100	5	48(43)	5.0	¥31,320 (税 ¥29,000)
17×7.0	114.3	5	40(51)/48(43)/53(38)	5.0	¥31,320 (税 ¥29,000)
18×7.0	100	5	48(43)	5.9	¥35,640 (税 ¥33,000)
18×7.0	114.3	5	48(43)/53(38)	5.9	¥35,640 (税 ¥33,000)
18×8.0	114.3	5	●1.235(56)/●245(46)	1.1	¥36,720 (税 ¥34,000)
19×7.5	100	5	48(43)	3.5	¥43,200 (税 ¥40,000)
19×7.5	114.3	5	48(43)/55(36)	3.5	¥43,200 (税 ¥40,000)
19×8.0	114.3	5	●1.235(54)/●243(46)	1.1	¥45,360 (税 ¥42,000)
20×8.5	114.3	5	●1.233(56)/●243(46)/53(36)	1.1	¥51,840 (税 ¥48,000)

- カラーブラックポリッシュ
- センターキャップ、バルブ付
- JWL VIA規格適合品
- ハブ径/P.C.D100φ67/P.C.D114.3φ73
- 補修用パーツ：センターキャップ¥3,240(本体価格 ¥3,000)/バルブ(マナレイロゴオーナメント付) ¥864(本体価格 ¥800)
- 17~20inchはレクサスGS、E52エルグランドセンサーバルブ対応モデルです。
- インセット数値の後に記されている( )内数値はハブ高(mm)です。
- は51フーガ、V36スカイラインクーペ、Z34ビッグキャリバー対応モデルです。
- はクラウン3.5Lキャリバー対応モデルです。
- はNEWソリオ、デリカD:2対応モデルです。
- ※この製品は全サイズ、リムよりディスクが突出しておりますので、装着の際はご注意ください。



## VERTEC VR-5 LEON

EUROPEAN ELEGANCE AND SPORTS STYLISH FORME.

VERTEC VR-5 LEON ヴァーテック ブイアールファイブ レオン DEF290



SIZE	P.C.D	HOLE	INSET	DISC△(mm)	PRICE
14×4.5	100	4	●43(31)	9.6	¥20,520 (税 ¥19,000)
15×4.5	100	4	●43(31)	9.9	¥22,680 (税 ¥21,000)
15×6.0	100	4	43(42)/50(35)	4.3	¥25,920 (税 ¥24,000)
16×5.0	100	4	●45(31)	7.8	¥27,000 (税 ¥25,000)
16×6.0	100	4	45(40)/50(35)	6.6	¥28,080 (税 ¥26,000)
16×6.0	100	5	45(40)	6.6	¥28,080 (税 ¥26,000)
17×7.0	100	4	45(45)	3.1	¥31,320 (税 ¥29,000)
17×7.0	100	5	48(42)	3.1	¥31,320 (税 ¥29,000)
17×7.0	114.3	5	40(50)/48(42)/53(37)	3.1	¥31,320 (税 ¥29,000)
18×7.0	100	5	48(42)	4.6	¥35,640 (税 ¥33,000)
18×7.0	114.3	5	48(42)/53(37)	4.6	¥35,640 (税 ¥33,000)
18×8.0	114.3	5	●1.235(56)/●245(46)	—	¥36,720 (税 ¥34,000)
19×7.5	114.3	5	48(42)/53(37)	1.5	¥43,200 (税 ¥40,000)
19×8.0	114.3	5	●1.235(54)/●243(46)	—	¥45,360 (税 ¥42,000)

- カラーブラックポリッシュ
- センターキャップ、バルブ付
- JWL VIA規格適合品
- ハブ径/P.C.D100φ67/P.C.D114.3φ73
- 補修用パーツ：センターキャップ¥3,240(本体価格 ¥3,000)/バルブ(マナレイロゴオーナメント付) ¥864(本体価格 ¥800)
- 17~19inchはレクサスGS、E52エルグランドセンサーバルブ対応モデルです。
- インセット数値の後に記されている( )内数値はハブ高(mm)です。
- は51フーガ、V36スカイラインクーペ、Z34ビッグキャリバー対応モデルです。
- はクラウン3.5Lキャリバー対応モデルです。
- はNEWソリオ、デリカD:2対応モデルです。
- ※この製品は一部サイズ、リムよりディスクが突出しておりますので、装着の際はご注意ください。



※掲載価格は消費税(税率8%)込みと本体価格の両方を掲載しております。



# MANARAY SPORT VERTEC VR-5 SERIES

# EUROPEAN SPOKE FORME

EUROPEAN ELEGANCE, AND SPORTS STYLISH FORME. VERTEC VR-5 SERIES, MAKE A SAGESTION "EUROPEAN SPORTS"

PASSENGER マナレイスポーツ



## VERTEC VR-5 S10

VERTEC VR-5 S10 ヴァーテック ファイアールファイブ エステン DES720

SIZE	P.C.D	HOLE	INSET	DISC(mm)	PRICE
14x4.5	100	4	43(31)	11.3	¥20,520 (¥19,000)
15x4.5	100	4	43(31)	11.7	¥22,680 (¥21,000)
15x6.0	100	4	45(42)/50(37)	6.9	¥25,920 (¥24,000)
15x6.0	100	5	45(42)	6.9	¥25,920 (¥24,000)
15x6.0	114.3	5	45(42)/50(37)	6.9	¥25,920 (¥24,000)
16x5.0	100	4	45(30)	9.0	¥27,000 (¥25,000)
16x6.5	100	4	42(48)/53(37)	5.8	¥29,160 (¥27,000)
16x6.5	100	5	48(42)	5.8	¥29,160 (¥27,000)
16x6.5	114.3	5	38(52)/48(42)/53(37)	5.8	¥29,160 (¥27,000)
17x7.0	100	4	45(42)	5.6	¥31,320 (¥29,000)
17x7.0	100	5	50(37)	5.6	¥31,320 (¥29,000)
17x7.0	114.3	5	38(49)/45(42)/55(32)	5.6	¥31,320 (¥29,000)
18x7.0	100	5	48(42)	6.5	¥35,640 (¥33,000)
18x7.0	114.3	5	48(42)/53(37)	6.5	¥35,640 (¥33,000)
18x8.0	114.3	5	35(56)/45(46)	3.5	¥36,720 (¥34,000)
19x7.5	114.3	5	48(42)/53(37)	7.0	¥43,200 (¥40,000)
19x8.0	114.3	5	35(56)/42(49)	3.7	¥45,360 (¥42,000)
20x8.5	114.3	5	33(43)/43(33)	-	¥51,840 (¥48,000)

●カラー/ブラックポリッシュ ●センターキャップ、バルブ付  
 ●JWL VIA規格適合品 ●ハブ径/P.C.D100φ67/P.C.D114.3φ73  
 ●補修用パーツ：センターキャップ¥3,240(本体価格¥3,000)/バルブ(マナレロゴオーナメント付) ¥864(本体価格¥800)  
 ●16~20inchはレクサスGS、E52エルランドセンサー/バルブ対応モデルです。  
 ●インセット数値の後に記されている( )内数値はハブ高(mm)です。  
 ●●は51フーガ、V36スカイラインクーペ、Z34ビッグキャリバー対応モデルです。  
 ●●はクラウン3.5Lキャリバー対応モデルです。  
 ●●はNEWソリオ、デリカD：2対応モデルです。  
 ※この製品は一部サイズ、リムよりディスクが突出しておりますので、装着の際はご注意ください。

DEF292  
 E  
 ¥19,000  
 ¥21,000  
 ¥24,000  
 ¥25,000  
 ¥26,000  
 ¥26,000  
 ¥29,000  
 ¥29,000  
 ¥29,000  
 ¥33,000  
 ¥33,000  
 ¥34,000  
 ¥40,000  
 ¥42,000



## EuroSpeed XR10

EUROPEANTASTE 10 SPOKE DESIGN



## EUROPEAN DESIGN STYLISH MODEL

# EURO SPEED Series

PASSENGER  
マナレイスポーツ



### EUROSPEED XR-10 ユーロスピード エックスアールテン DJS791

SIZE	P.C.D	HOLE	INSET	DISC凸(mm)	PRICE
12x4.00B 3UL-T	100	4	42 (31)	9.2	¥16,740 (¥15,500)
13x4.00B 3UL-T	100	4	42 (31)	9.9	¥17,280 (¥16,000)
14x4.5	100	4	43 (31) / 46 (31)	8.3	¥19,980 (¥18,500)
14x5.5	100	4	38 (41) / 45 (34)	4.3	¥20,520 (¥19,000)
15x4.5	100	4	43 (31)	8.5	¥22,140 (¥20,500)
15x5.5	100	4	40 (46) / 45 (41) / 50 (36)	9.3	¥23,220 (¥21,500)
15x6.0	100	5	45 (42) / 45 (42)	6.2	¥23,760 (¥22,000)
15x6.0	114.3	5	45 (42) / 50 (37)	6.2	¥23,760 (¥22,000)
16x6.5	114.3	5	38 (47) / 38 (47) / 42 (43) / 53 (32)	4.4	¥27,540 (¥25,500)

- カラーブラックミラーポリッシュ ●センターキャップ、バルブ付 ●JWL/JWL-T(12x4.00B/13x4.00B) VIA規格適合品
  - ハブ径/P.C.D100φ67/P.C.D114.3φ73(※1/※2は除く)
  - 補修用パーツ:センターキャップ¥3,240(本体価格¥3,000)/バルブ¥432(本体価格¥400)
  - インセット数値の後に記されている( )内数値はハブ高(mm)です。
  - ※1はプリウス(30系)/ヴィッツ(20系)専用ハブセントリック径54です。
  - ※2はアルファード&ヴェルファイア(20系)/SAI(210系)専用ハブセントリック径60です。
  - ※3は純正アルミホイール用ナットがそのまま使用できます。(60°テーパナットは使用不可)
  - ※4はNEWプリオ、デリカD:2対応モデルです。
  - ※5はNEW ekワゴン(11系)、デイズ(21系)対応モデルです。
- ※この製品は全サイズ、リムよりディスクが突出しておりますので、装着の際はご注意ください。



## EuroSpeed G10

EUROPEANTASTE 10 SPOKE DESIGN



### EUROSPEED G-10 ユーロスピード ジーテン DJS750

SIZE	P.C.D	HOLE	INSET	DISC凸(mm)	PRICE
12x4.00B 3UL-T	100	4	42 (31)	9.2	¥12,420 (¥11,500)
13x4.00B 3UL-T	100	4	42 (31)	9.9	¥12,960 (¥12,000)
13x5.0 3UL-T	100	4	35 (36)	2.5	¥14,040 (¥13,000)
14x4.5	100	4	43 (31) / 46 (31)	8.3	¥14,580 (¥13,500)
14x5.5	100	4	38 (41) / 45 (34)	4.2	¥15,120 (¥14,000)
15x4.5	100	4	43 (31)	11.8	¥16,200 (¥15,000)
15x5.0	100	4	39 (31)	7.0	¥16,740 (¥15,500)
15x5.5	100	4	40 (46) / 45 (41) / 50 (36)	9.3	¥16,740 (¥15,500)
15x6.0	100	4	38 (48) / 45 (41) / 50 (36)	9.5	¥17,280 (¥16,000)
15x6.0	100	5	45 (42) / 45 (42)	6.2	¥17,280 (¥16,000)
15x6.0	114.3	5	45 (42) / 50 (37)	6.2	¥17,280 (¥16,000)
16x6.0	100	4	43 (41) / 50 (34)	7.3	¥19,980 (¥18,500)
16x6.0	100	5	45 (39)	7.3	¥19,980 (¥18,500)
16x6.5	114.3	5	38 (47) / 38 (47) / 42 (43) / 53 (32)	4.4	¥20,520 (¥19,000)
17x7.0	100	5	50 (41)	4.6	¥24,840 (¥23,000)
17x7.0	114.3	5	40 (51) / 50 (41) / 55 (36)	4.6	¥24,840 (¥23,000)
18x7.0	114.3	5	38 (51) / 48 (41) / 55 (34)	4.2	¥29,160 (¥27,000)
18x8.0	114.3	5	35 (55) / 45 (45)	0.5	¥31,320 (¥29,000)
18x8.0	120	5	35 (55)	0.5	¥31,320 (¥29,000)

- カラー/メタリックグレー ●センターキャップ、バルブ付 ●JWL/JWL-T(12x4.00B/13x4.00B/13x5.0) VIA規格適合品
  - ハブ径/P.C.D100φ67/P.C.D114.3φ73(※1/※2/※3は除く)
  - 補修用パーツ:センターキャップ¥3,240(本体価格¥3,000)/バルブ¥432(本体価格¥400)
  - 16~18inchはレクサスGS、E52エルグランドセンサーハブ対応モデルです。
  - インセット数値の後に記されている( )内数値はハブ高(mm)です。
  - ※2/※3は純正アルミホイール用ナットがそのまま使用できます。(60°テーパナットは使用不可)
  - ※1はアクア(10系)/ヴィッツ(130系)専用ハブセントリック径54です。(テーパナット対応)
  - ※2はプリウス(30系)/ヴィッツ(20系)専用ハブセントリック径54です。
  - ※3はアルファード&ヴェルファイア(20系)/SAI(10系)専用ハブセントリック径60です。
  - ※4はレクサスLS(40系)専用モデル(600H対応)です。※F-SPORT、SZグレード除く
  - ※5は517kg、V35スライクカーベ、23インチキャリバー対応モデルです。
  - ※6はクラウン3.5Lキャリバー対応モデルです。●※7はNEWプリオ、デリカD:2対応モデルです。
  - ※8はNEW ekワゴン(11系)、デイズ(21系)対応モデルです。
- ※この製品は全サイズ、リムよりディスクが突出しておりますので、装着の際はご注意ください。



## EuroSpeed X10

EUROPEANTASTE 10 SPOKE DESIGN



### EUROSPEED X-10 ユーロスピード エックステン DJS752

SIZE	P.C.D	HOLE	INSET	DISC凸(mm)	PRICE
13x4.00B 3UL-T	100	4	42 (31)	16.5	¥15,120 (¥14,000)
14x4.5	100	4	43 (31)	11.8	¥16,740 (¥15,500)
14x5.5	100	4	38 (44) / 45 (34)	9.6	¥17,280 (¥16,000)
15x4.5	100	4	43 (31)	11.8	¥18,360 (¥17,000)
15x5.5	100	4	45 (34) / 50 (29)	9.3	¥19,440 (¥18,000)
15x6.0	100	4	38 (48) / 45 (41) / 50 (36)	9.5	¥19,980 (¥18,500)
15x6.0	100	5	45 (41)	9.5	¥19,980 (¥18,500)
15x6.0	114.3	5	45 (41) / 50 (36)	9.5	¥19,980 (¥18,500)
16x6.0	100	4	43 (41) / 50 (34)	7.3	¥22,680 (¥21,000)
16x6.0	100	5	45 (39)	7.3	¥22,680 (¥21,000)
16x6.5	114.3	5	38 (47) / 42 (43) / 53 (32)	7.5	¥23,220 (¥21,500)
17x7.0	100	5	50 (41)	4.6	¥28,080 (¥26,000)
17x7.0	114.3	5	40 (51) / 50 (41) / 55 (36)	4.6	¥28,080 (¥26,000)
18x7.0	114.3	5	38 (51) / 48 (41) / 55 (34)	4.2	¥33,480 (¥31,000)
18x8.0	114.3	5	35 (55) / 45 (45)	0.5	¥34,560 (¥32,000)
18x8.0	120	5	35 (55)	0.5	¥34,560 (¥32,000)

- カラー/メタリックグレーポリッシュ ●センターキャップ、バルブ付 ●JWL/JWL-T(13x4.00B) VIA規格適合品
  - ハブ径/P.C.D100φ67/P.C.D114.3φ73(※1は除く)
  - 補修用パーツ:センターキャップ¥3,240(本体価格¥3,000)/バルブ¥432(本体価格¥400)
  - 16~18inchはレクサスGS、E52エルグランドセンサーハブ対応モデルです。
  - インセット数値の後に記されている( )内数値はハブ高(mm)です。
  - ※1は純正アルミホイール用ナットがそのまま使用できます。(60°テーパナットは使用不可)
  - ※2はレクサスLS(40系)専用モデル(600H対応)です。※F-SPORT、SZグレード除く
  - ※3は517kg、V35スライクカーベ、23インチキャリバー対応モデルです。
  - ※4はクラウン3.5Lキャリバー対応モデルです。●※5はNEWプリオ、デリカD:2対応モデルです。
  - ※6はNEW ekワゴン(11系)、デイズ(21系)対応モデルです。
- ※この製品は全サイズ、リムよりディスクが突出しておりますので、装着の際はご注意ください。

MODEL  
ED  
S

DJS791  
E  
¥15,500  
¥16,000  
¥18,500  
¥19,000  
¥20,500  
¥21,500  
¥22,000  
¥22,000  
¥25,500

DJS750  
E  
¥11,500  
¥12,000  
¥13,000  
¥13,500  
¥14,000  
¥15,000  
¥15,500  
¥16,000  
¥16,000  
¥16,000  
¥18,500  
¥18,500  
¥19,000  
¥23,000  
¥23,000  
¥27,000  
¥29,000  
¥29,000

DJS752  
E  
¥14,000  
¥15,500  
¥16,000  
¥17,000  
¥18,000  
¥18,500  
¥18,500  
¥21,000  
¥21,000  
¥21,500  
¥26,000  
¥26,000  
¥31,000  
¥32,000  
¥32,000



**EURO SPEED SPIDER-5/SPIDER-X**  
ユーロスピード スパイダーファイブ/スパイダーエックス

SIZE	P.C.D	HOLE	INSET	DISC凸(mm)	DJ5E37	DJ5E38
					SPIDER-5	SPIDER-X
13x4.00B 3JL-T	100	4	42(31)	10.3	¥12,960(註¥12,000)	¥15,120(註¥14,000)
13x5.0 3JL-T	100	4	35(38)	6.8	¥14,040(註¥13,000)	¥16,200(註¥15,000)
14x4.5	100	4	43(31)	8.6	¥14,580(註¥13,500)	¥16,740(註¥15,500)
14x5.5	100	4	38(44)/45(34)	9.8	¥15,120(註¥14,000)	¥17,280(註¥16,000)
15x4.5	100	4	43(31)	10.1	¥16,200(註¥15,000)	¥18,360(註¥17,000)
15x5.5	100	4	45(37)	10.8	¥16,740(註¥15,500)	¥18,900(註¥17,500)
15x6.0	100	4	45(42)/52(35)	8.9	¥17,280(註¥16,000)	¥19,440(註¥18,000)
15x6.0	100	5	45(42)/45(42)	8.9	¥17,280(註¥16,000)	¥19,440(註¥18,000)
15x6.0	114.3	5	45(42)/52(35)	8.9	¥17,280(註¥16,000)	¥19,440(註¥18,000)
16x6.0	100	4	43(44)/50(37)	5.7	¥19,980(註¥18,500)	¥22,140(註¥20,500)
16x6.0	100	5	43(44)	5.7	¥19,980(註¥18,500)	¥22,140(註¥20,500)
16x6.5	114.3	5	35(56)/48(43)/53(38)	5.1	¥20,520(註¥19,000)	¥22,680(註¥21,000)
17x7.0	100	5	48(45)/48(45)	1.7	¥24,840(註¥23,000)	¥27,000(註¥25,000)
17x7.0	114.3	5	43(55)/48(45)/55(38)	1.7	¥24,840(註¥23,000)	¥27,000(註¥25,000)
18x7.0	114.3	5	43(53)/48(43)/55(36)	2.5	¥29,160(註¥27,000)	¥31,320(註¥29,000)
18x8.0	114.3	5	41.35(57)/45(47)	-	¥31,320(註¥29,000)	¥33,480(註¥31,000)

- カラー/スパイダー-5:メタリックシルバー/スパイダー-X:ブラックポリッシュ
- センターキャップ、バルブ付
- JWL JWL-T(13x4.00B/13x5.0) VIA規格適合品 ●ハブ径/P.C.D100φ67/P.C.D114.3φ73(※は除く)
- 補修用パーツ:センターキャップ¥3,240(本体価格¥3,000)、バルブ¥432(本体価格¥400)
- 16~18inchはレクサスGS、E52エルグランドセンターハブ対応モデルです。
- インセット数値の後に記されている( )内数値はハブ高(mm)です。
- ※はプリウス/レクサスCT200h専用ハブセントリックの54で、純正アルミホイール用ナットが使用できます。(60°テーパナットは使用不可)
- ※は51フーガ、V36スカイラインクーペ、Z34ビッグキャリバー対応モデルです。
- ※はクラウン3.5Lキャリバー対応モデルです。
- ※はNEW/リオ、デリカD-2対応モデルです。
- ※この製品は一部サイズ、リムよりディスクが突出しておりますので、装着の際はご注意ください。
- ※スパイダー-Xは塗膜性能試験(塩水噴霧試験1000時間クリア)対策製品です。
- ※この製品は2012年6月にセンターキャップオーナメントのデザインが変更されています。ただしサイズによっては旧バージョンのオーナメントとなる場合がございます。
- ※ご注文時にオーナメントの指定は出来ませんので、予めご了承ください。



**EURO SPEED ms5/mx5**  
ユーロスピード エムエスファイブ/エムエクスファイブ

SIZE	P.C.D	HOLE	INSET	DISC凸(mm)	DJ5F10	DJ5F11
					ms5	mx5
13x4.00B 3JL-T	100	4	42(31)	11.1	¥12,960(註¥12,000)	¥15,120(註¥14,000)
13x5.00B 3JL-T	100	4	35(34)	5.7	¥14,040(註¥13,000)	¥16,220(註¥15,000)
14x4.5	100	4	43(31)	9.9	¥14,580(註¥13,500)	¥16,740(註¥15,500)
14x5.5	100	4	38(44)/48(34)	10.9	¥15,120(註¥14,000)	¥17,280(註¥16,000)
15x4.5	100	4	43(31)	9.8	¥16,220(註¥15,000)	¥18,360(註¥17,000)
15x5.5	100	4	38(46)/42(42)/50(34)	12.7	¥16,740(註¥15,500)	¥18,900(註¥17,500)
15x6.0	100	5	45(43)/45(43)	10.9	¥17,280(註¥16,000)	¥19,440(註¥18,000)
15x6.0	114.3	5	45(43)/50(38)	10.9	¥17,280(註¥16,000)	¥19,440(註¥18,000)
16x6.0	100	4	43(42)/50(34)	9.9	¥19,980(註¥18,500)	¥22,140(註¥20,500)
16x6.0	100	5	43(42)	9.9	¥19,980(註¥18,500)	¥22,140(註¥20,500)
16x6.5	114.3	5	38(54)/45(47)/53(39)	10.6	¥20,520(註¥19,000)	¥22,680(註¥21,000)
17x7.0	100	5	50(42)	7.5	¥24,840(註¥23,000)	¥27,000(註¥25,000)
17x7.0	114.3	5	43(54)/50(42)/55(37)	7.5	¥24,840(註¥23,000)	¥27,000(註¥25,000)
18x7.0	114.3	5	48(45)/55(38)	7.6	¥29,160(註¥27,000)	¥31,320(註¥29,000)
18x8.0	114.3	5	41.35(55)/45(45)	-	¥31,320(註¥29,000)	¥33,480(註¥31,000)

- カラー/ms5:メタリックシルバー/mx5:ブラックポリッシュ ●センターキャップ、バルブ付
- JWL JWL-T(13x4.00B/13x5.00B) VIA規格適合品 ●ハブ径/P.C.D100φ67/P.C.D114.3φ73(※は除く)
- 補修用パーツ:センターキャップ¥3,240(本体価格¥3,000)、バルブ¥432(本体価格¥400)
- 16~18inchはレクサスGS、E52エルグランドセンターハブ対応モデルです。
- インセット数値の後に記されている( )内数値はハブ高(mm)です。
- ※はプリウス/レクサスCT200h専用ハブセントリックの54で、純正アルミホイール用ナットがそのまま使用できます。(60°テーパナットは使用不可)
- ※は51フーガ、V36スカイラインクーペ、Z34ビッグキャリバー対応モデルです。
- ※はクラウン3.5Lキャリバー対応モデルです。
- ※はNEW/リオ、デリカD-2対応モデルです。
- ※この製品は一部サイズ、リムよりディスクが突出しておりますので、装着の際はご注意ください。
- ※mx5は塗膜性能試験(塩水噴霧試験1000時間クリア)対策製品です。



PASSENGER  
マナレイスポーツ

## EUROPEAN DESIGN STYLISH MODEL EURO SPEED Series



### EUROSPEED S-12

ユーロスピード エス12

DJS715

SIZE	P.C.D	HOLE	INSET	DISC凸(mm)	PRICE
12x4.00B 3L-T	100&110&114.3	12	40(29)	9.3	¥12,960 (※¥12,000)
13x4.5 3L-T	100&110&114.3	12	42(31)	12.9	¥14,040 (※¥13,000)
14x4.5	100&114.3	8	24(31)	9.4	¥15,120 (※¥14,000)
14x5.5 3L-T	100&114.3	8	14(41)	4.0	¥15,660 (※¥14,500)
14x5.5	114.3	9	20(61)	4.0	¥15,660 (※¥14,500)
14x5.5	100&114.3	10	40(41)	4.0	¥15,660 (※¥14,500)
15x6.0	100&114.3	8	38(49)	4.0	¥17,820 (※¥16,500)
15x6.0	100	9	45(42)	4.0	¥17,820 (※¥16,500)
15x6.0	114.3	9	25(62)/45(42)/50(37)	4.0	¥17,820 (※¥16,500)
16x6.0	100	9	42(45)	4.0	¥19,980 (※¥18,500)
16x6.0	114.3	9	42(45)	4.0	¥19,980 (※¥18,500)
16x6.0	100&114.3	10	50(38)	4.0	¥19,980 (※¥18,500)
17x7.0	100&114.3	8	30(69)	3.0	¥25,380 (※¥23,500)
17x7.0	100&114.3	10	48(51)	3.0	¥25,380 (※¥23,500)

- カラー/メタリックシルバー ●センタープレート、バルブ付
- JWL JWL-T(12x4.00B/13x4.00B/14x5.5 8H-100&114.3) VIA規格適合品
- ハブ径/全サイズφ73
- 補修用パーツ/センタープレート¥3,240(本体価格¥3,000/1枚)/バルブ¥432(本体価格¥400)
- 16-17inchはE52エルグランドセンターハブ対応モデルです。
- ※1はNV200/ネット、デリカD-3/デリカD-2対応モデルです。
- ※2はNEW/リオ、デリカD-2対応モデルです。
- ※3はW30ラルゴ、130クラウン、SR40/A対応モデルです。
- インセット数値の後に記されている( )内数値はハブ高(mm)です。
- ※この製品は全サイズ、リムよりディスクが突出しておりますので、装着の際はご注意ください。

EuroSpeed  
S12



1770



1660



1560

PASSENGER マナレイスポーツ

EuroSpeed  
smart

European Taste 10-SPOKE Design



### EUROSPEED SMART

ユーロスピード スマート

DJS702

SIZE	P.C.D	HOLE	INSET	DISC凸(mm)	PRICE
13x4.00B 3L-T	100	4	42(31)	11.0	¥12,960 (※¥12,000)
13x5.0 3L-T	100	4	35(36)	4.0	¥14,040 (※¥13,000)
14x4.5	100	4	43(31)	8.9	¥14,580 (※¥13,500)
14x5.5	100	4	38(42)/45(35)	6.2	¥15,120 (※¥14,000)
15x4.5	100	4	43(31)	9.8	¥16,200 (※¥15,000)
15x5.0	100	4	39(30)	4.0	¥16,740 (※¥15,500)
15x5.5	100	4	45(35)	6.8	¥16,740 (※¥15,500)
15x6.0	100	4	38(49)/45(42)/52(35)	6.8	¥17,280 (※¥16,000)
15x6.0	100	5	45(42)/45(42)	6.8	¥17,280 (※¥16,000)
15x6.0	114.3	5	45(42)/52(35)	6.8	¥17,280 (※¥16,000)
16x6.0	100	4	43(44)/53(34)	9.5	¥19,980 (※¥18,500)
16x6.0	100	5	45(42)	9.5	¥19,980 (※¥18,500)
16x6.5	114.3	5	38(49)/38(49)/42(45)/53(34)	4.6	¥20,520 (※¥19,000)
17x7.0	100	5	50(42)/50(42)	2.6	¥24,840 (※¥23,000)
17x7.0	114.3	5	24(52)/45(47)/50(42)/55(37)	2.6	¥24,840 (※¥23,000)
18x7.0	114.3	5	38(52)/48(42)/55(35)	2.2	¥29,160 (※¥27,000)
18x8.0	114.3	5	1.35(50)/24(40)	-	¥31,320 (※¥29,000)

- カラー/シルバー ●センターキャップ、バルブ付
- JWL JWL-T(13x4.00B/13x5.0) VIA規格適合品
- ハブ径/P.C.D100φ67/P.C.D114.3φ73(※1/※2/※3/※4は除く)
- 補修用パーツ/センターキャップ¥3,240(本体価格¥3,000)/バルブ¥432(本体価格¥400)
- 16~18inchはレクサスGS、E52エルグランドセンターハブ対応モデルです。
- インセット数値の後に記されている( )内数値はハブ高(mm)です。
- ※1は純正アルミホイール用ナットがそのまま使用できます。(60°テーパナットは使用不可)
- ※2はアクア(10系)/ヴィッツ(130系)専用ハブセントリックφ54です。(テーパナット対応)
- ※3はプリウスα/レクサスCT200h専用ハブセントリックφ54です。
- ※4はプリウスα/SAI専用ハブセントリックφ60です。
- ※5はクラウン/ロイヤルサルーン/プリウスα専用ハブセントリックφ60です。
- ※6は1717-ガ、V36スカイラインクーペ、Z34ビッグキャリバー対応モデルです。
- ※7はクラウン3.5Lキャリバー対応モデルです。
- ※8はNEW/リオ、デリカD-2対応モデルです。
- ※この製品は一部サイズ、リムよりディスクが突出しておりますので、装着の際はご注意ください。



1880



1770



1660



### EUROSPEED SMART EXCLUSIVE

ユーロスピード スマート エクスクルーシブ

DJS717

SIZE	P.C.D	HOLE	INSET	DISC凸(mm)	PRICE
13x4.00B 3L-T	100	4	42(31)	11.0	¥17,820 (※¥16,500)
13x5.0 3L-T	100	4	35(36)	4.0	¥18,900 (※¥17,500)
14x4.5	100	4	43(31)	8.9	¥19,980 (※¥18,500)
14x5.5	100	4	38(42)/45(35)	6.2	¥20,520 (※¥19,000)
15x4.5	100	4	43(31)	9.8	¥22,680 (※¥21,000)
15x5.0	100	4	39(30)	4.0	¥23,760 (※¥22,000)
15x5.5	100	4	45(35)	6.8	¥23,760 (※¥22,000)
15x6.0	100	4	38(49)/45(42)/52(35)	6.8	¥24,840 (※¥23,000)
15x6.0	100	5	45(42)/45(42)	6.8	¥24,840 (※¥23,000)
15x6.0	114.3	5	45(42)/52(35)	6.8	¥24,840 (※¥23,000)
16x6.0	100	4	43(44)/53(34)	9.5	¥26,460 (※¥24,500)
16x6.0	100	5	45(42)	9.5	¥26,460 (※¥24,500)
16x6.5	114.3	5	38(49)/38(49)/42(45)/53(34)	4.6	¥27,000 (※¥25,000)
17x7.0	100	5	50(42)/50(42)	2.6	¥34,020 (※¥31,500)
17x7.0	114.3	5	24(52)/45(47)/50(42)/55(37)	2.6	¥34,020 (※¥31,500)
18x7.0	114.3	5	38(52)/48(42)/55(35)	2.2	¥37,800 (※¥35,000)
18x8.0	114.3	5	1.35(50)/24(40)	-	¥39,960 (※¥37,000)

- カラー/ブラック&スーパーインミラーポリッシュ ●センターキャップ、バルブ付
- JWL JWL-T(13x4.00B/13x5.0) VIA規格適合品
- ハブ径/P.C.D100φ67/P.C.D114.3φ73(※1/※2/※3/※4は除く)
- 補修用パーツ/センターキャップ¥3,240(本体価格¥3,000)/バルブ¥432(本体価格¥400)
- 16~18inchはレクサスGS、E52エルグランドセンターハブ対応モデルです。
- インセット数値の後に記されている( )内数値はハブ高(mm)です。
- ※1は純正アルミホイール用ナットがそのまま使用できます。(60°テーパナット不可)
- ※2はアクア(10系)/ヴィッツ(130系)専用ハブセントリックφ54です。(テーパナット対応)
- ※3はプリウスα/レクサスCT200h専用ハブセントリックφ54です。
- ※4はプリウスα/SAI専用ハブセントリックφ60です。
- ※5はクラウン/ロイヤルサルーン/プリウスα専用ハブセントリックφ60です。
- ※6は1717-ガ、V36スカイラインクーペ、Z34ビッグキャリバー対応モデルです。
- ※7はクラウン3.5Lキャリバー対応モデルです。
- ※8はNEW/リオ、デリカD-2対応モデルです。
- ※この製品は一部サイズ、リムよりディスクが突出しておりますので、装着の際はご注意ください。



1880



1560



1455

MODEL  
AS

DJS715  
ICE  
¥12,000  
¥13,000  
¥14,000  
¥14,500  
¥14,500  
¥16,500  
¥16,500  
¥18,500  
¥18,500  
¥18,500  
¥23,500  
¥23,500

価格¥400)

DJS702  
ICE  
¥12,000  
¥13,000  
¥13,500  
¥14,000  
¥15,000  
¥15,500  
¥15,500  
¥16,000  
¥16,000  
¥16,000  
¥16,000  
¥18,500  
¥18,500  
¥19,000  
¥23,000  
¥23,000  
¥27,000  
¥29,000

400)

使用不可)

店)

さい、

00)

可)

店)

ルです。

さい、

ております。



# Eurodesign SHOOTING RIDER

PASSENGER  
マナレイスポーツ



1670/HIGH-METAL GRAY



別売センターキャップ(オーナメントNEWデザイン)装着



1765/MAT BLACK POLISH

## EURODESIGN SHOOTING RIDER

ユーロデザイン シューティングライダー CJ6901

SIZE	P.C.D	HOLE	INSET	HIGH-METAL GRAY	MAT BLACK POLISH
15x6.0 JLT	139.7	6	28	¥33,480 (¥31,000)	¥36,180 (¥33,500)
15x6.0 JLT	139.7	6	33	¥33,480 (¥31,000)	¥36,180 (¥33,500)
15x6.0 JLT	139.7	6	43	¥33,480 (¥31,000)	¥36,180 (¥33,500)
16x5.5 JLT	139.7	5	22	¥38,880 (¥36,000)	¥42,660 (¥39,500)
16x6.5 JLT	139.7	6	28	¥41,040 (¥38,000)	¥44,820 (¥41,500)
16x6.5 JLT	139.7	6	38	¥41,040 (¥38,000)	¥44,820 (¥41,500)
16x7.0 JLT	139.7	6	25	¥42,120 (¥39,000)	¥45,900 (¥42,500)
17x6.5 JLT	139.7	6	36	¥52,920 (¥49,000)	¥55,620 (¥51,500)
17x7.5 JLT	139.7	6	28	¥55,080 (¥51,000)	¥57,780 (¥53,500)

- カラー/ハイメタルグレー/マットブラックポリッシュ ●バルブ付
- JWL/JWL-T [15inch:990KG/16x5.5:700KG対応]
- [16inch:6H-17inch:955KG対応] VIA規格適合品
- ハブ径/P.C.D139.7φ110.5
- 補修用パーツ/バルブ¥884(本体価格¥800)
- 別売パーツ/センターキャップ
- 1/40mm LOW TYPE:¥2,592(本体価格¥2,400)
- 2/75mm MID TYPE:¥2,592(本体価格¥2,400)
- 3/93mm HI TYPE:¥3,240(本体価格¥3,000)



別売センターキャップ(オーナメントNEWデザイン)



# Eurodesign X4 HIGH-RIDER

ユーロデザイン クロスフォー ハイライダー CJ6864 CJ6865

SIZE	P.C.D	HOLE	INSET	SILVER	BLACK POLISH
15x6.0 JLT	139.7	6	28	¥32,400 (¥30,000)	¥34,560 (¥32,000)
15x6.0 JLT	139.7	6	33	¥32,400 (¥30,000)	¥34,560 (¥32,000)
15x6.0 JLT	139.7	6	43	¥32,400 (¥30,000)	---
16x5.5 JLT	139.7	5	22	¥37,800 (¥35,000)	¥39,960 (¥37,000)
16x6.5 JLT	139.7	6	28	¥39,960 (¥37,000)	¥42,120 (¥39,000)
16x6.5 JLT	139.7	6	38	¥39,960 (¥37,000)	¥42,120 (¥39,000)
16x7.0 JLT	139.7	6	25	¥41,040 (¥38,000)	---
17x6.5 JLT	139.7	6	36	¥51,840 (¥48,000)	¥54,000 (¥50,000)
17x7.5 JLT	139.7	6	28	¥54,000 (¥50,000)	---

- カラー/ガンメタリック/ホワイト
- JWL/JWL-T [15inch:990KG/16x5.5:700KG/16inch:6H-17inch:955KG対応] VIA規格適合品
- ハブ径/P.C.D139.7φ110.5 ●補修用パーツ/バルブ¥884(本体価格¥800)



別売センターキャップ(オーナメントNEWデザイン)



1775/SILVER

1770/BLACK POLISH

別売センターキャップ装着



GUNMETALLIC



WHITE

# Off Performer 4x4Engineering RT-5N

OFFPERFORMER RT-5N DJ5E14

SIZE	P.C.D	HOLE	INSET	DISC凸(mm)	PRICE
16x5.5 JLT	139.7	5	22	---	¥32,400 (¥30,000)

- カラー/ガンメタリック/ホワイト
- JWL/JWL-T VIA規格適合品
- ハブ径/P.C.D139.7φ110.5
- バルブ/ディスクステッカー付
- 補修用パーツ/バルブ¥432(本体価格¥400)/ディスクステッカー¥216(本体価格¥200)
- ※この製品はセンターキャップ取り付け不可です。

## VOLK RACING ORIGINAL

PASSENGER  
レイズ  
ボルクレーシング



### VOLK RACING ORIGINAL ZE40

VOLK RACING ZE40  
ボルクレーシング ZE40

GJM505

SIZE	FACE	INSET ( )内はハブクリアランス/mm	HOLE	P.C.D.	BORE	税込価格(本体価格)	
						GBカラー	BRカラー
8½J	FACE1	45(21)	5	100	φ65	¥79,920 (¥74,000)	¥82,080 (¥76,000)
		★◆◇△■○35(31), ★■○42(24), 50(20)					
9J	FACE2	40(19)	5	100	φ65	¥81,000 (¥75,000)	¥83,160 (¥77,000)
	FACE1	★◆◇△■○45(27)					
	FACE2	★◆◇△▲■○25(34), ■○35(24)					
9½J	FACE2	★◆◇△■○43(23)	5	100	φ65	¥82,080 (¥76,000)	¥84,240 (¥78,000)
	FACE2	■45(21)					
	FACE3	★◆◇△■○22(24), ◇■30(20)					
10J	FACE3	40(18)	5	100	φ65	¥83,160 (¥77,000)	¥85,320 (¥79,000)
		★◆◇△▲■○20(32), ◇■35(20), 39(19)					
10½J	FACE3	★◆◇△▲■○15(43), ★◆◇△▲■○24(34)	5	114.3	φ73.1	¥84,240 (¥78,000)	¥86,400 (¥80,000)
11J	FACE4	★◆◇△▲■○15(37)	5	114.3	φ73.1	¥85,320 (¥79,000)	¥87,480 (¥81,000)
12J	FACE4	★◆◇△▲■○20(44)	5	114.3	φ73.1	¥87,480 (¥81,000)	¥89,640 (¥83,000)

- 鍛造1ピースホイール
- JWL+R スペック2
- カラー: ブロンズ(BR)(アルマイト)
- スペシャルカラー: マットブルーガンメタ(GB)
- 付属品: バルブ(ハイスピードエアコントロールバルブ)
- 別売品: オプションセンターキャップ(GB, BR) ¥4,536(本体価格¥4,200) 欧州車用パーツセット
- ▲ボルクレーシング ZE40サイズ表補足
- ★: スカイライン(V35のフレンボキャリバー、CKV36除く)、フェアレディZ(Z33フレンボキャリバー除く)、シルビア(S15)、スープラ(A80)、セルシオ(F30)、RX-7(FD3S)、インプレッサ(GDB) 6POT のビッグキャリバー対応。
- ◆: スカイライン(CKV36除く)、フェアレディZ(Z33)のビッグキャリバー対応。
- ◇: スカイライン(CKV36)、フェアレディZ(Z34)のビッグキャリバー対応。
- ▲: ランサーエボ(〜IX)のビッグキャリバー対応。
- △: ランサーエボXのビッグキャリバー対応。
- : インプレッサ(GDB) 6POT のビッグキャリバー対応。
- : インプレッサ(GDB) 4POTのビッグキャリバー対応。
- ハブクリアランスの数値はオプションセンターキャップ装着時の数値です。



輸入車対応サイズ

SIZE	FACE	INSET	HOLE	P.C.D.	BORE	税込価格(本体価格)		FITTING 対象車両
						GBカラー	BRカラー	
8½J	FACE1	44	5	112	φ73.1	¥79,920 (¥74,000)	¥82,080 (¥76,000)	AUDI TT, VW Scirocco GOLF6/7, BENZ C63 AMG Fr AUDI A3/S3, VW Scirocco GOLF6/7 BMW 135(E82, F20) Fr BMW 3er(E90, 91, 92, 93, F30) Fr
		36						
		50						
9J	FACE1	45	5	112	φ73.1	¥81,000 (¥75,000)	¥83,160 (¥77,000)	AUDI TT, A4, VW Scirocco AUDI TT, BENZ C63 AMG Rr BMW 135(E82, F20) Rr BMW 3er(E90, 91, 92, 93, F30) Rr BMW M3(E92)
		30						
		50						
9½J	FACE2	48	5	112	φ73.1	¥82,080 (¥76,000)	¥84,240 (¥78,000)	BMW M3(E92)
		40						
		50						
10½J	FACE3	20	5	120	φ72.6 <sup>HC</sup>	¥84,240 (¥78,000)	¥86,400 (¥80,000)	BMW M3(E92)
		20						

- ▲ボルクレーシング ZE40輸入車対応サイズ表補足
- 5H-P.C.D.112/5H-P.C.D.120全サイズ:メルセデスGLクラス & R550 4MATIC, ML63 4MATIC, ロールスロイス、ベントレー、マイバッハ、BMW X5(7人乗り)、BMW X6(ActiveHybrid)、ランドローバーには装着不可です。
- BORE(HC):ハブセントリック



### VOLK RACING ORIGINAL TE37 KCR

VOLK RACING TE37 KCR  
ボルクレーシング TE37 KCR

GJ6346

SIZE	FACE	INSET ( )内はハブクリアランス/mm	HOLE	P.C.D.	BORE	税込価格(本体価格)	
						BRカラー	KFカラー
15	5J	FACE1	45(27)	4	100	φ65	¥44,280 (¥41,000) / ¥41,040 (¥38,000)
16	5½J	FACE1	45(27)	4	100	φ65	¥48,600 (¥45,000) / ¥45,360 (¥42,000)
		FACE2	42(29)	4	100	φ65	¥49,680 (¥46,000) / ¥46,440 (¥43,000)
		FACE3	36(29)				



- 鍛造1ピースホイール
- JWL+R スペック2
- カラー: ブロンズ(BR)(アルマイト)
- \*スポーク部マシニングロゴ仕様
- 付属品: センターキャップ(ブロンズ)、ディスクステッカー(TE37KCR/同梱)、バルブ
- パーツ価格: センターキャップ ¥1,944(本体価格¥1,800)

- 鍛造1ピースホイール
- JWL+R スペック2
- カラー: ブラック/FDMCリム(KF)
- 付属品: センターキャップ(クロムプレート)、ディスクステッカー(2種類/同梱)、バルブ
- パーツ価格: センターキャップ ¥1,620(本体価格¥1,500)、ディスクステッカー(VOLK RACING ORIGINAL) ¥864(本体価格¥800)、ディスクステッカー(TE37KCR) ¥540(本体価格¥500)



# VOLK RACING ORIGINAL



PASSENGER レイズ ホルクレーシング

## VOLK RACING ORIGINAL TE37 ultra

- 鍛造1ピースホイール
- JWL+R スペック2
- カラー: マットブルーガンメタ(GB)、ブロンズ(BR)(アルマイト)
- 付属品: バルブ(ハイスピードエアコントロールバルブ)
- 別売品: オプションセンターキャップ ¥4,536(本体価格¥4,200)、欧州車用パーツセット



GJ6352

### VOLK RACING TE37 ULTRA

SIZE	FACE	CENTER	INSET	HOLE	P.C.D.	BORE	税込価格(本体価格)	
( )内はハブクリアランス/mm							GBカラー	BRカラー
10J	FACE1	L	36(21)	5	114.3	φ73.1	¥106,920 (¥99,000)	¥109,080 (¥101,000)
10J	FACE1	L	☆★◆◇▲■33(31), ☆★◆■38(26)	5	114.3	φ73.1	¥109,080 (¥101,000)	¥111,240 (¥103,000)
10J	FACE2	L	☆★◆◇▲■28(34)	5	114.3	φ73.1	¥111,240 (¥103,000)	¥113,400 (¥105,000)
10J	FACE3	S	36(21)					
10J	FACE2	L	☆★◆◇▲■31(39)	5	114.3	φ73.1	¥113,400 (¥105,000)	¥115,560 (¥107,000)
10J	FACE3	S	40(23)					
10J	FACE3	L	☆★◆■25(26)					
10J	FACE2	L	☆★◆◇▲■43(32)	5	114.3	φ73.1	¥115,560 (¥107,000)	¥117,720 (¥109,000)
10J	FACE4	S	☆◇22(30)					
10J	FACE4	S	☆30(28)	5	114.3	φ73.1	¥117,720 (¥109,000)	¥119,880 (¥111,000)
10J	FACE4	L	☆★◆◇▲■0(45), ☆★◆◇▲■15(30)	5	114.3	φ73.1	¥122,040 (¥113,000)	¥124,200 (¥115,000)
10J	FACE4	L	☆★◆◇▲■20(38)	5	114.3	φ73.1	¥122,040 (¥113,000)	¥124,200 (¥115,000)



マットブルーガンメタ(GB)



ブロンズ(BR)



- ▲ボルクレーシング TE37ウルトラ サイズ表補足
- ☆: GT-R (R35) のビッグキャリバー対応モデル。
  - ★: スカイライン (V35のプレッポキャリバー、CKV36除く)、フェアレディZ (Z33プレッポキャリバー除く)、シルビア (S15)、スープラ (A80)、セルシオ (F30)、RX-7 (FD3S)、インプレッサ (GDB) 6POT のビッグキャリバー対応モデル。
  - ◆: スカイライン (CKV36除く)、フェアレディZ (Z33) のビッグキャリバー対応モデル。
  - ◇: スカイライン (CKV36)、フェアレディZ (Z34) のビッグキャリバー対応モデル。
  - ▲: ランサーエボ(〜IX)のビッグキャリバー対応モデル。
  - △: ランサーエボXのビッグキャリバー対応モデル。
  - : インプレッサ (GDB) 6POTのビッグキャリバー対応モデル。
  - CENTER: LはSiに比べてセンター部が12.6mm落ち込んでいます。
  - 全サイズ14ミリボルト対応です。(φ29-φ15)
  - ハブクリアランスの数値はオプションセンターキャップ装着時の値です。

### レクサス対応サイズ

SIZE	FACE	CENTER	INSET	HOLE	P.C.D.	BORE	税込価格(本体価格)		FITTING
							GBカラー	BRカラー	対象車両
10J	FACE1	L	36	5	120	φ72.6 BMW <sup>HC</sup>	¥106,920 (¥99,000)	¥109,080 (¥101,000)	LEXUS LS Fr, BMW 5er(F10) Fr, 3er(E90, F30)Fr
10J	FACE2	L	30	5	120	φ72.6 BMW <sup>HC</sup>	¥109,080 (¥101,000)	¥111,240 (¥103,000)	LEXUS LS Fr, BMW 5er(F10)Fr
10J	FACE2	L	25	5	112	φ73.1	¥111,240 (¥103,000)	¥113,400 (¥105,000)	AUDI A5/A7
10J	FACE3	S	36	120	φ72.6 BMW <sup>HC</sup>				LEXUS LS Rr, BMW 5er(F10)Rr, 3er(E90, F30)Rr
10J	FACE3	L	25	5	112	φ73.1	¥113,400 (¥105,000)	¥115,560 (¥107,000)	AUDI S5/RS5/A7
10J	FACE3	S	42	120	φ72.6 BMW <sup>HC</sup>				LEXUS LS Rr, BMW 5er(F10)Rr

- ▲ボルクレーシング TE37ウルトラ輸入車・レクサス対応サイズ表補足
- 5H-P.C.D.112/5H-P.C.D.120全サイズ:
  - メルセデスGLクラス & R550 4MATIC, ML63 4MATIC, ロールスロイス、ベントレー、マイバッハ、BMW X5(7人乗り)、BMW X6(ActiveHybrid)、ランドローバーには装着不可です。
  - CENTER: LはSiに比べてセンター部が12.6mm落ち込んでいます。
  - 全サイズ14ミリボルト対応です。(φ29-φ15)
  - BORE(HC):ハブセントリック

### ポルシェ対応サイズ (P.C.D.130)

SIZE	FACE	CENTER	INSET	HOLE	P.C.D.	BORE	税込価格(本体価格)		FITTING
10J	FACE1	L	45	5	130	φ71.6 <sup>HC</sup>	¥109,080 (¥101,000)	¥111,240 (¥103,000)	PORSCHE 991CARRERA Fr
10J	FACE3	S	50	5	130	φ71.6 <sup>HC</sup>	¥117,720 (¥109,000)	¥119,880 (¥111,000)	PORSCHE 991CARRERA Rr
10J	FACE3	S	58	5	130	φ71.6 <sup>HC</sup>	¥122,040 (¥113,000)	¥124,200 (¥115,000)	PORSCHE 991CARRERA Rr

- ▲ボルクレーシング TE37ウルトラ ポルシェ対応サイズ表補足
- 全サイズ: メルセデスG55&G550, Audi Q7, ベントレーには装着できません。
  - 全サイズ球面座仕様です。
  - 全サイズ14ミリボルト対応です。(φ29-φ15)
  - 全サイズボルシェHC(ハブセントリック/φ71.6)対応。



球面座タイプ  
ボルシェ  
対応サイズのみ

### フェラーリ対応サイズ

SIZE	FACE	CENTER	INSET	HOLE	P.C.D.	BORE	税込価格(本体価格)		FITTING
10J	FACE1	L	37	5	114.3	φ73.1	¥109,080 (¥101,000)	¥111,240 (¥103,000)	FERRARI 458 Italia Fr
10J	FACE1	L	27	5	112	φ73.1			AUDI R8 Fr
10J	FACE2	L	40	5	114.3	φ73.1	¥111,240 (¥103,000)	¥113,400 (¥105,000)	ASTON MARTIN Fr
10J	FACE3	S	30	5	120	φ72.6 <sup>HC</sup>	¥113,400 (¥105,000)	¥115,560 (¥107,000)	BMW M5(F10M) Fr
10J	FACE2	S	50	5	130	φ71.6 <sup>HC</sup>			PORSCHE CAYENNE, VW TOUREG
11J	FACE2	L	48	5	114.3	φ73.1	¥117,720 (¥109,000)	¥119,880 (¥111,000)	ASTON MARTIN Rr
11J	FACE4	S	45	5	112	φ73.1			AUDI R8 Rr
11J	FACE4	S	32	5	120	φ72.6 <sup>HC</sup>			BMW M5(F10M) Rr
12J	FACE4	S	48	5	114.3	φ73.1	¥122,040 (¥113,000)	¥124,200 (¥115,000)	FERRARI 458 Italia Rr

※掲載価格は消費税(税率8%)込みと本体価格の両方を掲載しております。

## TE37 TTA Progressive Model



ダブルブラック/FDMCリム(BF)

- 鍛造1ピースホイール(リバースリム)
- JWL+R スペック2
- カラー:ダブルブラック/FDMCリム(BF)
- 付属品:バルブ、スポークステッカー(同梱)
- 別売品:センターキャップ、欧州車用パーツセット
- パーツ価格:スポークステッカー¥540(本体価格¥500)

### VOLK RACING TE37 TTA Progressive Model

ボルクレーシング TE37 トウキョウタイムアタック プロGRESSIVEモデル

GJW000 輸入車対応サイズ

※リム深さ/18インチ:S(36mm),M(48mm),L(67mm)-19インチ:S(33mm),L(58mm),SUPER-L(70mm)

SIZE	FACE	RIM	CENTER	INSET	HOLE	P.C.D.	BORE	税込価格(本体価格)	
( )内はハブクリアランス/mm									
7 1/2 J	FACE1	S	S	50(23)	5	100	φ65	¥77,760 (¥72,000)	
				50(23)			φ73.1	¥78,840 (¥73,000)	
	FACE1	S	L	45(28)	5	100	φ65	¥78,840 (¥73,000)	
				45(28)			φ73.1	¥79,920 (¥74,000)	
	8 J	FACE1	S	L	◆▲▲★38(41),◆★45(34),○52(27)	5	114.3	φ73.1	¥79,920 (¥74,000)
					◆▲▲★38(41),◆★45(34),○52(27)			φ65	¥81,000 (¥75,000)
9 J	FACE1	M	L	○45(28)	5	100	φ65	¥81,000 (¥75,000)	
				○45(28)			φ73.1	¥82,080 (¥76,000)	
9 1/2 J	FACE2	S	L	■47(30)	5	114.3	φ73.1	¥82,080 (¥76,000)	
				■47(30)			φ73.1	¥82,080 (¥76,000)	
	FACE1	L	S	44(23)	5	100	φ65	¥82,080 (¥76,000)	
				44(23)			φ73.1	¥82,080 (¥76,000)	
10 1/2 J	FACE2	L	L	★12(34)	5	114.3	φ73.1	¥82,080 (¥76,000)	
				★12(34)			φ73.1	¥82,080 (¥76,000)	
8 1/2 J	FACE1	S	L	45(20)	5	114.3	φ73.1	¥87,480 (¥81,000)	
				45(20)			φ73.1	¥88,560 (¥82,000)	
9 J	FACE1	S	L	◆◇▲★35(37)	5	114.3	φ73.1	¥88,560 (¥82,000)	
				◆◇▲★35(37)			φ73.1	¥89,640 (¥83,000)	
9 1/2 J	FACE2	S	L	45(21)	5	114.3	φ73.1	¥89,640 (¥83,000)	
				45(21)			φ73.1	¥89,640 (¥83,000)	
	FACE1	L	L	◆◇▲★34(35)	5	114.3	φ73.1	¥89,640 (¥83,000)	
				◆◇▲★34(35)			φ73.1	¥89,640 (¥83,000)	
19 10 J	FACE1	SUPER-L	S	35(24)	5	114.3	φ73.1	¥90,720 (¥84,000)	
				35(24)			φ73.1	¥90,720 (¥84,000)	
10 1/2 J	FACE1	L	L	◆◇▲★30(29)	5	114.3	φ73.1	¥91,800 (¥85,000)	
				◆◇▲★30(29)			φ73.1	¥91,800 (¥85,000)	
10 1/2 J	FACE2	SUPER-L	L	★15(29)	5	114.3	φ73.1	¥91,800 (¥85,000)	
				★15(29)			φ73.1	¥91,800 (¥85,000)	
11 J	FACE2	SUPER-L	L	◆◇▲★15(35)	5	114.3	φ73.1	¥92,880 (¥86,000)	
				◆◇▲★15(35)			φ73.1	¥92,880 (¥86,000)	

SIZE	FACE	RIM	CENTER	INSET	HOLE	P.C.D.	BORE	税込価格(本体価格)	FITTING
( )内はハブクリアランス/mm									
7 1/2 J	FACE1	S	S	50	5	112	φ73.1	¥77,760 (¥72,000)	VW GOLF V/VI
				50			φ73.1	¥78,840 (¥73,000)	VW GOLF V/VI
	8 J	FACE1	S	L	44	5	112	φ72.6 <sup>HC</sup>	BMW 1er Fr
					44			φ73.1	¥79,920 (¥74,000)
	8 1/2 J	FACE1	S	L	45	5	112	φ72.6 <sup>HC</sup>	BMW 3er (E90,91,92,93) Fr, Z4 Fr
					45			φ73.1	¥81,000 (¥75,000)
9 J	FACE2	S	S	49	5	112	φ72.6 <sup>HC</sup>	BMW 1er Rr	
				49			φ73.1	¥82,080 (¥76,000)	BMW 3er (E90,91,92,93) Rr, Z4 Rr
9 1/2 J	FACE2	M	L	36	5	120	φ72.6 <sup>HC</sup>	BMW M3(E92) Fr	
				36			φ73.1	¥84,240 (¥78,000)	BMW M3(E92) Rr
10 1/2 J	FACE2	L	L	22	5	120	φ72.6 <sup>HC</sup>	M-BENZ C63 AMG Fr	
				22			φ73.1	¥87,480 (¥81,000)	BMW 3er(E90,91,92,93),M3(E46)Fr
8 1/2 J	FACE1	S	L	45	5	112	φ66.6 <sup>HC</sup>	BMW M3(E92)Fr	
				45			φ72.6 <sup>HC</sup>	¥88,560 (¥82,000)	M-BENZ C63 AMG Rr
9 J	FACE1	L	S	22	5	120	φ72.6 <sup>HC</sup>	AUDI A5	
				22			φ73.1	¥89,640 (¥83,000)	BMW 5er(E60)Fr
9 1/2 J	FACE2	S	L	50	5	112	φ66.6 <sup>HC</sup>	BMW M3(E92/E46)Rr	
				50			φ72.6 <sup>HC</sup>	¥90,720 (¥84,000)	BMW 5er(E60)Fr
10 J	FACE2	SUPER-L	S	22	5	120	φ72.6 <sup>HC</sup>	BMW M3(E92/E46)Rr	
				22			φ73.1	¥91,800 (¥85,000)	BMW M3(E92/E46)Rr
10 1/2 J	FACE3	SUPER-L	S	20	5	120	φ72.6 <sup>HC</sup>	BMW 5er(E60)Rr	
				20			φ73.1	¥91,800 (¥85,000)	BMW 5er(E60)Rr

- ▲TE37 TTA Progressive Model サイズ表補足
- ★:スカイライン(V35のプレボキヤリバー、CKV36除く)、フェアレディZ(Z33のプレボキヤリバー除く)、シルビア、スーブラ、セルシオ、RX-7、インプレッサ(6POT)のビッグキャリバー対応モデル。
- ◆:スカイライン(CKV36除く)、フェアレディZ(Z33)のビッグキャリバー対応モデル。
- ◇:スカイライン(CKV36)、フェアレディZ(Z34)のビッグキャリバー対応モデル。
- ▲:ランサーエボXのプレボキヤリバー対応モデル。
- △:ランサーエボXのプレボキヤリバー対応モデル。
- :インプレッサ(6POT)ビッグキャリバー対応モデル。
- :インプレッサ(4POT)ビッグキャリバー対応モデル。
- 5H-P.C.D.112/5H-P.C.D.120全サイズ:メルセデスGLクラス&R550 4MATIC、ML63 4MATIC、ロールスロイス、ベントレー、マイバハ、BMW X5(7人乗り)、BMW X6(Active Hybrid)、ランドローバーには装着不可です。
- BORE(HC):ハブセントリック
- ハブクリアランスの数値はセンターキャップ取り付け面までの数値です。実際のハブクリアランスは、表記数値に取り付けるセンターキャップのクリアランスを足した値になります。

## VOLK RACING Wheel TE37

- 鍛造1ピースホイール
- JWL+R スペック2
- カラー:ブロンズ(BR) (アルマイト)
- 付属品:バルブ
- 別売品:センターキャップ
- パーツ価格:ディスクステッカー¥1,080(本体価格¥1,000)



ブロンズ(BR)

### VOLK RACING TE37

SIZE	INSET	HOLE	P.C.D.	税込価格(本体価格)	
( )内はハブクリアランス/mm					
5 J	35(16), 45(21)	4	100	¥41,040 (¥38,000)	
				114.3	
	6 J	38(16)	4	100/114.3	¥43,200 (¥40,000)
					114.3
6 1/2 J	15(16)	4	100	¥46,440 (¥43,000)	
				114.3	
7 J	0(16)	4	114.3	¥47,520 (¥44,000)	
				114.3	
5 1/2 J	45(20)	4	100/114.3	¥49,680 (¥46,000)	
				114.3	
	6 1/2 J	39(23)	4	100	¥51,840 (¥48,000)
					114.3
7 J	43(25)	4	100	¥52,920 (¥49,000)	
				114.3	
7 1/2 J	○48(16)	5	100	¥84,240 (¥78,000)	
				40(20), 48(16)	114.3
8 1/2 J	◆◇▲★30(37), ★40(27)	5	114.3	¥86,400 (¥80,000)	
				114.3	
9 1/2 J	◆◇▲★22(32), ◆◇▲★35(45), ◆◇▲★40(40)	5	114.3	¥88,560 (¥82,000)	
				114.3	
10 1/2 J	◇▲★22(32)	5	114.3	¥90,720 (¥84,000)	
				114.3	

GJ6081

- ▲TE37 サイズ表補足
- ★:スカイライン(V35のプレボキヤリバー、CKV36除く)、フェアレディZ(Z33のプレボキヤリバー除く)、シルビア、スーブラ、セルシオ、RX-7、インプレッサ(4POT)のビッグキャリバー対応モデル。
- ◆:スカイライン(CKV36除く)、フェアレディZ(Z33)のビッグキャリバー対応モデル。
- ◇:スカイライン(CKV36)、フェアレディZ(Z34)のビッグキャリバー対応モデル。
- ▲:ランサーエボXのプレボキヤリバー対応モデル。
- △:ランサーエボXのプレボキヤリバー対応モデル。
- :インプレッサ(プレボキヤリバー除く)、レガシー(BH5)のビッグキャリバー対応モデル。
- 4H-P.C.D.100:ルノー・クラゼンニックには装着不可です。
- 14mmボルト対応不可です。
- ハブクリアランスの数値はセンターキャップ取り付け面までの数値です。実際のハブクリアランスは、表記数値に取り付けるセンターキャップのクリアランスを足した値になります。

### TE37 競技車専用限定サイズ

SIZE	INSET	HOLE	P.C.D.	税込価格(本体価格)	FITTING
13	6 J	38	4	100	BR & WHカラー
					¥42,120 (¥39,000)

- ▲TE37 競技車専用サイズ表補足
- オプションカラー: ¥3,240up(本体価格¥3,000up)
- ※オプションカラーは設定色からお選びください。
- 限定サイズのため、生産ロットの都合により、サイズ・カラーによっては納期が長期間であったり、場合によってはご注文をお受けできない場合がございます。ご了承ください。
- 標準車への装着は不可能ですのでご注意ください。

### VOLK RACING TE37X

ボルクレーシング TE37X GJ6175

SIZE	INSET	HOLE	P.C.D.	税込価格(本体価格)
5 1/2 J	20	5	139.7	¥52,920 (¥49,000)
6 J	-5	5	139.7	¥54,000 (¥50,000)
6 1/2 J	32	6	139.7	¥55,080 (¥51,000)
7 J	25	6	139.7	¥56,160 (¥52,000)
8 J	-20, 0	6	139.7	¥58,320 (¥54,000)

- 鍛造1ピースホイール
- JWL+R スペック2
- カラー:ブロンズ(BR) (アルマイト)
- オプションカラー: ¥3,240up(本体価格¥3,000up)
- ※オプションカラーは設定色からお選びください。
- 付属品:バルブ
- JWL&JWL-T技術基準適合品
- ▲TE37X サイズ表補足
- 6H-P.C.D.139.7はハイエースグランドキャビン(4WD)には装着不可です。

### VOLK RACING TE37 LARGE P.C.D.

ボルクレーシング TE37 ラージP.C.D. GJ6081

SIZE	INSET	HOLE	P.C.D.	税込価格(本体価格)
8 J	20, 30	6	139.7	¥85,320 (¥79,000)
				150
18 9 J	0	5	150	¥88,560 (¥82,000)
				150

- 鍛造1ピースホイール
- JWL+R スペック2
- カラー:ブロンズ(BR) (アルマイト)
- オプションカラー: ¥3,240up(本体価格¥3,000up)
- ※オプションカラーは設定色からお選びください。
- 付属品:バルブ
- JWL&JWL-T技術基準適合品
- ▲TE37 ラージP.C.D. サイズ表補足
- ランドローバーZXRには装着不可です。

### VOLK RACING TE37 GRAVEL

ボルクレーシング TE37 グラベル GJ6120

SIZE	INSET	HOLE	P.C.D.	税込価格(本体価格)
14 6 J	38(16)	4	100	¥43,200 (¥40,000)
				114.3
6 J	40(21)	4	100	¥50,760 (¥47,000)
				114.3
6 1/2 J	39(23)	5	100	¥51,840 (¥48,000)
				114.3
7 J	40(22)	5	100	¥52,920 (¥49,000)
				35(33), ○45(25)

- 鍛造1ピースホイール
- JWL+R スペック2
- カラー:ホワイト(WH)、ブロンズ(BR) (アルマイト)
- オプションカラー: ¥3,240up(本体価格¥3,000up)
- ※オプションカラーは設定色からお選びください。
- 付属品:バルブ
- 別売品:センターキャップ
- ▲TE37 GRAVEL サイズ表補足
- インプレッサ(プレボキヤリバー除く)のビッグキャリバー対応モデル。
- ハブクリアランスの数値はセンターキャップ取り付け面までの数値です。実際のハブクリアランスは、表記数値に取り付けるセンターキャップのクリアランスを足した値になります。
- ① 生産ロットの都合により、サイズ・カラーによっては納期が長期間であったり、場合によってはご注文をお受けできない場合がございます。ご了承ください。

※掲載価格は消費税(税率8%)込みと本体価格の両方を掲載しております。

PASSENGER RAYS ホルクレーシング





# TE37 SL



プレストグラファイト(PG)

- 鍛造1ピースホイール(19インチのみリムベースリム) GJ6341
- JWLL+R スペック2
- カラー: プレストグラファイト(PG)
- 付属品: バルブ、専用スポークステッカー(同梱)、専用リムステッカー(貼付け)
- 別売品: 欧州車用パーツセット
- パーツ価格: スポークステッカー¥2,160(本体価格¥2,000)、リムステッカー¥1,080(本体価格¥1,000)
- \*センターキャップは装着できません。

## MILK RACING TE37 SL

SIZE	INSET	HOLE	P.C.D.	BORE	税込価格(本体価格)
7 1/2J	40	5	114.3	φ73.1	¥62,640 (¥58,000)
8J	45	5	100	φ65	¥64,800 (¥60,000)
9J	45	5	114.3	φ73.1	¥65,880 (¥61,000)
10J	45	5	100	φ65	¥66,960 (¥62,000)
11J	45	5	114.3	φ73.1	¥67,040 (¥62,000)
12J	45	5	100	φ65	¥72,360 (¥67,000)
13J	45	5	114.3	φ73.1	¥73,440 (¥68,000)
14J	45	5	100	φ65	¥74,520 (¥69,000)
15J	45	5	114.3	φ73.1	¥75,600 (¥70,000)
16J	45	5	114.3	φ73.1	¥76,680 (¥71,000)
17J	45	5	114.3	φ73.1	¥77,760 (¥72,000)
18J	45	5	114.3	φ73.1	¥82,080 (¥76,000)
19J	45	5	114.3	φ73.1	¥84,240 (¥78,000)
20J	45	5	114.3	φ73.1	¥85,320 (¥79,000)

### BMW対応サイズ (P.C.D.120)

SIZE	INSET	HOLE	P.C.D.	BORE	税込価格(本体価格)
8 1/2J	35	5	120	φ72.6HC	¥72,360 (¥67,000)
9 1/2J	15,22	5	120	φ72.6HC	¥74,520 (¥69,000)
10 1/2J	20	5	120	φ72.6HC	¥76,680 (¥71,000)
11J	18	5	120	φ72.6HC	¥77,760 (¥72,000)

### ポルシェ対応サイズ

SIZE	INSET	HOLE	P.C.D.	BORE	税込価格(本体価格)
8 1/2J	40	5	130	φ71.6HC	¥85,320 (¥79,000)
11J	52	5	130	φ71.6HC	¥90,720 (¥84,000)
12J	65	5	130	φ71.6HC	¥92,880 (¥86,000)

### TE37 SLサイズ表補足

- ★: スカイライン(V35プレノボキャリバー、CKV36除く)、フェアレディZ(Z33プレノボキャリバー除く)シルビア、スープラ、セルシオ、RX-7、インプレッサ(4POT)のビッグキャリバー対応モデル。
- ◆: スカイライン(CKV36除く)、フェアレディZ(Z33)のビッグキャリバー対応モデル。
- ○: スカイライン(CKV36)、フェアレディZ(Z34)のビッグキャリバー対応モデル。
- ▲: ランサーエボ(〜R)のプレノボキャリバー対応モデル。
- △: ランサーエボXのプレノボキャリバー対応モデル。
- □: インプレッサ(6POT)のプレノボキャリバー対応モデル。
- ⊙: インプレッサ(4POT)のプレノボキャリバー対応モデル。
- 4H-P.C.D.100: ルノーグランセニックには装着不可です。
- 5H-P.C.D.120全サイズ: ロールスロイス、ベントレー、BMW X5(7人乗り)、ランドローバーには装着不可です。
- 18インチ・5H-P.C.D.100: 14mmボルトは対応不可です。
- BORE(HC): ハブセントリック

表中の赤字インセットサイズは受注生産サイズとなるため納期がかかります。

### 球面座タイプ



ポルシェ対応サイズのみ

### TE37 SL ポルシェ対応サイズ表補足

- メルセデスG55 & G550、アウディQ7には装着不可です。
- 全サイズポルシェHC(ハブセントリック/71.6φ)対応。
- 全サイズ球面座仕様です。(純正ナット、ボルト使用可)

19インチは生産ロットの都合により、サイズによっては納期が長期間であったり、場合によってはご注文をお受けできない場合がございます。ご了承ください。

# Volk Racing TE37V



- 鍛造1ピースホイール
- JWLL+R スペック2
- カラー: ブロンズ(BR)、ガンメタリック/リムDC(MF)
- 付属品: バルブ、専用スポークステッカー(同梱)、専用リムステッカー(同梱)
- 別売品: ディスクステッカー ¥540(本体価格¥500)



ガンメタリック/リムDC(MF)(S-Rim)



ブロンズ(BR)(M-Rim)



ガンメタリック/リムDC(MF)(L-Rim)



ガンメタリック/リムDC(MF)(LL-Rim)

## MILK RACING TE37V

SIZE	RIM TYPE	INSET	HOLE	P.C.D.	BORE	税込価格(本体価格)	WEIGHT
7J	S(46mm)	18	4	100	φ65	¥46,440 (¥43,000)	4.5kg
7 1/2J	S(46mm)	25	4	100	φ65	¥47,520 (¥44,000)	4.6kg
8J	S(46mm)	25	4	100	φ65	¥48,600 (¥45,000)	4.8kg
9J	M(60mm)	0	4	100	φ65	¥49,680 (¥46,000)	4.9kg
9 1/2J	L(85mm)	-15	4	100	φ65	¥50,760 (¥47,000)	5.0kg
10J	S(46mm)	18	4	100	φ65	¥54,000 (¥50,000)	4.9kg
10 1/2J	S(46mm)	25	4	100	φ65	¥55,080 (¥51,000)	5.0kg
11J	S(46mm)	25	4	100	φ65	¥56,160 (¥52,000)	5.1kg
12J	M(56mm)	0	4	100	φ65	¥56,160 (¥52,000)	5.1kg
13J	M(56mm)	-5	4	100	φ65	¥57,240 (¥53,000)	5.3kg
14J	L(82mm)	-15	4	100	φ65	¥58,320 (¥54,000)	5.4kg
15J	S(43mm)	25	4	100	φ65	¥59,400 (¥55,000)	5.9kg
16J	S(43mm)	25	4	100	φ65	¥60,480 (¥56,000)	6.2kg
17J	S(45mm)	30	4	100	φ65	¥68,040 (¥63,000)	7.2kg
18J	S(45mm)	25	4	100	φ65	¥69,120 (¥64,000)	7.5kg
19J	S(45mm)	30	4	100	φ65	¥70,200 (¥65,000)	7.7kg

### P.C.D.114.3

SIZE	RIM TYPE	INSET	HOLE	P.C.D.	BORE	税込価格(本体価格)	WEIGHT
7J	S(46mm)	5	4	114.3	φ73.1	¥46,440 (¥43,000)	4.5kg
7 1/2J	M(60mm)	6	4	114.3	φ73.1	¥47,520 (¥44,000)	4.6kg
8J	M(60mm)	0	4	114.3	φ73.1	¥48,600 (¥45,000)	4.8kg
8 1/2J	M(60mm)	-5	4	114.3	φ73.1	¥49,680 (¥46,000)	4.9kg
9J	L(85mm)	-15	4	114.3	φ73.1	¥50,760 (¥47,000)	5.0kg
9 1/2J	L(85mm)	-20	4	114.3	φ73.1	¥51,840 (¥48,000)	5.1kg
10J	LL(96mm)	-25	4	114.3	φ73.1	¥52,920 (¥49,000)	5.4kg
7 1/2J	S(46mm)	18	4	114.3	φ75	¥54,000 (¥50,000)	4.9kg
8J	M(56mm)	6	4	114.3	φ73.1	¥55,080 (¥51,000)	5.0kg
8 1/2J	M(56mm)	0	4	114.3	φ73.1	¥56,160 (¥52,000)	5.1kg
9J	M(56mm)	-5	4	114.3	φ73.1	¥57,240 (¥53,000)	5.3kg
9 1/2J	L(82mm)	-15	4	114.3	φ73.1	¥58,320 (¥54,000)	5.4kg
10J	LL(94.5mm)	-25	4	114.3	φ73.1	¥60,480 (¥56,000)	5.7kg
7 1/2J	M(56mm)	6	4	114.3	φ73.1	¥59,400 (¥55,000)	5.9kg
8J	S(43mm)	25	4	114.3	φ73.1	¥60,480 (¥56,000)	6.2kg
8 1/2J	M(56mm)	-6	4	114.3	φ73.1	¥61,560 (¥57,000)	6.3kg
9J	M(56mm)	10	4	114.3	φ73.1	¥62,640 (¥58,000)	6.6kg
10J	S(43mm)	30	4	114.3	φ73.1	¥63,720 (¥59,000)	6.8kg

### P.C.D.114.3

SIZE	RIM TYPE	INSET	HOLE	P.C.D.	BORE	税込価格(本体価格)	WEIGHT
9J	L(77mm)	-10	4	114.3	φ73.1	¥62,640 (¥58,000)	6.7kg
10J	M(56mm)	15	4	114.3	φ73.1	¥63,720 (¥59,000)	6.8kg
10 1/2J	LL(90mm)	-25	4	114.3	φ73.1	¥64,800 (¥60,000)	7.0kg
11J	LL(90mm)	-30	4	114.3	φ73.1	¥65,880 (¥61,000)	7.1kg
7 1/2J	S(45mm)	6	4	114.3	φ73.1	¥68,040 (¥63,000)	7.2kg
8J	M(55mm)	0	4	114.3	φ73.1	¥69,120 (¥64,000)	7.5kg
8 1/2J	S(45mm)	25	4/5	114.3	φ73.1	¥70,200 (¥65,000)	7.7kg
9J	L(80mm)	-10	4/5	114.3	φ73.1	¥71,280 (¥66,000)	7.9kg
9 1/2J	M(55mm)	20	4/5	114.3	φ73.1	¥72,360 (¥67,000)	8.1kg
10J	L(80mm)	-15	4/5	114.3	φ73.1	¥73,440 (¥68,000)	8.3kg
10 1/2J	LL(80mm)	14	5	114.3	φ73.1	¥74,520 (¥69,000)	8.5kg

### VOLK RACING TE37V P.C.D.100サイズ表補足

- ボルトの長さ(受注状況に応じて)にて製作するサイズです。
- 場合によっては納期がかかる事がありますことを予めご了承ください。
- 17インチの4H-P.C.D.100のみ14mmボルト対応です。

### VOLK RACING TE37V P.C.D.114.3 サイズ表補足

- 15x8J以上のサイズは、AE86(R32typeMキャリバー装着)対応
- 表記重量はブロンズカラーで実測したものでガンメタリック/リムDCとは若干異なります。
- また個体により誤差がありますので、参考値とお考えください。
- 17インチの4H-P.C.D.100以外は14mmボルト対応不可です。



ブロンズ(BR)(アルマイト)



フォーミュラシルバー/ダイヤモンドカットリム(FD)

- 鍛造1ピースホイール(リバースリム)
- JWL+R スペック2
- カラー: ブロンズ(BR)(アルマイト)
- カラー: フォーミュラシルバー/ダイヤモンドカットリム(FD)
- オプションカラー: BRカラーの¥3,240up(本体価格¥3,000up)
- ※オプションカラーは設定色からお選びください。
- ※オプションカラーを選択した場合は全面塗装仕様となります。
- 付属品: ハルブ
- 別売品: センターキャップ、欧州車用パーツセット
- ▲VOLK RACING RE30(BR/FD)サイズ表補足
- ★: スカイライン(V35のプレボキヤリバー、CKV36除く)、フェアレディZ(Z33のプレボキヤリバー除く)、シルビア、スーブラ、セルシオ、RX-7、インプレッサ(4POT)のビッグキャリバー対応モデル。
- ◆: スカイライン(CKV36除く)、フェアレディZ(Z33)のビッグキャリバー対応モデル。
- ◇: スカイライン(CKV36)、フェアレディZ(Z34)のビッグキャリバー対応モデル。
- ▲: ランサーエボ(〜X)のプレボキヤリバー対応モデル。
- △: ランサーエボXのプレボキヤリバー対応モデル。
- : インプレッサ(4POT)のプレボキヤリバー対応モデル。
- RIM形状のS1, 2, L1, 2はS(ショートリム)・L(ロングリム)、又数字が上がるほどディスクラウンドが強くなります。
- ハブクリアランスの数値はセンターキャップ取り付け面までの数値です。実際のハブクリアランスは、表記数値に取り付けるセンターキャップのクリアランスを足した値になります。



### VOLK RACING RE30/Bronze

ホルクレーシング RE30 ブロンズ

SIZE	RIM	INSET	HOLE	P.C.D.	税込価格(本体価格)
( )内はハブクリアランス/mm					
BRカラー					
7½J	S1	50(25)	5	100	¥84,240 (¥78,000)
		43(32),50(25)			
8J	S1	44(30)	5	100	¥85,320 (¥79,000)
		◆▲★38(36),■44(30)			
8½J	S1	52(29)	5	114.3	¥86,400 (¥80,000)
		◆◆▲▲★30(40)			
9J	S2	50(26)	5	114.3	¥87,480 (¥81,000)
		◆◆▲▲★40(36)			
9½J	S2	50(26)	5	114.3	¥88,560 (¥82,000)
		◆◆▲▲★15(36)			
10½J	L2	◆◆▲▲★18(45)	5	114.3	¥90,720 (¥84,000)

### VOLK RACING RE30/Formula Silver

ホルクレーシング RE30 フォーミュラシルバー/ダイヤモンドカットリム

SIZE	RIM	INSET	HOLE	P.C.D.	税込価格(本体価格)
( )内はハブクリアランス/mm					
FDカラー					
7½J	S1	50(25)	5	100	¥89,640 (¥83,000)
		43(32),50(25)			
8J	S1	44(30)	5	100	¥90,720 (¥84,000)
		◆44(30)			
8½J	S1	52(29)	5	114.3	¥91,800 (¥85,000)
		◆◆▲▲★30(40)			
9J	S2	50(26)	5	114.3	¥92,880 (¥86,000)
		◆◆▲▲★40(36)			
9½J	S2	50(26)	5	114.3	¥93,960 (¥87,000)
		◆◆▲▲★15(36)			

#### 輸入車対応サイズ

SIZE	RIM	INSET	HOLE	P.C.D.	BORE	税込価格(本体価格)	FITTING
BRカラー							
18	7½J	S1	35	5	100	φ65	¥84,240 (¥78,000) GOLF IV, BEETLE *
	8J	S1	35	5	100	φ65	¥85,320 (¥79,000) GOLF IV, BEETLE **

- ▲VOLK RACING RE30輸入車対応サイズ表補足
- カラーはメーカーリムサイズ(14mm)以外は14mmボルト対応不可です。
- \*: フェンダーから突出及び干渉する恐れがあります。
- \*\*: フェンダーから突出します。

#### 競技車両用限定サイズ

SIZE	RIM	INSET	HOLE	P.C.D.	税込価格(本体価格)	FITTING
NSカラー						
18	9½J	S1	52	5	114.3	¥91,800 (¥85,000) IMPREZA Sti(GRB)Rr
	10J	L2	20	5	114.3	¥92,880 (¥86,000) LANCER EVO-X(CZ4A)Fr
		L1	36			LANCER EVO-X(CZ4A)Rr
		L1	43			IMPREZA Sti(GRB)Fr

- ▲競技車両用サイズ表補足
- カラーはメーカーリムサイズ(NS)のみとなります。
- ジムカーナ等の競技用サイズです。ノーマル車では突出・干渉いたします。
- ①競技車両用サイズは納期がかります。

## VOLK RACING CE28 KCR



ブラック/FDMCリム(KF)

### VOLK RACING CE28N KCR

ホルクレーシング CE28N KCR

SIZE	INSET	HOLE	P.C.D.	税込価格(本体価格)	
( )内はハブクリアランス/mm					
KFカラー					
16	5½J	45(30)	4	100	¥45,360 (¥42,000)
	6J	42(33)	4	100	¥46,440 (¥43,000)

- 鍛造1ピースホイール
- JWL+R スペック2
- カラー: ブラック/FDMCリム(KF)
- 付属品: センターキャップ、ディスクステッカー(2種類/同梱)、ハルブ
- 別売品: センターキャップ
- パーツ価格: センターキャップ¥1,620(本体価格¥1,500)、ディスクステッカー(VOLK RACING ORIGINAL)¥540(本体価格¥500)/(CE28KCR)¥540(本体価格¥500)

## VOLK RACING CE28 CLUB RACER



マットダークガンメタ/リムフランジDC(DM)

### VOLK RACING CE28 CLUB RACER (8 SPOKE)

ホルクレーシング CE28クラブレーサー(8スポークデザイン)

SIZE	INSET	HOLE	P.C.D.	税込価格(本体価格)
( )内はハブクリアランス/mm				
DMカラー				
6JJ	45(22)	4	100	¥43,200 (¥40,000)
15 6½JJ	38(27),43(22)	4	100	¥44,280 (¥41,000)
	7JJ	28(30),38(21),43(28),48(23)	4	100
16 7JJ	33(26),42(18),48(19)	4	100	¥49,680 (¥46,000)

- ▲VOLK RACING CE28 CLUB RACERサイズ表補足
- 4H-P.C.D.100: ルノー・グランセニックには装着不可です。
- 14mmボルト対応不可です。
- ハブクリアランスの数値はセンターキャップ取り付け面までの数値です。実際のハブクリアランスは、表記数値に取り付けるセンターキャップのクリアランスを足した値になります。

### VOLK RACING CE28 CLUB RACER (10 SPOKE)

ホルクレーシング CE28クラブレーサー(10スポークデザイン)

SIZE	INSET	HOLE	P.C.D.	税込価格(本体価格)
( )内はハブクリアランス/mm				
DMカラー				
6JJ	47(18)	5	114.3	¥47,520 (¥44,000)
16 7JJ	42(18),48(19)	5	114.3	¥49,680 (¥46,000)
7½JJ	39(26)	5	114.3	¥50,760 (¥47,000)



- 鍛造1ピースホイール(17-18インチはリバースリム)
- JWL+R スペック2
- カラー: ブロンズ(BR)(アルマイト)、フォーミュラシルバー/ダイヤモンドカットリム(FD)
- オプションカラー: BRカラーの¥3,240up(本体価格¥3,000up)
- \* オプションカラーを選択した場合は全面塗装仕様となります。
- 付属品:バルブ
- 別売品:センターキャップ

**VOLK RACING CE28N (10 SPOKE)**

ボルクレージング CE28N(10スポークデザイン) GJ8666

SIZE	INSET	HOLE	P.C.D.	税込価格(本体価格)
( )内はハブクリアランス/mm				
7J	42(16),48(18)	5	100	¥58,320 (¥54,000)
14	33(26),42(16),48(18)	5	114.3	¥71,280 (¥66,000)
15	43(24),43(24),50(17)	5	114.3	¥72,360 (¥67,000)
15	43(24),50(17)	5	114.3	¥73,440 (¥68,000)
15	43(24),50(17)	5	114.3	¥74,520 (¥69,000)
15	43(24),50(17)	5	114.3	¥75,600 (¥70,000)
15	43(24),50(17)	5	114.3	¥78,840 (¥73,000)
15	43(24),50(17)	5	114.3	¥79,920 (¥74,000)
15	43(24),50(17)	5	114.3	¥81,000 (¥75,000)
15	43(24),50(17)	5	114.3	¥82,080 (¥76,000)
15	43(24),50(17)	5	114.3	¥83,160 (¥77,000)

**VOLK RACING CE28N (8 SPOKE)**

ボルクレージング CE28N(8スポークデザイン) GJ8666

SIZE	INSET	HOLE	P.C.D.	税込価格(本体価格)
( )内はハブクリアランス/mm				
5J	35(21),45(19)	4	100	¥42,120 (¥39,000)
14	5 1/2J 36(27),46(25)	4	100	¥43,200 (¥40,000)
14	6J 28(25),38(31),45(24)	4	100	¥44,280 (¥41,000)
15	5 1/2JJ 35(16),45(16)	4	100	¥50,760 (¥47,000)
15	6JJ 45(23)	4	100	¥51,840 (¥48,000)
15	6 1/2JJ 35(29),39(25),45(19)	4	100	¥52,920 (¥49,000)
16	7JJ 48(19)	4	100	¥58,320 (¥54,000)
16	42(17)	4	114.3	

**VOLK RACING CE28N フォーミュラシルバー/ダイヤモンドカットリム (8スポークデザイン)**

SIZE	INSET	HOLE	P.C.D.	税込価格(本体価格)
FDカラー				
14	5J 45(19)	4	100	¥47,520 (¥44,000)
15	5 1/2JJ 45(16)	4	100	¥56,160 (¥52,000)
16	7JJ 42(17)	4	100	¥63,720 (¥59,000)

- ▲VOLK RACING CE28N(10スポーク/8スポーク)サイズ表補足
- ★: スカイライン(V35プレボキリバー、CKV36除く)、フェアレディZ(Z33プレボキリバー除く)、シルビア、スープラ、セルシオ、RX-7、インプレッサ(4POT)のビッグキャリバー対応モデル。
  - ◆: スカイライン(CKV36除く)、フェアレディZ(Z33)のビッグキャリバー対応モデル。
  - ◇: スカイライン(CKV36)、フェアレディZ(Z34)のビッグキャリバー対応モデル。
  - ▲: ランサーエボ(-IX)のプレボキリバー対応モデル。
  - △: ランサーエボXのプレボキリバー対応モデル。
  - : インプレッサ(4POT)のプレボキリバー対応モデル。
  - 14mmボルト対応不可です。
  - 4H-P.C.D.100: ルノーグランセニックには装着不可です。
  - 5H-P.C.D.100全サイズ: インプレッサ(プレボキリバー除く)、レガシー(BH5)のビッグキャリバー対応モデル。
  - ハブクリアランスの数値はセンターキャップ取り付け面までの数値です。
  - 実際のハブクリアランスは、表記数値に取り付けるセンターキャップのクリアランスを足した値になります。

① 表中の赤字インセットサイズは受注生産サイズとなるため納期がかかります。

**VOLK RACING CE28N フォーミュラシルバー/ダイヤモンドカットリム (10スポークデザイン)**

SIZE	INSET	HOLE	P.C.D.	税込価格(本体価格)
FDカラー				
5J	50(17)	5	100	¥76,680 (¥71,000)
14	43(24),50(17)	5	114.3	¥77,760 (¥72,000)
14	44(21)	5	114.3	¥79,920 (¥74,000)
14	44(21)	5	114.3	¥85,320 (¥79,000)
14	44(21)	5	114.3	¥86,400 (¥80,000)
14	44(21)	5	114.3	¥87,480 (¥81,000)
14	44(21)	5	114.3	¥88,560 (¥82,000)

**競走車専用限定サイズ (10スポークデザイン)**

SIZE	INSET	HOLE	P.C.D.	税込価格(本体価格)	FITTING
7J	47	5	114.3	¥56,160 (¥52,000)	SWIFT SPORT(ZC32S)Fr,CR-Z(ZF1)Rr
7J	39	5	114.3	¥59,400 (¥55,000)	SWIFT SPORT(ZC32S)Fr,CR-Z(ZF1)Fr
7J	42	5	114.3	¥60,480 (¥56,000)	INTEGRA 98SPEC(DC2)Fr
7J	38	5	114.3	¥71,280 (¥66,000)	SWIFT SPORT(ZC32S)Fr,CR-Z(ZF1)Fr
7J	38	5	100	¥72,360 (¥67,000)	86(ZN6),BRZ(ZC6)Fr/Rr
7J	44	5	100	¥73,440 (¥68,000)	86(ZN6),BRZ(ZC6)Fr/Rr

**VOLK RACING C345 PRIME**



**VOLK RACING C345 ULTRA LIGHT**



- 鍛造1ピースホイール(リバースリム)
- JWL+R スペック2
- カラー: プレストブラック(PB)
- 付属品: バルブ
- 別売品: 欧州車用パーツセット
- 別売品: 欧州車用パーツセット
- センターキャップは装着できません。

① 在庫が無くなり次第、販売終了となります。

**VOLK RACING C345 PRIME**

ボルクレージング C345プライム GJS500

SIZE	FACE	INSET	HOLE	P.C.D.	BORE	税込価格(本体価格)
( )内はハブクリアランス/mm						
SS-1	50(29)	5	100	φ65	φ73.1	¥77,760 (¥72,000)
SS-1	43(29),50(29)	5	114.3	φ65	φ73.1	¥78,840 (¥73,000)
SS-1	44(26)	5	114.3	φ65	φ73.1	¥79,920 (¥74,000)
SS-1	44(26)	5	114.3	φ65	φ73.1	¥82,080 (¥76,000)
SS-2	52(32)	5	114.3	φ73.1	φ73.1	
SS-2	◆◇▲★30(37)	5	14.3	φ73.1	φ73.1	¥82,080 (¥76,000)
SS-2	◆◇▲★35(37)	5	14.3	φ73.1	φ73.1	

**競走車専用限定サイズ**

SIZE	FACE	INSET	HOLE	P.C.D.	BORE	税込価格(本体価格)	FITTING
NF & PBカラー 対象車両							
SS-1	48	5	120	φ72.6HC	φ73.1	¥77,760 (¥72,000)	MINI CROSS OVER
SS-1	50	5	112	φ73.1	φ73.1	¥78,840 (¥73,000)	VW GOLF V/VI
SS-1	50	5	112	φ73.1	φ73.1	¥79,920 (¥74,000)	VW GOLF V/VI, JETTA
SS-1	52	5	114.3	φ73.1	φ73.1	¥79,920 (¥74,000)	RENAULT MEGANE RS
SS-2	45	5	112	φ73.1	φ73.1		AUDI A4, VW SCIROCCO

- ▲VOLK RACING C345 PRIMEサイズ表補足
- ★: スカイライン(V35のプレボキリバー、CKV36除く)、フェアレディZ(Z33のプレボキリバー除く)、シルビア、スープラ、セルシオ、RX-7、インプレッサ(6POT)のビッグキャリバー対応モデル。
  - ◆: スカイライン(CKV36除く)、フェアレディZ(Z33)のビッグキャリバー対応モデル。
  - ◇: スカイライン(CKV36)、フェアレディZ(Z34)のビッグキャリバー対応モデル。
  - ▲: ランサーエボ(-IX)のプレボキリバー対応モデル。
  - △: ランサーエボXのプレボキリバー対応モデル。
  - : インプレッサ(6POT)のビッグキャリバー対応モデル。
  - 14mmボルト対応不可です。
  - 5H-P.C.D.112/5H-P.C.D.120全サイズ: メルセデスGLクラス&R550 4 MATIC、ML63 4MATIC、ロールスロイス、ベントレー、マイバッハ、BMW X5(7人乗り)、ランドローバーには装着不可です。

※H.C.: ハブセントリック

**VOLK RACING C345 ULTRA LIGHT**

ボルクレージング C345ウルトラライト GJM435

SIZE	FACE	INSET	HOLE	P.C.D.	BORE	税込価格(本体価格)
PBカラー						
8J	SS-1	45	5	100	φ65	¥71,280 (¥66,000)
8 1/2J	SS-1	48	5	114.3	φ73.1	¥72,360 (¥67,000)
9J	S-2	45	5	100	φ65	¥73,440 (¥68,000)
9 1/2J	S-2	45	5	114.3	φ73.1	¥74,520 (¥69,000)
10J	L-2	40	5	114.3	φ73.1	¥75,600 (¥70,000)

**輸入車対応サイズ**

SIZE	FACE	INSET	HOLE	P.C.D.	BORE	税込価格(本体価格)	FITTING
PBカラー 対象車両							
8J	SS-1	45	5	112	φ73.1	¥71,280 (¥66,000)	VW GOLF V/VI, JETTA, brebmo kit (1H1,8004A)対応
9J	S-2	45	5	112	φ73.1	¥73,440 (¥68,000)	AUDI TT('06~)

- ▲VOLK RACING C345 ULTRA LIGHTサイズ表補足
- ★: スカイライン(V35のプレボキリバー、CKV36除く)、フェアレディZ(Z33のプレボキリバー除く)、シルビア、スープラ、セルシオ、RX-7、インプレッサ(6POT)のビッグキャリバー対応モデル。
  - ◆: スカイライン(CKV36除く)、フェアレディZ(Z33)のビッグキャリバー対応モデル。
  - ◇: スカイライン(CKV36)、フェアレディZ(Z34)のビッグキャリバー対応モデル。
  - ▲: ランサーエボ(-IX)のプレボキリバー対応モデル。
  - △: ランサーエボXのプレボキリバー対応モデル。
  - : インプレッサ(6POT)のビッグキャリバー対応モデル。
  - 14mmボルト対応不可です。
  - 5H-P.C.D.112全サイズ: メルセデスGLクラス&R550 4MATIC、ML63 4MATIC、ロールスロイス、ベントレー、マイバッハには装着不可です。

PASSENGER  
レイズ  
ボルクレージング

## VOLK RACING ORIGINAL G27



PASSENGER レイズ ボルクレーシング



- 鍛造1ピースホイール
- JWL+R スベック2
- カラー: プリズムダークシルバー/リムエッジDC (PD)
- カラー: プリズムクリスタルホワイト/リムエッジDC (PC)
- カラー: プリズムライトシルバー/リムエッジDC (PL)
- スペシャルカラー: プリズムクリスタルホワイト/リムエッジDC (PL) プリズムライトシルバー/リムエッジDC (PL)
- \* スペシャルカラーは、クロームタイプのスピナーになります。
- 付属品: ハルバ、センタースピナー、センターパッケージ、スピナーリムバブルレンチ (4本に1個)
- パーツ価格: スピナー (ブラッククローム/クローム) ¥2,160 (本体価格¥2,000)、センターパッケージ (PD/PL/PC) ¥10,800 (本体価格¥10,000)、サーナメントASSY ¥5,400 (本体価格¥5,000)、パッケージボルト (3本) ¥216 (本体価格¥200)、スピナーリムバブルレンチ ¥2,700 (本体価格¥2,500)
- 別売品: LEXUS LS用G27ナットセット (6スプラインタイプ) 1台分 ¥8,640 (本体価格¥8,000)、BMW 14mmボルト採用専用ボルトセット ¥8,640 (本体価格¥8,000/10本パック) \*1台分2パック必要、BMW純正ボルトも使用可能。

### VOLK RACING G27

ボルクレーシング G27

SIZE	FACE	INSET ( )内はハブクリアランス/mm	HOLE	P.C.D.	BORE	税込価格 (本体価格)	
						PD & PCカラー	PLカラー
19	FACE1	45(40)	5	100	φ65	¥96,120 (¥89,000)	¥99,360 (¥92,000)
		◆◇■38(47),45(40)					
	FACE2	★◆◇▲■38(60),★◆◇▲■45(53)	5	114.3	φ73.1	¥98,280 (¥91,000)	¥101,520 (¥94,000)
10½J	FACE2	★◆◇▲■22(53),38(37)	5	114.3	φ73.1	¥100,440 (¥93,000)	¥103,680 (¥96,000)
20	FACE1	★◆◇■38(51),45(44)	5	114.3	φ73.1	¥104,760 (¥97,000)	¥108,000 (¥100,000)
		★◆◇■45(56)					
	FACE2	★◆◇▲■22(53),38(37)	5	114.3	φ73.1	¥112,860 (¥104,500)	¥116,100 (¥107,500)
	FACE2	☆◆◇■35(47)					
	FACE2	★▲◆◇■22(66)					
11J	FACE2	☆▲◆◇■20(74)	5	114.3	φ73.1	¥118,260 (¥109,500)	¥121,500 (¥112,500)

- ▲ VOLK RACING G27サイズ表補足
- ☆: GT-R (R35) のビッグキャリバー対応モデル。
  - ★: スカイライン (V35) のプレノキャリバー、CKV36除く、フェアレディZ (Z33) のプレノキャリバー除く、シルビア、スープラ、セルシオ、RX-7、インプレッサ (4POT) のビッグキャリバー対応モデル。
  - ◆: スカイライン (CKV36除く)、フェアレディZ (Z33) のビッグキャリバー対応モデル。
  - ◇: スカイライン (CKV36)、フェアレディZ (Z34) のビッグキャリバー対応モデル。
  - ▲: ランサーエボ (IX) のプレノキャリバー対応モデル。
  - △: ランサーエボXのプレノキャリバー対応モデル。
  - ■: インプレッサ (6POT) のビッグキャリバー対応モデル。
  - 5H-P.C.D.100はボルトホールがφ25-φ15です。
  - 5H-P.C.D.112/5H-P.C.D.120全サイズ:メルセデスGLクラス& R550 4MATIC、ML63 4MATIC、ロールスロイス、ベントレー、マイバッハ、BMW X5 (7人乗)、BMW X6 (Active Hybrid)、ランドローバーには装着不可です。
  - レクサスLSに装着するには別売の専用ナットが必要です。
  - 5H-P.C.D.120はボルトホールがφ25-φ15です。
  - BORE (HC): ハブセントリック

### 輸入車・レクサス対応サイズ

SIZE	FACE	INSET	HOLE	P.C.D.	BORE	税込価格 (本体価格)		FITTING 対象車両				
						PD & PCカラー	PLカラー					
19	FACE1	36	5	120	φ72.6 <sup>HC</sup>	¥96,120 (¥89,000)	¥99,360 (¥92,000)	BMW 3er(E90,91,92,93,F30)Fr,5er(F10)				
		48							φ66.6 <sup>HC</sup>	¥97,200 (¥90,000)	¥100,440 (¥93,000)	AUDI TT ('08~), VW SCIROCCO
	FACE2	25	5	120	φ72.6 <sup>HC</sup>	¥98,280 (¥91,000)	¥101,520 (¥94,000)	AUDI A5 BMW 1er(E87) *tuner size BMW M3(E92)Fr				
		50							¥99,360 (¥92,000)	¥102,600 (¥95,000)	BMW 3er(E90,91,92,93)Rr,3er(F30) *tuner size	
		20							¥104,760 (¥97,000)	¥108,000 (¥100,000)	BMW M3(E92)Rr	
9½J	FACE2	36	5	120	φ72.6 <sup>HC</sup>	¥98,280 (¥91,000)	¥101,520 (¥94,000)	BMW 3er(E90,91,92,93)Rr,3er(F30) *tuner size				
10J	FACE2	20	5	120	φ72.6 <sup>HC</sup>	¥99,360 (¥92,000)	¥102,600 (¥95,000)	BMW M3(E92)Rr				
20	FACE1	25	5	112	φ66.6 <sup>HC</sup>	¥104,760 (¥97,000)	¥108,000 (¥100,000)	BM-BENZ CLS(W219)Fr M-BENZ E(W212)Fr,S(W221)Fr,Audi Q5/S6('11~) BMW 5er(F10)Fr,3er(F30)Fr,LEXUS LS Fr				
		40							120	φ72.6 <sup>HC</sup>	¥107,460 (¥99,500)	¥110,700 (¥102,500)
		33										
	FACE2	25	5	120	φ72.6 <sup>HC</sup>	¥110,160 (¥102,000)	¥113,400 (¥105,000)	LEXUS LS BMW 5er(F10)Fr,3er(F30)Fr M-BENZ S(W221)Rr M-BENZ E(W212)Rr BMW 5er(F10)Rr,LEXUS LS Rr BMW 3er(F30)Rr				
		32										
		36							120	φ72.6 <sup>HC</sup>	¥112,860 (¥104,500)	¥116,100 (¥107,500)
		47										
	FACE2	30	5	112	φ66.6 <sup>HC</sup>	¥115,560 (¥107,000)	¥118,800 (¥110,000)	Audi A5 BMW M5(F10M)Fr,LEXUS LS Rr BMW 5er(F10)Rr, 3er(F30)Rr				
		25							120	φ72.6 <sup>HC</sup>		
		38										
10J	FACE2	33	5	112	φ66.6 <sup>HC</sup>	¥112,860 (¥104,500)	¥116,100 (¥107,500)	M-BENZ CLS(W219)Rr BMW 5er(F10)Rr				
		42							5	120	φ72.6 <sup>HC</sup>	
10½J	FACE2	30	5	120	φ72.6 <sup>HC</sup>	¥115,560 (¥107,000)	¥118,800 (¥110,000)	BMW M5(F10M)Rr				



PASSENGER レイズ ボルクレーシング

VOLK RACING G25 ボルクレーシング G25

①表中の赤字インセットサイズは受注生産サイズとなるため納期がかかります。表中の青字インセットサイズはプリズムカラーの設定サイズです。受注生産サイズとなるため納期がかかります。GJS503



マーキュリーシルバーII/リムエッジDC(ND)



マーキュリーシルバー/ブラッククリアー/リムエッジDC(CB)



プリズムダークシルバー/リムエッジDC(PD)



プリズムクリスタルホワイト/リムエッジDC(PC)

Table with columns: SIZE, FACE, INSET, HOLE, P.C.D., BORE, NDカラー, CBカラー, PD & PCカラー. Contains wheel specifications for sizes 18, 19, 20, and 11J.

輸入車対応サイズ

Table with columns: SIZE, FACE, INSET, HOLE, P.C.D., BORE, NDカラー, CBカラー, PD & PCカラー, FITTING. Lists compatible car models for various wheel sizes.

- ▲VOLK RACING G25サイズ表補足
●\*: GT-R(R35)のビッグキャリパー対応モデル。
●\*: スカイライン(V35のプレッホキャリパー、CKV36除く)、フェアレディZ(Z33)のプレッホキャリパー除く、シルビア、スーブラ、セルシオ、RX-7、インプレッサ(6POT)のビッグキャリパー対応モデル。
●\*: スカイライン(CKV36除く)、フェアレディZ(Z33)のビッグキャリパー対応モデル。
●\*: スカイライン(CKV38)、フェアレディZ(Z34)のビッグキャリパー対応モデル。
●\*: ランサーエボXのプレッホキャリパー対応モデル。
●\*: ランサーエボ(X)のプレッホキャリパー対応モデル。
●\*: インプレッサ(6POT)のビッグキャリパー対応モデル。
●\*: インプレッサ(4POT)のビッグキャリパー対応モデル。
●SH-P.C.D.112/SH-P.C.D.120全サイズ:メルセデスGLクラス & R550 4MATIC、ML63 4MATIC、ロールスロイス、ベントレー、マイバツハ、BMW X5(7人乗)、BMW X6(Active Hybrid)、ランドローバーには装着不可です。
●BORE(HC): ハブセンターリク

※価格には消費税(税率8%)込みと本体価格の両方を掲載しております。
※価格:センターキャップ(ND)¥3,780(本体価格¥3,500)、(CB/PD/PC)¥4,320(本体価格¥4,000)
※価格:自動車用パーツセット



マットブラック/ダブルマシニング/リムエッジDC(MW)

- 鍛造1ピースホイール
- JWL+R スペック2
- カラー: マットブラック/ダブルマシニング/リムエッジDC(MW)
- 付属品: センターキャップ, ハルブ
- 別売品: 欧州車用パーツセット
- パーツ価格: センターキャップ¥4,860(本体価格¥4,500)

## VOLKRACING ORIGINAL G12 FOR PREMIUM SPORT

### VOLK RACING G12 FOR PREMIUM SPORT

ボルクレージング G12 for プレミアムスポーツ

GJM483 輸入車対応サイズ

SIZE	FACE	INSET	HOLE	P.C.D.	BORE	税込価格(本体価格)
19	8½J FACE1	45(32)	5	114.3	φ73.1	¥88,560 (¥82,000)
	9½J FACE2	★45(34)	5	114.3	φ73.1	¥90,720 (¥84,000)
20	9J FACE2	35(34)	5	114.3	φ73.1	¥102,060 (¥94,500)

SIZE	FACE	INSET	HOLE	P.C.D.	BORE	税込価格(本体価格)
19	8½J FACE1	38	5	112	φ73.1	¥88,560 (¥82,000)
	FACE2	45				
19	9½J FACE2	36	5	120	φ72.6 <sup>HC</sup>	¥90,720 (¥84,000)
	FACE2	36	5	120	φ72.6 <sup>HC</sup>	¥90,720 (¥84,000)
20	9J FACE2	35	5	120	φ72.6 <sup>HC</sup>	¥102,060 (¥94,500)
	9½J FACE2	29	5	112	φ73.1	¥104,760 (¥97,000)

▲VOLK RACING G12 FOR PREMIUM SPORTサイズ表補足  
 ●★: スカイライン(V35のプレボキリバー、CKV36除く)、フェアレディZ(Z33のプレボキリバー除く)、シルビア、スーパ、セルシオ、RX-7、インプレッサ(6POT)のビッグキャリバー対応モデル。  
 ●5H-P.C.D.112/5H-P.C.D.120全サイズ: メルセデスGLクラス& R550 4 MATIC、ML63 4MATIC、ロールスロイス、ベントレー、マイバッハ、BMW X5(7人乗り)、BMW X6(Active Hybrid)、ランドローバーには装着不可です。  
 ●BORE(HC): ハブセントリック  
 ① 20インチは在庫が無くなり次第、販売終了となります。



フォーミュラシルバードブルマシニング(FM)

## VOLKRACING ORIGINAL G12

### VOLK RACING G12

ボルクレージング G12

- 鍛造1ピースホイール
- JWL+R スペック2
- カラー: フォーミュラシルバードブルマシニング(FM)
- オプションカラー
- オプションカラー選択時は全面塗装仕様になります。
- 付属品: センターキャップ, ハルブ
- 別売品: 欧州車用パーツセット
- パーツ価格: センターキャップ¥4,860(本体価格¥4,500)

SIZE	FACE	INSET	HOLE	P.C.D.	BORE	税込価格(本体価格)	
19	8J FACE1	50(30)	5	100	φ65	¥92,880 (¥86,000)	
		50(30)				¥87,480 (¥81,000)	
	8½J FACE1	○45(32)	5	100	φ65	¥93,960 (¥87,000)	
		◆◇△★35(42), 45(32)				¥88,560 (¥82,000)	
9½J FACE2	◆◇△★35(44), ★45(34)	5	114.3	φ73.1	¥96,120 (¥89,000)	¥90,720 (¥84,000)	
10½J FACE3	◆◇△★20(64)	5	114.3	φ73.1	¥98,280 (¥91,000)	¥92,880 (¥86,000)	
20	8½J FACE1	◆◇△★35(37), 40(32)	5	114.3	φ73.1	¥104,760 (¥97,000)	¥99,360 (¥92,000)
	9½J FACE2	40(34)	5	114.3	φ73.1	¥110,160 (¥102,000)	¥104,760 (¥97,000)
	11J FACE3	◆◇△★15(64)	5	114.3	φ73.1	¥118,260 (¥109,500)	¥112,860 (¥104,500)

▲VOLK RACING G12サイズ表補足  
 ●★: スカイライン(V35のプレボキリバー、CKV36除く)、フェアレディZ(Z33のプレボキリバー除く)、シルビア、スーパ、セルシオ、RX-7、インプレッサ(6POT)のビッグキャリバー対応モデル。  
 ●◇: スカイライン(CKV36除く)、フェアレディZ(Z33)のビッグキャリバー対応モデル。  
 ●○: スカイライン(CKV36)、フェアレディZ(Z34)のビッグキャリバー対応モデル。  
 ●△: ランサーエボXのプレボキリバー対応モデル。  
 ●◇: ランサーエボXのプレボキリバー対応モデル。  
 ●○: インプレッサ(プレボキリバー除く)のビッグキャリバー対応モデル。  
 ●5H-P.C.D.112/5H-P.C.D.120全サイズ: メルセデスGLクラス& R550 4MATIC、ML63 4MATIC、ロールスロイス、ベントレー、マイバッハ、BMW X5(7人乗り)、BMW X6(Active Hybrid)、ランドローバー、レクサスLSには装着不可です。  
 ●BORE(HC): ハブセントリック  
 ① 19×10½Jおよび20インチは在庫が無くなり次第、販売終了となります。表中の赤字インセットサイズは受注生産サイズとなるため納期がかかります。

P.C.D.120(輸入車対応サイズ)

SIZE	FACE	INSET	HOLE	P.C.D.	BORE	税込価格(本体価格)	FITTING 対象車両
19	8½J FACE2	36	5	120	φ75	¥93,960 (¥87,000)	BMW M3(E46)Fr, 3er(E90,91,92,93,F30)Fr,Z4(E85)
		50					
19	9½J FACE2	36	5	120	φ75	¥96,120 (¥89,000)	BMW 3er(E90,91,92,93)Rr,Z4(E85)Rr, BMW 3er(F30)Rr
		50					

ボルシェ対応サイズ(P.C.D.130)

SIZE	FACE	INSET	HOLE	P.C.D.	BORE	税込価格(本体価格)	FITTING 対象車両
19	8½J FACE2	40	5	130	φ71.6 <sup>HC</sup>	¥93,960 (¥87,000)	996GT3 Fr, 997Fr,997GT3 Fr,987BOXTER/CAYMAN Fr
		52					
19	9½J FACE2	40	5	130	φ71.6 <sup>HC</sup>	¥96,120 (¥89,000)	987BOXTER/CAYMAN Rr
		45	5	130	φ71.6 <sup>HC</sup>	¥99,360 (¥92,000)	997CARRERA 4S/TURBO Rr
19	11J FACE2	63					996GT3 Rr,997 CARRERA S Rr
		65					
19	12J FACE2	65	5	130	φ71.6 <sup>HC</sup>	¥101,520 (¥94,000)	997GT3 Rr
		48					

P.C.D.112(輸入車対応サイズ)

SIZE	FACE	INSET	HOLE	P.C.D.	BORE	税込価格(本体価格)	FITTING 対象車両
19	8J FACE1	50	5	112	φ73.1	¥92,880 (¥86,000)	VW GOLF V/VI(6R含む)
		38	5	112	φ73.1	¥93,960 (¥87,000)	AUDI A4
		45					
19	9½J FACE2	29	5	112	φ73.1	¥96,120 (¥89,000)	AUDI A3,TT('06~),VW SCIROCCO, M-BENZ W204 C63 Fr
							AUDI A5/RS4

▲VOLK RACING G12ボルシェ対応サイズ表補足  
 ●メルセデスG55 & G550、アウディQ7、ベントレーには装着不可です。  
 ●全サイズボルシェHC(ハブセントリック/71.6φ)対応。  
 ●全サイズ球面座仕様です。(純正ナット、ボルト使用可)  
 球面座タイプ



プリズムダークシルバードブルマシニング/リムエッジDC(PD)



プリズムクリスタルホワイト/ダブルマシニング/リムエッジDC(PC)

## VOLKRACING ORIGINAL G12 PRISM COLOR

### VOLK RACING G12 PRISM COLOR

ボルクレージング G12 プリズムカラー

- 鍛造1ピースホイール
- JWL+R スペック2
- カラー: プリズムダークシルバードブルマシニング/リムエッジDC(PD), プリズムクリスタルホワイト/ダブルマシニング/リムエッジDC(PC)
- 付属品: センターキャップ, ハルブ
- 別売品: 欧州車用パーツセット
- パーツ価格: センターキャップ¥4,860(本体価格¥4,500)

SIZE	FACE	INSET	HOLE	P.C.D.	BORE	税込価格(本体価格)
19	8½J FACE1	45(32)	5	114.3	φ73.1	¥99,360 (¥92,000)
		★45(34)	5	114.3	φ73.1	¥101,520 (¥94,000)
19	9½J FACE2	45(32)	5	114.3	φ73.1	¥99,360 (¥92,000)
		★45(34)	5	114.3	φ73.1	¥101,520 (¥94,000)

▲VOLK RACING G12 PRISM COLORサイズ表補足  
 ●★: スカイライン(V35のプレボキリバー、CKV36除く)、フェアレディZ(Z33のプレボキリバー除く)、シルビア、スーパ、セルシオ、RX-7、インプレッサ(6POT)のビッグキャリバー対応モデル。  
 ●BORE(HC): ハブセントリック

輸入車対応サイズ

SIZE	FACE	INSET	HOLE	P.C.D.	BORE	税込価格(本体価格)	FITTING 対象車両
19	8½J FACE1	38	5	112	φ73.1	¥99,360 (¥92,000)	AUDI A4,TT('06~)
		45					
19	FACE2	36	5	120	φ72.6 <sup>HC</sup>		AUDI A3,TT('06~),VW GOLF 5/6/SCIROCCO
		36	5	120	φ72.6 <sup>HC</sup>	¥101,520 (¥94,000)	BMW 3er(E90,91,92,93,F30)Fr, Z4(E85,89)
19	9½J FACE2	36	5	120	φ72.6 <sup>HC</sup>	¥101,520 (¥94,000)	BMW 3er(E90,91,92,93,F30)Rr, Z4(E85,89)Rr



マットブラック/フランジダイヤモンドカット(FB)



ダイヤモンドカット/サイドダークガンメタ(DG)

## VOLK TRINITY V

### VOLK TRINITY V

ボルクトリニティファイブ

GJ5DE

SIZE	FACE	INSET	HOLE	P.C.D.	BORE	税込価格(本体価格)
19	8J FACE1	45(32)	5	100	φ65	¥78,840 (¥73,000)
		45(32)				¥84,240 (¥78,000)
19	8½J FACE2	◆◇△★38(40), ■44(34)	5	114.3	φ73.1	¥79,920 (¥74,000)
		■45(33)				¥85,320 (¥79,000)
19	9½J FACE3	■45(33)	5	114.3	φ73.1	¥82,080 (¥76,000)
						¥87,480 (¥81,000)

輸入車対応サイズ

SIZE	FACE	INSET	HOLE	P.C.D.	BORE	税込価格(本体価格)	FITTING 対象車両
19	8J FACE1	48	5	112	φ73.1	¥78,840 (¥73,000)	AUDI A3/GOLF 5/6(6Rは除く)
		38	5	112	φ73.1	¥79,920 (¥74,000)	AUDI A4,M-BENZ E class(W212)Fr
19	8½J FACE2	35					BMW 3er(E90)Fr
		38					
19	9½J FACE3	45	5	112	φ73.1	¥82,080 (¥76,000)	M-BENZ E class(W212)Rr

▲VOLK TRINITY Vサイズ表補足  
 ●★: スカイライン(V35のプレボキリバー、CKV36除く)、フェアレディZ(Z33のプレボキリバー除く)、シルビア、スーパ、セルシオ、RX-7、インプレッサ(4POT)のビッグキャリバー対応モデル。  
 ●◇: スカイライン(CKV36)、フェアレディZ(Z34)のビッグキャリバー対応モデル。  
 ●△: ランサーエボXのプレボキリバー対応モデル。  
 ●■: インプレッサ(4POT)のプレボキリバー対応モデル。  
 ●5H-P.C.D.112/5H-P.C.D.120全サイズ: メルセデスGLクラス& R550 4MATIC、ML63 4MATIC、ロールスロイス、ベントレー、マイバッハ、BMW X5(7人乗り)、BMW X6(Active Hybrid)、ランドローバーには装着不可です。  
 ① 在庫が無くなり次第、販売終了となります。



**VOLKRACING ORIGINAL G2**  
PROGRESSIVE MODEL

DC(MW)

体価格)

¥82,000)

¥84,000)

¥94,500)

¥97,000)

アレディZ

オ、RX-7、

リバー対

対応モデル、

芯モデル、

ールスロイス

(Hybrid)、

ります、

かかります、

CAYMAN Fr

Rr

Co Rr

A S Rr

造タイプ

ニング/

シニング/

4,500)

イズ表補足

CKV36除く、

除く)、

プレッサ

CCO

)Rr

GJ5D67

ラー

78,000)

79,000)

81,000)

212)Fr

おります、

PASSENGER レイズ ホルクラッシング



マーキュリーシルバー/ブラッククリアー/リムエッジMCDC(CB)

マーキュリーシルバーII/リムエッジMCDC(ND)(受注生産カラー)

●鍛造1ピースホイール  
●JWL+R スベック2  
●カラー: プレストブラッククリアー(KK)  
●付属品: センターキャップ、バルブ  
●パーツ価格: センターキャップ¥3,024(本体価格¥2,800)  
●別売品: 欧州車パーツセット

●WALTZ FORGED G2プログレッシヴモデル サイズ表補足  
●インプレッサ(6POT)のビッグキャリバー対応モデル。  
●P.C.D.112全サイズ: メルセデスGLクラス & R550 4MATIC、ML63 4MATIC、ロールスロイス、ベントレー、マイバッハ、BMW X5(7人乗)、BMW X6(Active Hybrid)、ランドローバーには装着不可です。



プレストブラッククリアー(KK)

**WALTZ FORGED S7**  
MADE IN JAPAN

**WALTZ FORGED S7**  
プレストブラッククリアー

GJM482 輸入車対応サイズ

SIZE	FACE	INSET	HOLE	P.C.D.	BORE	税込価格(本体価格)	SIZE	FACE	INSET	HOLE	P.C.D.	BORE	税込価格(本体価格)	FITTING	
( )内はハブクリアランス/mm KKカラー 5 100 φ65 ¥69,120 (¥64,000) 5 114.3 φ73.1 ¥70,200 (¥65,000) 5 100 φ65 ¥72,360 (¥67,000) 5 114.3 φ73.1 ¥77,760 (¥72,000) 5 114.3 φ73.1 ¥79,920 (¥74,000)							KKカラー 8J FACE1 50 5 112 φ73.1 ¥70,200 (¥65,000) 8J FACE2 35 5 120 φ72.6 <sup>HC</sup> 9J FACE2 50 5 120 φ72.6 <sup>HC</sup> ¥72,360 (¥67,000) 8J FACE1 48 5 112 φ73.1 ¥77,760 (¥72,000) 8J FACE2 35 5 120 φ72.6 <sup>HC</sup> 9J FACE1 50 5 112 φ73.1 ¥79,920 (¥74,000) 9J FACE2 45 5 108 φ73.1 36 5 112 φ73.1 29 35 5 120 φ72.6 <sup>HC</sup> 8½J FACE1 38 5 112 φ73.1 ¥89,640 (¥83,000) 36 5 120 φ72.6 <sup>HC</sup> 9J FACE2 40 5 108 φ73.1 ¥92,340 (¥85,500) 35 5 120 φ72.6 <sup>HC</sup> 9½J FACE2 33 5 112 φ73.1 ¥95,040 (¥88,000) 42 5 120 φ72.6 <sup>HC</sup> 36 10J FACE2 40 5 120 φ72.6 <sup>HC</sup> ¥97,740 (¥90,500)								
16	5½J	FACE1	45(27)	4	100	φ65	16	8J	FACE1	50	5	112	φ73.1	VW Golf V/VI R (32/Brenbo kit) VW Golf V/VI R (32/Brenbo kit) BMW 1er (E87,B2) BMW 3er,X1 Fr	
	6J	FACE1	42(36)	4	100	φ65			FACE2	35		120	φ72.6 <sup>HC</sup>		
	6½J	FACE2	45(32)	4	100	φ65		9J	FACE2	50	5	120	φ72.6 <sup>HC</sup>		
17	7J	FACE1	48(31)	5	100	φ65	17	8J	FACE1	48(32)	5	114.3	φ73.1	BMW 1er (E82) Rr BMW 3er,X1 Rr	
			45(34)		114.3	φ73.1			FACE2	35					
	7½J	FACE1	50(36)	5	114.3	φ73.1									
18	7½J	FACE1	48(32)	5	100	φ65	18	9J	FACE1	50	5	120	φ73.1	AUDI TT BMW 1er (E87,F20) Rr,3er(F30) Rr RangeRover EVOQUE,VOLVO(V50,V70 '08') AUDI A4,Q5 AUDI A5 BMW 3er(E90) Rr,X1(E84) Rr,X3(E83) Fr	
			48(32)		114.3	φ73.1			FACE2	45	5	108	φ73.1		
		8J	FACE1	48(32)	5	100			φ65		36	5	112		φ73.1
				48(32)		114.3			φ73.1		29				
	8½J	FACE1	52(37)	5	114.3	φ73.1									
	9J	FACE2	45(37)	5	100	φ65									

●WALTZ FORGEDサイズ表補足  
●スカイライン(V35ブレノボキャリバー、CKV36除く)、フェアレディZ(Z33ブレノボキャリバー除く)、シルビア、スーパ、セルシオ、RX-7、インプレッサ(6POT)のビッグキャリバー対応モデル。  
●スカイライン(CKV36除く)、フェアレディZ(Z33)のビッグキャリバー対応モデル。  
●スカイライン(CKV36)、フェアレディZ(Z34)のビッグキャリバー対応モデル。  
●ランサーエボ(IX)のビッグキャリバー対応モデル。  
●ランサーエボXのブレノボキャリバー対応モデル。  
●インプレッサ(4POT)のビッグキャリバー対応モデル。  
●インプレッサ(6POT)のビッグキャリバー対応モデル。  
●P.C.D.112/5H-P.C.D.120全サイズ: メルセデスGLクラス & R550 4MATIC、ML63 4MATIC、ロールスロイス、ベントレー、マイバッハ、BMW X5(7人乗)、BMW X6(Active Hybrid)、ランドローバーには装着不可です。

●SCORE(HC): ハブセントリック  
●ホイールサイズにつきましては、チューナーサイズが中心となっています。  
●輸入車両への装着に際しましては、現車確認等十分ご注意ください。



## 57 FXX PRO

- 鍛造2ピースホイール
- JWL+R スペック1
- カラー: ダークガンメタ+ブラッシュドリム (GH)、ブラック&マシニング+ブラッシュドリム (BM)
- TPMS対応
- 付属品: センターキャップ (レッド又はシルバーから選択)、バルブ
- パーツ価格: センターキャップ ¥2,700 (本体価格 ¥2,500)

### GRAM LIGHTS 57 FXX-PRO

グラムライツ 57エフエックスプロ

SIZE	FACE	INSET	HOLE	P.C.D.	BORE	税込価格 (本体価格)	
( )内はハブクリアランス/mm						GHカラー	BMカラー
19	8½J FACE1	38(38),45(31)	5	100	φ65		
		◆38(38),☆45(31)					
	9J FACE1	38(45),45(38)	5	100	φ65		
		■38(45),◆45(38)					
9½J FACE1	38(51),45(44)	5	100	φ65			
	■38(51),◆45(44)						
FACE2	15(49),◆25(39),★38(26)	5	114.3	φ73.1			
	114.3 φ73.1						
10J FACE2	20(50),■30(40),◇40(30)	5	114.3	φ73.1			
20	8½J FACE1	▲38(43),●45(36)	5	114.3	φ73.1	¥92,880 (¥86,000)	¥99,360 (¥92,000)
		▲12(39),○25(25)					
	9½J FACE1	□38(56),□45(49)	5	114.3	φ73.1	¥95,040 (¥88,000)	¥101,520 (¥94,000)
		□12(52),▲25(39),△35(29)					
10½J FACE2	□20(56),□30(46),▲40(36)	5	114.3	φ73.1	¥97,200 (¥90,000)	¥103,680 (¥96,000)	

FEM502



ダークガンメタ+ブラッシュドリム (GH)



ブラック&マシニング+ブラッシュドリム (BM)

- ▲ GRAM LIGHTS 57 FXX-PRO サイズ表補足
- ☆: LS, IS, GS, セルシオ, クラウン (210系), シルビア, スカイライン (R34 25GT-T), インプレッサ, RX-7, インテグラのビッグキャリバー対応サイズです。
  - ★: LS, IS, GS, クラウン (210系), フェアレディZ (Z34), スカイライン (R34 25GT-T, CKV36), インプレッサ, RX-7, インテグラのビッグキャリバー対応サイズです。
  - ○: LS, IS, GS, セルシオ, クラウン (210系), フェアレディZ (Z34), シルビア, スカイライン (R34 GT-R, R34 25GT-T, CKV36), ランサー (X), インプレッサ, RX-7, インテグラのビッグキャリバー対応サイズです。
  - ◆: LS, IS, GS, セルシオ, クラウン (210系), フェアレディZ (Z33, Z34), シルビア, スカイライン (R34 GT-R, R34 25GT-T, CPV35, CKV36), ランサー (X), インプレッサ, RX-7, インテグラのビッグキャリバー対応サイズです。
  - ●: フェアレディZ (Z34), スカイライン (R34 25GT-T, CKV36), RX-7, インテグラのビッグキャリバー対応サイズです。
  - ▲: IS, GS, クラウン (210系), フェアレディZ (Z34), スカイライン (R34 25GT-T, CKV36), インプレッサ, RX-7, インテグラのビッグキャリバー対応サイズです。
  - △: IS, GS, セルシオ, クラウン (210系), フェアレディZ (Z33, Z34), GT-R (R35), シルビア, スカイライン (R34GT-R, R34 25GT-T, CPV35, CKV36), ランサー (X), インプレッサ, RX-7, インテグラのビッグキャリバー対応サイズです。
  - □: IS, GS, セルシオ, クラウン (210系), フェアレディZ (Z33, Z34), GT-R (R35), シルビア, スカイライン (R34GT-R, R34 25GT-T, CPV35, CKV36), ランサー (EVOⅧ-X, X), インプレッサ, RX-7, インテグラのビッグキャリバー対応サイズです。
  - ■: LS, IS, GS, セルシオ, クラウン (210系), フェアレディZ (Z33, Z34), シルビア, スカイライン (R34 GT-R, R34 25GT-T, CPV35, CKV36), ランサー (EVOⅧ-X, X), インプレッサ, RX-7, インテグラのビッグキャリバー対応サイズです。

## GRAM LIGHTS 57 Gainer

- 鍛造1ピースホイール (リバーシブル)
- JWL+R スペック1
- カラー: ブラック/リムDC (KR), プラチニングシルバー/リムDC (SD)
- UB Specカラー: ブラック/リムDC/ブルークリアー (BL)
- 付属品: バルブ
- 別売品: 57センターキャップ ¥2,160 (本体価格 ¥2,000)
- 57 Xtremeセンターキャップ ¥2,160 (本体価格 ¥2,000)



別売57センターキャップ 別売57 Xtremeセンターキャップ

### GRAM LIGHTS 57 GAINER

グラムライツ 57ゲイナー

SIZE	INSET	RIM DEPTH	HOLE	P.C.D.	税込価格 (本体価格)			
( )内はハブクリアランス/mm						KRカラー	SDカラー	BLカラー
16	5½J 48(24)	54mm	4	100	¥32,400 (¥30,000)	¥35,640 (¥33,000)	¥36,720 (¥34,000)	
	6½J 42(36),48(30),52(26)							
17	7J 42(34),50(26)	50mm	4	100	¥34,560 (¥32,000)	¥37,800 (¥35,000)	¥38,880 (¥36,000)	
								※42(34),※50(26)
	9J ◇12(50),◇22(40)	60mm	5	114.3	¥38,880 (¥36,000)	¥42,120 (¥39,000)	¥43,200 (¥40,000)	
								※43(33),※50(26)
7½J ○42(35),※50(27)	52mm	5	100	¥39,960 (¥37,000)	¥43,200 (¥40,000)	¥44,280 (¥41,000)		
							△40(37),★45(29),▲50(24)	
8½J ☆33(41),★45(29),▲50(24)	52mm	5	114.3	¥42,120 (¥39,000)	¥45,360 (¥42,000)	¥46,440 (¥43,000)		
							9½J ☆12(43)	60mm

FE9061

- ▲ GRAM LIGHTS 57 GAINER サイズ表補足
- ☆: IS, GS, セルシオ, スーパ, フェアレディZ, シルビア, スカイライン, インテグラ, RX-7, ランサー, インプレッサ (4POT) のビッグキャリバー対応モデル。
  - ★: IS, GS, セルシオ, スーパ, フェアレディZ (Z33), シルビア, スカイライン (CKV36除く), インテグラ, RX-7, インプレッサ (4POT) のビッグキャリバー対応モデル。
  - ▲: IS, GS, セルシオ, スーパ, スカイライン (25GTターボ), インテグラ, RX-7, インプレッサ (4POT) のビッグキャリバー対応モデル。
  - ○: セルシオ, スーパ, フェアレディZ (Z33), シルビア, スカイライン (CKV36除く), インテグラ, RX-7, ランサー (EVO X除く), インプレッサ (4POT) のビッグキャリバー対応モデル。
  - △: シルビア, スカイライン (25GTターボ), インテグラ, RX-7 のビッグキャリバー対応モデル。
  - ◇: インテグラ, RX-7, インプレッサ (GC8) のビッグキャリバー対応モデル。
  - ※: インテグラ, インプレッサ (GC8), のビッグキャリバー対応モデル。
  - ▲: ハブクリアランスの数値はセンターキャップ取り付け面までの数値です。実際のハブクリアランスは、表記数値に取り付けられるセンターキャップのクリアランスを足した値になります。



ブラック/リムDC (KR)



プラチニングシルバー/リムDC (SD)



① 17×9J, 18×8½J, 18×9½Jは生産ロットの都合により、サイズ・カラーによっては納期が長期間であったり、場合によってはご注文お受けできない場合がございます。ご了承ください。





# Gram LIGHTS

LIGHT WEIGHT CONCEPT



PASSENGER  
レイズ  
グラムライツ



- 鍛造1ピースホイール(17インチ、18×7½J)
- RCF鍛造1ピースホイール(18×8J~)
- JWL+R スベック1
- カラー: サンライトシルバー(SU)、ブラック&マシニング(BM)
- 付属品: センターキャップ(レッドまたはシルバーから選択)、バルブ
- パーツ価格: センターキャップ¥2,700(本体価格¥2,500)



サンライトシルバー(SU)



ブラック&マシニング(BM)

## GRAM LIGHTS 57 FXX

グラムライツ 57 エフエックスダブルユー

SIZE	FACE	INSET	HOLE	P.C.D.	税込価格(本体価格)		
					SUカラー	BMカラー	
17	FACE1	40(35),50(25)	4	100			
		※40(35),※50(25)	5	100			
	FACE2	※40(35),※50(25)			114.3		
		28(35),38(25)	4	100			
		38(25)	5	114.3			
18	FACE1	△40(35),※50(25)	5	100	¥45,360 (¥42,000)	¥51,840 (¥48,000)	
		△40(35),※50(25)			114.3		
	FACE1	□45(36)	5	100	¥46,440 (¥43,000)	¥52,920 (¥49,000)	
		★38(43),□45(36)			114.3		
	FACE1	◆45(43)	5	100	¥47,520 (¥44,000)	¥54,000 (¥50,000)	
		★38(50),◆45(43),▲50(38)			114.3		
	FACE1	★45(49)	5	100	¥48,600 (¥45,000)	¥55,080 (¥51,000)	
		★38(56),★45(49)			114.3		
	FACE2	★15(40),☆25(30),☆30(25)					
		★15(47),★25(37),◇38(24)	5	114.3	¥49,680 (¥46,000)	¥56,160 (¥52,000)	
	FACE2	★20(48),★30(38),☆40(28)	5	114.3	¥50,760 (¥47,000)	¥57,240 (¥53,000)	
		★20(54)	5	114.3	¥51,840 (¥48,000)	¥58,320 (¥54,000)	
19	FACE1	※50(31)	5	100	¥54,000 (¥50,000)	¥60,480 (¥56,000)	
		■38(43),●45(36)			114.3		
	FACE1	■45(42)	5	100	¥55,080 (¥51,000)	¥61,560 (¥57,000)	
		★38(49),■45(42)			114.3		
	FACE1	★45(49)	5	100	¥56,160 (¥52,000)	¥62,640 (¥58,000)	
		★38(56),★45(49)			114.3		
	FACE1	★45(55)	5	114.3	¥57,240 (¥53,000)	¥63,720 (¥59,000)	
		●15(48),●25(38),▼38(25)					
	FACE2	●20(49),●30(39),◎40(29)	5	114.3	¥58,320 (¥54,000)	¥64,800 (¥60,000)	
		●20(56)	5	114.3	¥59,400 (¥55,000)	¥65,880 (¥61,000)	
	FACE2	●18(64)	5	114.3	¥60,480 (¥56,000)	¥66,960 (¥62,000)	
20	FACE1	▲45(36)	5	100	¥64,800 (¥60,000)	¥71,280 (¥66,000)	
		☆38(43),▲45(36)			114.3		
	FACE1	●38(47),☆45(40)	5	114.3	¥65,880 (¥61,000)	¥72,360 (¥67,000)	
		●38(54),●45(47)	5	114.3	¥66,960 (¥62,000)	¥73,440 (¥68,000)	
	FACE2	●15(43),◎20(38),▽30(28)					
		●20(44),◎30(34),◎40(24)	5	114.3	¥68,040 (¥63,000)	¥74,520 (¥69,000)	
FACE2	●20(50)	5	114.3	¥69,120 (¥64,000)	¥75,600 (¥70,000)		
	●18(59)	5	114.3	¥70,200 (¥65,000)	¥76,680 (¥71,000)		

FEM484

# Gram Lights 57G

LIGHT WEIGHT CONCEPT

- 鍛造1ピースホイール
- RCF鍛造1ピースホイール
- カラー: ゴールド(GB)、ハイパーブロンズ(HB)
- 付属品: バルブ、ロコステッカー
- パーツ価格: WRセンターキャップ¥1,620(本体価格¥1,500)



ゴールド(GB)



ハイパーブロンズ(HB)



ハイパーブロンズ 8スポークモデル(HB)(15inch)

## GRAM LIGHTS 57G

SIZE	INSET	HOLE	P.C.D.	税込価格(本体価格)	
				GBカラー	HBカラー
5J	45(27)	4	100	¥29,160 (¥27,000)	¥32,400 (¥30,000)
6J	38(42),45(35)	4	100	¥33,480 (¥31,000)	¥36,720 (¥34,000)
7J	42(38),50(30)	4	100	¥34,560 (¥32,000)	¥39,960 (¥37,000)
7½J	※50(27)	5	100	¥35,640 (¥33,000)	¥41,040 (¥38,000)
				★33(44)●43(34),※50(27)	
7½J	※48(30)	5	100	¥42,120 (¥39,000)	¥47,520 (¥44,000)
				▲43(35),※48(30)	

FE9048

- GRAM LIGHTS 57Gサイズ表補足
- センターキャップ: スーパー、シルビア、スカイライン(CPV35除く)、インテグラ、RX-7、インプレッサ(4POT)のビッグキャリバー対応モデル
- インプレッサ、RX-7のビッグキャリバー対応モデル
- インテグラ、インプレッサ(GC8)のビッグキャリバー対応モデル
- インテグラ、RX-7のビッグキャリバー対応モデル
- ホール径は8スポーク、16インチ以上は9スポークデザインとなります。
- ハブアランスの値はセンターキャップ取り付け面までの数値です。実際のハブアランスは、表記数値に取り付けるセンターキャップのクリアランスを足した値になります。
- 7½J 4H及び18インチは在庫がなくなり次第、販売終了となります。



# Gram LIGHTS

LIGHT WEIGHT CONCEPT

PASSENGER  
レイズ  
グラムライツ



## GRAM LIGHTS 57xtreme

LIGHT WEIGHT CONCEPT

- 鍛造1ピースホイール
- JWL+R スペック1
- カラー (STD SPEC): マットグラファイト (MF)、サンライトシルバー (SU)
- カラー (SP SPEC): マットグラファイト/マシニング (MP)
- 付属品: ハルバ
- 別売品: 57センターキャップ ¥2,160 (本体価格 ¥2,000)
- 別売品: 57xtremeセンターキャップ ¥2,160 (本体価格 ¥2,000)



別売57センターキャップ

別売57xtremeセンターキャップ



STD SPEC/サンライトシルバー(SU)



SP SPEC/マットグラファイト/マシニング(MP)



STD SPEC/マットグラファイト(MF)

FES502

### GRAM LIGHTS 57XTREME

グラムライツ 57エクストリーム

●青字のインセットは、SP SPEC MPカラー選択時のみリジディティリング装着タイプとなります

SIZE	FACE	INSET	HOLE	P.C.D.	税込価格 (本体価格)			
( )内はハブクリアランス/mm					STD SPEC MF & SUカラー	SP SPEC MPカラー		
16	6½J	40(30),45(30),52(28)	4	100	¥33,480 (¥31,000)	¥42,120 (¥39,000)		
17	7J	FACE1 42(28),50(28) ※42(28),※50(28) ※43(27),※50(28)	4	100	¥34,560 (¥32,000)	¥43,200 (¥40,000)		
							5	100
							114.3	
17	9J	FACE2 40(20) ◆22(28),40(20) ★12(38)	5	100	¥38,880 (¥36,000)	¥47,520 (¥44,000)		
							114.3	
								¥49,680 (¥46,000)
18	7½J	FACE1 40(28),※50(24) 40(28),※50(24)	5	100	¥39,960 (¥37,000)	¥48,600 (¥45,000)		
							114.3	
	8½J	FACE1 45(25) FACE2 42(22)	5	100	¥42,120 (¥39,000)	¥50,760 (¥47,000)		
							114.3	
	18	9J	FACE1 45(25),▲52(21) FACE2 42(22)	5	100	¥44,280 (¥41,000)	¥52,920 (¥49,000)	
								114.3
18	9½J	FACE2 40(24) 22(29),▼30(24),□40(24) 12(33)	5	100	¥44,280 (¥41,000)	¥52,920 (¥49,000)		
							114.3	
18	10½J	FACE3 40(24) 12(41),12(31)	5	114.3	¥46,440 (¥43,000)	¥55,080 (¥51,000)		
								¥57,240 (¥53,000)
19	8½J	FACE1 45(25) FACE2 44(23)	5	100	¥49,680 (¥46,000)	¥58,320 (¥54,000)		
							114.3	
	19	9J	FACE2 45(25),△50(23) FACE2 38(26),44(23) FACE1 33(35)	5	100	¥51,840 (¥48,000)	¥60,480 (¥56,000)	
								114.3
	19	9½J	FACE2 43(25) 35(26),◇43(25) 12(31),◆25(30)	5	100	¥51,840 (¥48,000)	¥60,480 (¥56,000)	
								114.3
19	10½J	FACE3 35(26),◇43(25) 12(31),◆25(30)	5	114.3	¥54,000 (¥50,000)	¥62,640 (¥58,000)		
								¥64,800 (¥60,000)

#### GRAM LIGHTS 57XTREMEサイズ表補足

- ☆: IS, GS, セルシオ, クラウン(210系), フェアレディZ(Z33, Z34), スカイライン(R34 GT-R, R34 25GT-T, CPV35, CKV36), シルビア, インプレッサ, RX-7, インテグラのビッグキャリバー対応モデル。
- ★: IS, GS, セルシオ, クラウン(210系), フェアレディZ(Z33), スカイライン(R34 GT-R, R34 25GT-T, CPV35), シルビア, ランサー(EVO, VE~X), インプレッサ, RX-7, インテグラのビッグキャリバー対応モデル。
- ◇: IS, GS, セルシオ, クラウン(210系), GTR(R35), フェアレディZ(Z34), スカイライン(R34 25GT-T, CKV36), インプレッサ, RX-7, インテグラのビッグキャリバー対応モデル。
- ◆: IS, GS, セルシオ, クラウン(210系), フェアレディZ(Z33), スカイライン(R34 GT-R, R34 25GT-T, CPV35), シルビア, インプレッサ, RX-7, インテグラのビッグキャリバー対応モデル。
- : IS, GS, クラウン(210系), フェアレディZ(Z34), スカイライン(R34 25GT-T, CKV36), インプレッサ, RX-7, インテグラのビッグキャリバー対応モデル。
- : IS, GS, クラウン(210系), スカイライン(R34 GT-R, R34 25GT-T), シルビア, ランサー(EVO, VE~X, X), インプレッサ, RX-7, インテグラのビッグキャリバー対応モデル。
- ▲: IS, GS, クラウン(210系), スカイライン(R34 25GT-T), インプレッサ, RX-7, インテグラのビッグキャリバー対応モデル。
- △: IS, GS, セルシオ, クラウン(210系), スカイライン(R34 GT-R, R34 25GT-T), インプレッサ, RX-7, インテグラのビッグキャリバー対応モデル。
- ▽: IS, GS, セルシオ, クラウン(210系), GTR(R35), フェアレディZ(Z33, Z34), スカイライン(R34 GT-R, R34 25GT-T, CPV35, CKV36), シルビア, ランサー(EVO, X), インプレッサ, RX-7, インテグラのビッグキャリバー対応モデル。
- ◇: IS, GS, セルシオ, クラウン(210系), フェアレディZ(Z33, Z34), スカイライン(R34 GT-R, R34 25GT-T, CPV35, CKV36), シルビア, ランサー(EVO, X), インプレッサ, RX-7, インテグラのビッグキャリバー対応モデル。
- ◆: IS, GS, セルシオ, クラウン(210系), フェアレディZ(Z33, Z34), スカイライン(R34 GT-R, R34 25GT-T, CPV35, CKV36), シルビア, ランサー(EVO, VE~X, X), インプレッサ, RX-7, インテグラのビッグキャリバー対応モデル。
- : GTR(R35), スカイライン(R34 25GT-T), RX-7, インテグラのビッグキャリバー対応モデル。
- : IS, GS, セルシオ, クラウン(210系), フェアレディZ(Z34), スカイライン(R34 GT-R, R34 25GT-T, CKV36), シルビア, インプレッサ, RX-7, インテグラのビッグキャリバー対応モデル。
- ▲: IS, GS, セルシオ, クラウン(210系), GTR(R35), フェアレディZ(Z33, Z34), スカイライン(R34 GT-R, R34 25GT-T, CPV35, CKV36), シルビア, ランサー(EVO, X), インプレッサ, RX-7, インテグラのビッグキャリバー対応モデル。
- ▽: IS, GS, セルシオ, クラウン(210系), フェアレディZ(Z33, Z34), スカイライン(R34 GT-R, R34 25GT-T, CPV35, CKV36), シルビア, ランサー(EVO, VE~X, X), インプレッサ, RX-7, インテグラのビッグキャリバー対応モデル。
- ◇: インプレッサ(GC8), インテグラのビッグキャリバー対応モデル。
- ◆: RX-7, インテグラのビッグキャリバー対応モデル。

●ハブクリアランスの数値はセンターキャップ取り付け面までの数値です。実際のハブクリアランスは、表記数値に取り付けるセンターキャップのクリアランスを足した値になります。

! 17x9J, 18x10½J, 19x10½Jは生産ロットの都合により、サイズ・カラーによっては納期が長期間であったり、場合によってはご注文をお受けできない場合がございます。ご了承ください。



セラミックホワイト(CW)



# gram LIGHTS

LIGHT WEIGHT CONCEPT



PASSENGER  
レイズ  
グラムライツ

## gram LIGHTS 57 Ultimate

LIGHT WEIGHT CONCEPT

- 鍛造1ピースホイール
- JWL+R スペック1
- カラー (STDスペック): ガンブルー (GB/受注生産)、シャイニングシルバー/リムDC (LR)
- カラー (SCスペック): BK/SC/リムDC (BM)、BK/SC/リムDC ブルークリアー (BB)
- 付属品: パルプ
- 別売品: 57センターキャップ ¥2,160 (本体価格 ¥2,000)
- 57Xtremeセンターキャップ ¥2,160 (本体価格 ¥2,000)



### STD SPEC



### SC SPEC



- ▲ GRAM LIGHTS 57 ULTIMATE サイズ表補足
- ☆: セルシオ、スープラ、フェアレディZ (17インチはZ34不可)、シルビア、スカイライン (17インチはCKV36不可)、インテグラ、RX-7、ランサー (17インチはEVO X不可) のビッグキャリバー対応モデル。
  - ★: セルシオ、スープラ、シルビア、スカイライン (CPV35除く)、シビック、RX-7、インプレッサ (4POT) のビッグキャリバー対応モデル。
  - ■: シビック、インテグラ、RX-7、インプレッサ (4POT) のビッグキャリバー対応モデル。
  - ※: インテグラ、インプレッサ (GC8) のビッグキャリバー対応モデル。
  - #: レガシー (オプションレンボ)、インプレッサ (4POT) のビッグキャリバー対応モデル。
  - ハブクリアランスの数値はセンターキャップ取り付け面までの数値です。実際のハブクリアランスは、表記数値に取り付けるセンターキャップのクリアランスを足した値になります。

### GRAM LIGHTS 57 ULTIMATE STD SPEC

グラムライツ 57アルティメイト STD SPEC

SIZE	INSET	HOLE	P.C.D.	税込価格 (本体価格)	
				GBカラー	LRカラー
( )内はハブクリアランス/mm					
15	5J 45(24)	4	100	¥29,160 (¥27,000)	¥33,480 (¥31,000)
17	7J 42(34), 50(26)	4	100	¥33,480 (¥31,000)	¥37,800 (¥35,000)
	42(34), 50(26)	5	100		
	43(33), 52(24)	114.3			
18	8J 43(25)	5	114.3	¥35,640 (¥33,000)	¥39,960 (¥37,000)
	9J ☆12(51), ☆22(41), 38(25)	5	114.3	¥37,800 (¥35,000)	¥42,120 (¥39,000)
18	7½J #42(35), ※50(27)	5	100	¥38,880 (¥36,000)	¥43,200 (¥40,000)
	44(33), ※52(25)		114.3		
	8½J 33(44), ★45(32), ■52(25)	5	114.3	¥41,040 (¥38,000)	¥45,360 (¥42,000)
	9½J ☆12(43), ☆22(33)	5	114.3	¥43,200 (¥40,000)	¥47,520 (¥44,000)

① 17×8J, 18×8½J, 18×9Jは生産ロットの都合により、サイズ・カラーによっては納期が長期間であったり、場合によってはご注文をお受けできない場合がございます。ご了承下さい。  
16×5½J, 17×7J-4H, 17×9J, 18×8½J, 20インチモデルおよびSTD SPECカラーは在庫がなくなり次第、販売終了となります。

### GRAM LIGHTS 57 ULTIMATE SC SPEC

グラムライツ 57アルティメイト SC SPEC

SIZE	INSET	HOLE	P.C.D.	税込価格 (本体価格)	
				BMカラー	BBカラー
( )内はハブクリアランス/mm					
15	5J 45(24)	4	100	¥36,720 (¥34,000)	¥38,880 (¥36,000)
16	5½J 48(24)	4	100	¥38,880 (¥36,000)	¥41,040 (¥38,000)
17	7J 42(34), 50(26)	4	100	¥41,040 (¥38,000)	¥43,200 (¥40,000)
	42(34), 50(26)		5		
	43(33), 52(24)	114.3			
18	8J 43(25)	5	114.3	¥43,200 (¥40,000)	¥45,360 (¥42,000)
	9J ☆12(51), ☆22(41), 38(25)	5	114.3	¥45,360 (¥42,000)	¥47,520 (¥44,000)
18	7½J #42(35), ※50(27)	5	100	¥46,440 (¥43,000)	¥48,600 (¥45,000)
	44(33), ※52(25)		114.3		
	8½J 33(44), ★45(32), ■52(25)	5	114.3	¥48,600 (¥45,000)	¥50,760 (¥47,000)
9½J ☆12(43), ☆22(33)	5	114.3	¥50,760 (¥47,000)	¥52,920 (¥49,000)	
20	8½J #45(32)	5	100	¥66,960 (¥62,000)	¥69,120 (¥64,000)



## gram lights

light weight concept

# 57V

### GRAM LIGHTS 57V

グラムライツ 57V

SIZE	INSET	RIM	HOLE	P.C.D.	税込価格 (本体価格)
15	0, 10, 25	45mm	4	100	¥34,560 (¥32,000)

- 鍛造1ピースホイール
- JWL+R スペック1
- カラー: ダークガンメタリック/リムDC (ML)
- 付属品: パルプ



※掲載価格は消費税(税率8%)込みと本体価格の両方を掲載しております。



# GRAM LIGHTS 57XV

- 鑄造1ピースホイール
- JWL+R スベック1
- カラー: サンライトシルバー(SU)、セミグロスブラック(SB)
- 付属品: バルブ
- 別売品: 57センターキャップ ¥2,160 (本体価格 ¥2,000)
- 別売品: 57 Xtremeセンターキャップ ¥2,160 (本体価格 ¥2,000)



別売57センターキャップ 別売57 Xtremeセンターキャップ



サンライトシルバー(SU)



セミグロスブラック(SB)

## GRAM LIGHTS 57XV

グラムライツ 57エクシング

FEF255

SIZE	INSET	HOLE	P.C.D.	税込価格(本体価格)	
( )内はハブクリアランス/mm					
				SU & SBカラー	
16	7J	48(29)	5	100	¥33,480 (¥31,000)
				114.3	
17	7J	42(34),50(26)	4	100	¥34,560 (¥32,000)
		50(26)	5	100	
		#42(34),50(26)		114.3	
18	7½J	※50(27)	5	100	¥38,880 (¥36,000)
		▲42(35),※49(26)		114.3	

- ▲ GRAM LIGHTS 57XVサイズ表補足
- #: インテグラ、RX-7のビッグキャリバー対応モデル。
- ▲: シルビア、インテグラ、RX-7、インプレッサ(4POT)のビッグキャリバー対応モデル。
- ※: インテグラ、インプレッサ(GC8)のビッグキャリバー対応モデル。
- ハブクリアランスの数値はセンターキャップ取り付け面までの数値です。実際のハブクリアランスは、表記数値に取り付けるセンターキャップのクリアランスを足した値になります。
- ④ 16インチおよび17インチの4ホールモデルは生産ロットの都合により、サイズ・カラーによっては納期が長期間であったり、場合によってはご注文をお受けできない場合がございます。ご了承下さい。



マットグラファイト(MF)



マットグラファイト/マシニング(MP)

# 57JV

## GRAM LIGHTS 57JV

グラムライツ 57JV

- ▲ GRAM LIGHTS 57 JVサイズ表補足
- ジムニー純正センターキャップ装着可(リアのみ)。

SIZE	INSET	HOLE	P.C.D.	税込価格(本体価格)	
MFカラー					
MPカラー					
16	5½J	0, 20	5	139.7	¥32,400 (¥30,000)   ¥41,040 (¥38,000)

FEM472

- 鑄造1ピースホイール
- カラー: マットグラファイト(MF)、マットグラファイト/マシニング(MP)
- 付属品: バルブ
- JWL&JWL-T技術基準適合品



セミグロスブラック(SB)



ブラックDC/ブルークリアー(BL)

# 57JX-6

## GRAM LIGHTS 57JX-6

グラムライツ 57JX-6

- ▲ GRAM LIGHTS 57 JX-6サイズ表補足
- ハイエースグランドキャビン(4WD)には装着不可です。

SIZE	INSET	HOLE	P.C.D.	税込価格(本体価格)	
				SBカラー	
				BLカラー	
16	6½J	38	6	139.7	¥34,560 (¥32,000)   ¥38,880 (¥36,000)

FE6877

- 鑄造1ピースホイール
- カラー: セミグロスブラック(SB)
- UB Specカラー: ブラックDC/ブルークリアー(BL)
- 付属品: バルブ
- 別売品: 57JXセンターキャップ ¥3,240 (本体価格 ¥3,000)
- JWL&JWL-T技術基準適合品



# 57JX

## GRAM LIGHTS 57JX

グラムライツ 57JX

- 鑄造1ピースホイール
- カラー: セラミックホワイト(CW)、ブロンズ(BR)
- 付属品: バルブ
- JWL&JWL-T技術基準適合品

SIZE	INSET	HOLE	P.C.D.	税込価格(本体価格)
16	5½J	0, 20	5	139.7   ¥32,400 (¥30,000)

FE5D76

- ▲ GRAM LIGHTS 57JX サイズ表補足
- ジムニー純正センターキャップ装着可(リアのみ)。
- ④ CWカラーは在庫が無くなり次第、販売終了となります。



セラミックホワイト(CW)



ブロンズ(BR)

# 57 MOTOR SPORT

RAYS RACINGWHEEL SUPPLIER

PASSENGER  
レイズ  
57モータースポーツ



## 57MOTORSPORT G07FX PRO

### 57MOTORSPORT G07FX PRO

57モータースポーツ G07エフエックスプロ

FEW000

SIZE	FACE	INSET	HOLE	P.C.D.	BORE	税込価格(本体価格)	
						GHカラー	BMカラー
19	8½J FACE1	38,45	5	120	φ72.6 <sup>HC</sup>		
	9J FACE1	38,45	5	120	φ72.6 <sup>HC</sup>		
	9½J FACE1	38,45	5	120	φ72.6 <sup>HC</sup>		
	FACE2	15,25,38					
10J	FACE2	20,30,40	5	120	φ72.6 <sup>HC</sup>		
20	8½J FACE1	38	5	120	φ72.6 <sup>HC</sup>	¥92,880 (¥86,000)	¥99,360 (¥92,000)
	FACE2	25					
	9½J FACE1	38,45	5	120	φ72.6 <sup>HC</sup>	¥95,040 (¥88,000)	¥101,520 (¥94,000)
	FACE2	25,35					
10½J	FACE2	20,30,40	5	120	φ72.6 <sup>HC</sup>	¥97,200 (¥90,000)	¥103,680 (¥96,000)



- 鋳造2ピースホイール
- JWL+R スペック1
- カラー: ダークガンメタ+ブラッシュドリム(GH)、ブラック&マシニング+ブラッシュドリム(BM)
- TPMS対応
- 付属品: バルブ
- 別売品: センターキャップ(DC) ¥4,320 (本体価格 ¥4,000)、欧州車用パーツセット
- \* センターキャップは付属しませんのでオプションのアルミ製センターキャップもしくは純正品をご使用ください。

- ▲ 57MOTORSPORT G07FX PRO サイズ表補足
- ロールスロイス、ベントレー、BMW X5(7人乗り)、BMW X6(Active Hybrid)、ランドローバーには装着不可です。
- BORE(HC): ハブセントリック



## 57MOTORSPORT G07EX

- 鋳造1ピースホイール
- JWL+R スペック1
- カラー: マットグラファイト(MF)、ブラッシュド(BU)
- 付属品: バルブ
- 別売品: センターキャップ ¥4,320 (本体価格 ¥4,000)、欧州車用パーツセット



### 57MOTORSPORT G07EX

57モータースポーツ G07EX

FEST

SIZE	FACE	INSET	HOLE	P.C.D.	BORE	税込価格(本体価格)		FITTING	
						MFカラー	BUカラー		
18	8½J FACE1	33	5	120	φ72.6 <sup>HC</sup>	¥44,280 (¥41,000)	¥76,680 (¥71,000)	BMW 3er (E90,91,92)Fr, Brenbo Gran Turismo Kit対応(E90,91,92)Rr	
	9½J FACE2	35	5	120	φ72.6 <sup>HC</sup>	¥46,440 (¥43,000)	¥78,840 (¥73,000)	BMW 3er (E90,91,92)Rr	
19	8½J	FACE1	35	5	120	φ72.6 <sup>HC</sup>	¥51,840 (¥48,000)	¥84,240 (¥78,000)	BMW 3er(E90,91,92)Fr
		FACE2	36	5					BMW 3er(E90,91,92)Fr
			44						BMW 3er(F30)Fr/Rr
	9½J	FACE2	44	112	φ66.6 <sup>HC</sup>				
10½J	FACE3	25	5	120	φ72.6 <sup>HC</sup>	¥54,000 (¥50,000)	¥86,400 (¥80,000)	BMW M3(E92)Fr	
		35						BMW 3er(E90,91,92)Rr	
		44							
10	FACE3	25	5	120	φ72.6 <sup>HC</sup>	¥56,160 (¥52,000)	¥88,560 (¥82,000)	BMW M3(E92)Rr	

- ▲ 57MOTORSPORT G07EXサイズ表補足
- センターキャップは付属しませんのでオプションのアルミ製センターキャップもしくは純正品をご使用下さい。(P.C.D.120のみ)
- 5H-P.C.D.112/5H-P.C.D.120全サイズ: メルセデスGLクラス & R550 4MATIC、ML63 4MATIC、ロールスロイス、ベントレー、マイバッハ、BMW X5(7人乗り)、BMW X6(Active Hybrid)、ランドローバーには装着不可です。
- BORE(HC): ハブセントリック
- ① 19インチは生産ロットの都合により、サイズ・カラーによっては納期が長期間であったり、場合によってはご注文をお受けできない場合がございます。ご了承ください。
- BUカラーは在庫が無くなり次第、販売終了となります。



# 57MOTORSPORT G07FXX



サンライトシルバー(SU)



ブラック&マシニング(BM)

## 57MOTORSPORT G07FXX

57モータースポーツ G07エフエックスダブルユー

FEM485

SIZE	FACE	INSET	HOLE	P.C.D.	BORE	税込価格(本体価格)		FITTING
						SUカラー	BMカラー	
17	FACE1	35	5	120	φ72.6 <sup>HC</sup>	¥47,520 (¥44,000)	¥54,000 (¥50,000)	BMW M3(E46)Fr, 3er(E90,91,92,93)Fr,5er(F10)Fr,Z4(E85)Fr
	FACE2	20	5	120	φ72.6 <sup>HC</sup>	¥48,600 (¥45,000)	¥55,080 (¥51,000)	
18	FACE2	35	5	120	φ72.6 <sup>HC</sup>	¥49,680 (¥46,000)	¥56,160 (¥52,000)	BMW 3er(E90,91,92,93)Rr,5er(F10)Rr,Z4(E85)Rr
	FACE2	20	5	120	φ72.6 <sup>HC</sup>	¥50,760 (¥47,000)	¥57,240 (¥53,000)	
19	FACE1	35	5	120	φ72.6 <sup>HC</sup>	¥55,080 (¥51,000)	¥61,560 (¥57,000)	BMW 3er(E90,91,92,93)Fr,5er(F10)Fr,Z4(E85)Fr
	FACE1	35	5	120	φ72.6 <sup>HC</sup>	¥56,160 (¥52,000)	¥62,640 (¥58,000)	
20	FACE1	38	5	120	φ72.6 <sup>HC</sup>	¥57,240 (¥53,000)	¥63,720 (¥59,000)	BMW 3er(E90,91,92,93)Rr,5er(F10)Rr,Z4(E85)Rr
	FACE2	20	5	120	φ72.6 <sup>HC</sup>	¥58,320 (¥54,000)	¥64,800 (¥60,000)	
21	FACE2	35	5	120	φ72.6 <sup>HC</sup>	¥59,400 (¥55,000)	¥65,880 (¥61,000)	BMW M3(E92)Rr
	FACE2	20	5	120	φ72.6 <sup>HC</sup>	¥64,800 (¥60,000)	¥71,280 (¥66,000)	
22	FACE1	35	5	120	φ72.6 <sup>HC</sup>	¥65,880 (¥61,000)	¥72,360 (¥67,000)	BMW X5(E53)Fr
	FACE1	35	5	120	φ72.6 <sup>HC</sup>	¥66,960 (¥62,000)	¥73,440 (¥68,000)	
23	FACE2	15	5	120	φ72.6 <sup>HC</sup>	¥68,040 (¥63,000)	¥74,520 (¥69,000)	BMW 3er(E90,91,92)Rr,5er(F10)Rr
	FACE2	20	5	120	φ72.6 <sup>HC</sup>	¥68,040 (¥63,000)	¥74,520 (¥69,000)	
24	FACE2	20	5	120	φ72.6 <sup>HC</sup>	¥68,040 (¥63,000)	¥74,520 (¥69,000)	BMW M3(E92)Fr
	FACE2	35	5	120	φ72.6 <sup>HC</sup>	¥68,040 (¥63,000)	¥74,520 (¥69,000)	

- RCF鍛造1ピースホイール
  - JWL+R スペック1
  - カラー: サンライトシルバー(SU)、ブラック&マシニング(BM)
  - 付属品: ハルプ
  - 別売品: センターキャップ(DC) ¥4,320 (本体価格 ¥4,000)、欧州専用パーツセット
- \*センターキャップは付属しませんので、オプションのアルミ製センターキャップもしくは純正品をご使用下さい。

- ▲57MOTORSPORT G07FXXサイズ表補足
- ロールスロイス、ベントレー、BMW X5(7人乗り)、BMW X6(Active Hybrid)、ランドローバーには装着不可です。
- BORE(HC): ハブセントリック



# 57MOTORSPORT G07Mi



セミグロスブラック(SB)

- 鍛造1ピースホイール(リバースリム)
- JWL+R スペック1
- BMW MINI専用モデル
- カラー: セミグロスブラック(SB)
- 付属品: ハルプ

## 57MOTORSPORT G07Mi

57モータースポーツ G07Mi

FES718

SIZE	INSET	HOLE	P.C.D.	BORE	税込価格(本体価格)
17	7J	42	4	100	φ56.1 <sup>HC</sup> ¥36,720 (¥34,000)

- ▲57MOTORSPORT G07Miサイズ表補足
- 14mmボルト対応。
- センターキャップは付属しません。(BMW MINI純正cap 品番361311710691に対応しております)
- BORE(HC): ハブセントリック

① 在庫が無くなり次第、販売終了となります。

# 57MOTORSPORT G07WT-2

- 鍛造1ピースホイール
- JWL+R スペック1
- カラー: サンライトシルバー(SU)、セミグロスブラック(SB)
- 付属品: ハルプ
- 別売品: 欧州専用パーツセット



サンライトシルバー(SU)



セミグロスブラック(SB)

## 57MOTORSPORT G07WT-2

57モータースポーツ G07WT-2

FEF256

SIZE	INSET	HOLE	P.C.D.	BORE	税込価格(本体価格)
42	*1	4	100	φ56.1 <sup>HC</sup>	¥36,720 (¥34,000)
	*2	5	112	φ57.1 <sup>HC</sup>	¥41,040 (¥38,000)
50	*2	5	112	φ57.1 <sup>HC</sup>	¥41,040 (¥38,000)

- ▲57MOTORSPORT G07WT-2サイズ表補足
- \*1: MINIの純正センターキャップ形状に対応。
- \*2: VWの純正センターキャップ形状に対応。
- 5H-P.C.D.112全サイズ: ムルセデスGLクラス& R550 4MATIC、ML63 4MATIC、マイバハには装着不可です。
- BORE(HC): ハブセントリック
- 18x7J 50につきましては、VWのリアへの装着にあたって一部センターキャップに加工が必要となる場合があります。

① 在庫が無くなり次第、販売終了となります。

4H-P.C.D.100

5H-P.C.D.112

# 57MOTORSPORT G07WT



ホワイト(WH)

- 鍛造1ピースホイール/RCF鍛造1ピースホイール
- JWL+R スペック2
- カラー: ホワイト(WH)、ブライトニングシルバー(BS)
- 付属品: ハルプ
- 別売品: WRセンターキャップ ¥1,620 (本体価格 ¥1,500)

## 57MOTORSPORT G07WT

57モータースポーツ G07WT

FEF255

SIZE	CENTER DEPTH	INSET	HOLE	P.C.D.	BORE	税込価格(本体価格)			
						WHカラー	BSカラー		
18	25mm	※50	5	100	φ65.1	¥54,000 (¥50,000)	¥57,240 (¥53,000)		
						114.3	φ73.1		
RCFモデル	18	8J	31mm	◆35	5	114.3	φ73.1	¥63,720 (¥59,000)	¥66,960 (¥62,000)

- ▲57MOTORSPORT G07WTサイズ表補足
- ◆: セルシオ、スープラ、フェアレディZ(Z34-Z33)、シルビア、スカイライン、インテグラ、RX-7、ランサー、インプレッサ(4POT)のビッグキャリパー対応モデル。
- ※: インテグラ、インプレッサ(GC8)のビッグキャリパー対応モデル。
- ① 生産ロットの都合により、サイズ・カラーによっては納期が長期間であったり、場合によってはご注文をお受けできない場合がございます。ご了承ください。



ブラック/ラインダイヤモンドカット/ブラッククリア(KK)

## VERSUS CRYSOOR

### VERSUS BLACK LABEL CHRYSOOR

ベルサス ブラックレーベル クリサオール

SIZE	INSET	HOLE	P.C.D.	DRILL	税込価格(本体価格)
( )内はハブクリアランス/mm					
17	7J 45(49),52(42)	4	100	φ29-φ15	KKカラー
	48(46)	5	100		
	38(56),48(46),55(39)		114.3		
18	7J 48(44)	5	100	φ29-φ15	
	42(50),48(44),55(37)		114.3		
19	8J 48(35)	5	100	φ29-φ15	¥46,440 (¥43,000)
	35(48),48(35)		114.3		

- 鍛造1ピースホイール
- JWL+R スペック1
- カラー: ブラック/ラインダイヤモンドカット/ブラッククリア(KK)
- 付属品: センターキャップ、バルブ、ロングアダプター
- パーツ価格: センターキャップ¥3,240(本体価格¥3,000)

GJW000



ブラック/ラインダイヤモンドカット/ブラッククリア(KK)



ブラック/ラインダイヤモンドカット/ブラッククリア(16inch)(KK)

### VERSUS BLACK LABEL EPYON

ベルサス ブラックレーベル エピオン

SIZE	INSET	HOLE	P.C.D.	DRILL	税込価格(本体価格)
( )内はハブクリアランス/mm					
16	5½J 45(35)	4	100	φ29-φ15	¥30,240 (¥28,000)
18	7½J 48(44)	5	100	φ29-φ15	¥37,800 (¥35,000)
	42(50),48(44),55(37)		114.3		
19	8J 38(54),48(44),55(37)	5	114.3	φ29-φ15	¥42,120 (¥39,000)

GJS504

- 鍛造1ピースホイール
- JWL+R スペック1
- カラー: ブラック/ラインダイヤモンドカット/ブラッククリア(KK)
- 付属品: センターキャップ、バルブ、ロングアダプター
- パーツ価格: センターキャップ¥3,240(本体価格¥3,000)





PASSENGER  
レイズ  
ベルサス



ブラックマシニング(BP)



クロモイブリード(DR)



# VERSUS PALLAS STRATAGIA

## VERSUS STRATAGIA PALLAS

SIZE	RIM	INSET	HOLE	P.C.D.	DRILL	税込価格(本体価格)
( )内はハブクリアランス/mm						
T2	NORMAL	48(42)	5	100	φ29-φ15	¥51,840 (¥48,000)
		42(48),48(42),55(35)				
T3	NORMAL	45(42)	5	100	φ29-φ15	¥56,160 (¥52,000)
		35(52),45(42)				
T4	REVERSE	28(51),38(41),45(34)	5	114.3	φ29-φ15	¥65,880 (¥61,000)

※ホイール径(20インチはリバースリム) GJS451  
 ●カラー: クロモイブリード(DR)  
 ●付属品: センターキャップ、バルブ、ロングアダプター、バルブ  
 ●パーツ価格: センターキャップ¥3,240(本体価格¥3,000)



クロモイブリード(RB)



クロモイブリード(DR)

## VERSUS STRATAGIA AIGIS

SIZE	INSET	HOLE	P.C.D.	DRILL	税込価格(本体価格)
( )内はハブクリアランス/mm					
T2	52(40)	4	100	φ29-φ15	¥38,880 (¥36,000)
	48(44)				
	42(50),48(44),55(37)	5	100	114.3	¥45,360 (¥42,000)
T3	48(44)	5	100	φ29-φ15	¥42,120 (¥39,000)
	42(50),48(44),55(37)				
T4	35(54),45(44)	5	114.3	φ29-φ15	¥47,520 (¥44,000)
T5	28(64),38(54),45(47)	5	114.3	φ29-φ15	¥57,240 (¥53,000)

GJS566

# VERSUS AIGIS

- 鍛造1ピースホイール
- JWL+R スペック1
- カラー: クロモイブリード(RB)、クロモイブリード(DR)
- 付属品: センターキャップ、バルブ、ロングアダプター
- パーツ価格: センターキャップ¥3,240(本体価格¥3,000)

⚠ 17×7J 4H-100、20×8 1/2 J INSET 28は在庫が無くなり次第、販売終了となります。





PASSENGER レイズ ベルサス

## VERSUS STRATAGIA Angelo

- 鍛造1ピースホイール
- JWL+R スペック1
- カラー: クロモイタリアーノ(RB)、クロモイブリード(DR)
- 付属品: センターキャップ、バルブ、ロングアダプター
- パーツ価格: センターキャップ ¥3,240 (本体価格¥3,000)

### VERSUS STRATAGIA ANGELO

ベルサス ストラテジーア アンジェロ **20x8 1/2 J INSET 28. 20x9 1/2 Jは在庫が無くなり次第、販売終了となります。** GJS778

SIZE	FACE	INSET	HOLE	P.C.D.	DRILL	税込価格(本体価格)	
( )内はハブクリアランス/mm						RBカラー	DRカラー
19	8J	35(44),45(34)	5	114.3	φ29-φ15	¥47,520 (¥44,000)	¥54,000 (¥50,000)
20	8 1/2 J	FACE1 28(55),38(45),45(38)	5	114.3	φ29-φ15	¥57,240 (¥53,000)	¥63,720 (¥59,000)
	9 1/2 J	FACE2 28(51),38(41),45(34)				¥59,400 (¥55,000)	¥65,880 (¥61,000)



クロモイタリアーノ(RB)



クロモイブリード(DR)



## VERSUS DIAVOLA STRATAGIA

- 鍛造1ピースホイール
- JWL+R スペック1
- カラー: クロモイタリアーノ(RB)、クロモイブリード(DR)
- 付属品: センターキャップ、バルブ、ロングアダプター
- パーツ価格: センターキャップ ¥3,240 (本体価格¥3,000)

### VERSUS STRATAGIA DIAVOLA

ベルサス ストラテジーア ディアボラ **GJS508**

SIZE	INSET	HOLE	P.C.D.	DRILL	税込価格(本体価格)		
( )内はハブクリアランス/mm						RBカラー	DRカラー
18	7J	48(44)	5	100	φ29-φ15	¥42,120 (¥39,000)	¥48,600 (¥45,000)
		42(50),48(44),55(37)					
19	8J	35(44),45(34)	5	114.3	φ29-φ15	¥47,520 (¥44,000)	¥54,000 (¥50,000)
20	8 1/2 J	28(51),38(41),45(34)	5	114.3	φ29-φ15	¥57,240 (¥53,000)	¥63,720 (¥59,000)



クロモイタリアーノ(RB)



クロモイブリード(DR)



クロモイタリアーノ(RB)



クロモイブリード(DR)



クロモイタリアーノ(RB)(6Hモデル)



クロモイタリアーノ(RB)(4Hモデル)

# VERSUS VOUGE

## VERSUS STRATAGIA VOUGE

ベルサス ストラテジーア ヴォウジェ

- 鋳造1ピースホイール
- JWL+R スペック1
- カラー: クロモイタリアーノ(RB)、クロモイブリード(DR)
- 付属品: センターキャップ、バルブ、ロングアダプター
- パーツ価格: センターキャップ¥3,240(本体価格¥3,000)

SIZE	FACE	INSET	HOLE	P.C.D.	DRILL	税込価格(本体価格)	
( )内はハブクリアランス/mm						RBカラー	DRカラー
16	FACE1	45(34)	4	100	φ29-φ15	¥35,640 (¥33,000)	¥42,120 (¥39,000)
16	FACE2	45(47),53(39)	4	100	φ29-φ15	¥37,800 (¥35,000)	¥44,280 (¥41,000)
17	FACE1	42(50),52(40)	4	100	φ29-φ15	¥38,880 (¥36,000)	¥45,360 (¥42,000)
17	FACE2	48(44)	5	100			
17		42(50),48(44),55(37)		114.3			
18	FACE1	48(44)	5	100	φ29-φ15	¥42,120 (¥39,000)	¥48,600 (¥45,000)
18	FACE2	42(50),48(44),55(37)		114.3			
19	FACE1	35(54),45(44)	5	114.3	φ29-φ15	¥47,520 (¥44,000)	¥54,000 (¥50,000)
19	FACE2	20(61),38(43)	6	139.7	φ29-φ15	¥56,160 (¥52,000)	¥62,640 (¥58,000)
19	FACE3	38(54),45(47)	5	114.3	φ29-φ15	¥57,240 (¥53,000)	¥63,720 (¥59,000)
19	FACE4	28(56)	5	114.3	φ29-φ15	¥59,400 (¥55,000)	¥65,880 (¥61,000)
20	FACE1	28(54),38(44),45(37)	5	114.3	φ29-φ15	¥97,200 (¥90,000)	¥103,680 (¥96,000)

GJF251



- ▲ VERSUS STRATAGIA VOUGEサイズ表補足
- 6H-P.C.D.139.7モデルはハイエースグランドキャビン(4WD)にも対応しています。
- 6H-P.C.D.139.7モデルはJWL&JWL-T技術基準適合品です。
- 22x9Jのインセット45は在庫が無くなり次第、販売終了となります。



ベルトカルミーニオ(VO)(受注生産)

# VERSUS VOUGE VELLUTO CARMINIO

## VERSUS STRATAGIA VOUGE VELLUTO CARMINIO

ベルサス ストラテジーア ヴォウジェ ヘルルトカルミーニオ(受注生産カラー)

- ▲ VERSUS STRATAGIA VOUGE VELLUTO CARMINIOサイズ表補足
- 6H-P.C.D.139.7モデルはハイエースグランドキャビン(4WD)にも対応しています。
- 6H-P.C.D.139.7モデルはJWL&JWL-T技術基準適合品です。

SIZE	INSET	HOLE	P.C.D.	DRILL	税込価格(本体価格)	
( )内はハブクリアランス/mm						
16	5½J	45(34)	4	100	φ29-φ15	¥35,640 (¥33,000)
17	7J	42(50)	4	100	φ29-φ15	¥38,880 (¥36,000)
18	7J	48(44)	5	100	φ29-φ15	¥42,120 (¥39,000)
18		42(50),48(44),55(37)		114.3		
19	8J	35(54),45(44)	5	114.3	φ29-φ15	¥47,520 (¥44,000)
20	8J	38(43)	6	139.7	φ29-φ15	¥56,160 (¥52,000)
20	8½J	38(54),45(47)	5	114.3	φ29-φ15	¥57,240 (¥53,000)

- 鋳造1ピースホイール
- JWL+R スペック1
- カラー: ヘルルトカルミーニオ(VO)
- 付属品: センターキャップ、バルブ、ロングアダプター
- パーツ価格: センターキャップ¥3,240(本体価格¥3,000)



シアロブルーノ(KB)

# VERSUS VOUGE Mode urbana

## VERSUS STRATAGIA VOUGE MODE URBANA

ベルサス ストラテジーア ヴォウジェ モードアルバーナ

SIZE	INSET	HOLE	P.C.D.	DRILL	税込価格(本体価格)	
( )内はハブクリアランス/mm						
22	9J	28(34), 38(44), 45(37)	5	114.3	φ29-φ15	¥70,200 (¥65,000)

GJF305

- 鋳造1ピースホイール
- JWL+R スペック1
- カラー: シアロブルーノ(KB)
- 付属品: センターキャップ、バルブ、ロングアダプター
- パーツ価格: センターキャップ¥3,240(本体価格¥3,000)
- インセット45は在庫が無くなり次第、販売終了となります。



# VERSUS SCUDO



クロモイタリアーノ(RB)

# VERSUS ARPIONE



クロモイブリード(DR)



クロモイタリアーノ(RB)



クロモイブリード(DR)

## VERSUS STRATAGIA SCUDO

ベルサス ストラテジーア スクード

- 鋳造1ピースホイール
- JWL+R スペック1
- カラー: クロモイタリアーノ(RB)、クロモイブリード(DR)
- 付属品: センターキャップ、バルブ、ロングアダプター
- パーツ価格: センターキャップ¥3,240(本体価格¥3,000)

SIZE	INSET	HOLE	P.C.D.	DRILL	税込価格(本体価格)	
( )内はハブクリアランス/mm						
17	7J	38(56)	5	114.3	φ29-φ15	¥38,880 (¥36,000)
17	7J	48(42)	5	100	φ29-φ15	¥42,120 (¥39,000)
17		42(48),48(42),55(35)		114.3		
19	8J	35(44),45(34)	5	114.3	φ29-φ15	¥47,520 (¥44,000)

GJS367

## VERSUS STRATAGIA ARPIONE

ベルサス ストラテジーア アルピオーネ

- 鋳造1ピースホイール
- JWL+R スペック1
- カラー: クロモイタリアーノ(RB)、クロモイブリード(DR)
- 付属品: センターキャップ、バルブ、ロングアダプター
- パーツ価格: センターキャップ¥3,240(本体価格¥3,000)

SIZE	INSET	HOLE	P.C.D.	DRILL	税込価格(本体価格)	
( )内はハブクリアランス/mm						
18	7J	48(42),55(35)	5	114.3	φ29-φ15	¥42,120 (¥39,000)

GJ5056

PASSENGER レイス

PASSENGER ホムラ



## HOMURA 2x7-R

JAPAN QUALITY

**HOMURA 2X7-R**  
ホムラ ツー・バイ・セブン・アール

SIZE	FACE	INSET	HOLE	P.C.D.	BORE	税込価格(本体価格)
( )内はハブクリアランス/mm						
21	9J FACE1	■30(40) ■38(32) ◆45(25)	5	114.3	φ73.1	¥68,040 (¥63,000)
	10J FACE2	■38(37) ◆45(30)	5	114.3	φ73.1	¥72,360 (¥67,000)

輸入車・レクサスL対応サイズ

SIZE	FACE	INSET	HOLE	P.C.D.	BORE	税込価格(本体価格)
21	9J FACE1	30,38,45	5	112	φ73.1	¥68,040 (¥63,000)
		△36		120	φ75	
	10J FACE2	△36,45	5	120	φ75	¥72,360 (¥67,000)

- 鍛造1ピースホイール
- JWL+R スペック1
- カラー: スパークブルーテッドシルバーリムエッジDMG (HP)、ダークシャイニングシルバーリムエッジDMG (HC)
- 付属品: センターキャップ、バルブ
- 別売品: 17HEXナット ¥216 (本体価格 ¥200) / 1個、ロングアダプター ¥540 (本体価格 ¥500)、欧州車パーツセット
- パーツ価格: センターキャップ ¥3,780 (本体価格 ¥3,500)
- 別売品: 欧州車用パーツセット

- ▲ HOMURA 2X7-R サイズ表補足
- ▲: LSのビッグキャリパー対応モデル。
  - ◆: IS、GS、クラウン(210系)、スカイライン(R34 25GT-T)、RX-7、インテグラのビッグキャリパー対応モデル。
  - ■: IS、GS、セルシオ、クラウン(210系)、フェアレディZ(Z33、Z34)、GTR(R35)、スカイライン(R34GT-R、R34 25GT-T、CPV35、CKV36)、ランサーエボX、インプレッサ、RX-7、インテグラのビッグキャリパー対応モデル。
  - 5H-P.C.D.112/5H-P.C.D.120全サイズ:メルセデスGLクラス&R550 4MATIC、ML63 4MATIC、ロールスロイス、ベントレー、マイバッハ、BMW X5(7人乗り)、BMW X6(Active Hybrid)、ランドローバーには装着不可です。
  - ハブクリアランスはスタンダードセンターキャップ装着時の値です。ハightタイプセンターキャップ装着時はそれぞれ、プラス6.5mmクリアランスが増します。

## HOMURA 2x7

JAPAN QUALITY



### HOMURA 2X7

ホムラ ツー・バイ・セブン

SIZE	FACE	INSET	HOLE	P.C.D.	BORE	税込価格(本体価格)
( )内はハブクリアランス/mm						
18	8½J FACE1	◆◇△★38(32.5), ★45(25.5)	5	114.3	φ73.1	¥42,120 (¥39,000)
	8J FACE0	48(27)	5	100	φ65.1	¥46,440 (¥43,000)
19	8½J FACE1	◆◇△★38(32.5), ★45(25.5)	5	114.3	φ73.1	¥47,520 (¥44,000)
	9½J FACE2	◇△★38(35), 45(28)	5	114.3	φ73.1	¥49,680 (¥46,000)
20	8½J FACE1	◆◇△★38(32.5), ★45(25.5)	5	114.3	φ73.1	¥52,920 (¥49,000)
	9½J FACE2	◇△★38(33), 45(26)	5	114.3	φ73.1	¥55,080 (¥51,000)

- 鍛造1ピースホイール
- JWL+R スペック1
- カラー: スパークブルーテッドシルバー(SP)、RBC(レイズブラックメタルコート)/ダイヤモンドカット(DR)
- DRカラーは輸入車対応サイズには設定しておりません。
- 付属品: センターキャップ(スタンダードタイプもしくはハightタイプ)、バルブ
- 別売品: 17HEXナット ¥216 (本体価格 ¥200) / 1個、ロングアダプター ¥540 (本体価格 ¥500)、欧州車パーツセット
- パーツ価格: センターキャップ ¥2,700 (本体価格 ¥2,500)

P.C.D.120(輸入車・レクサスL対応サイズ)

SIZE	FACE	INSET	HOLE	P.C.D.	BORE	税込価格(本体価格)	FITTING
SPカラー							
18	8½J	FACE1	36	5	120	φ75	¥42,120 (¥39,000) BMW 3er(E90,91,92,93),5er(F10),Z4(E85)
19	8½J	FACE1	36	5	120	φ75	¥47,520 (¥44,000) BMW 3er(E90,91,92,93)Fr,5er(F10)Fr,Z4(E85)Fr
	9½J	FACE2	36	5	120	φ75	¥49,680 (¥46,000) BMW 3er(E90,91,92,93)Rr,5er(F10)Rr,Z4(E85)Rr
20	8½J	FACE1	36	5	120	φ75	¥52,920 (¥49,000) BMW 3er(E90,91,92,93)Fr,5er(F10)Fr
	9½J	FACE2	36	5	120	φ75	¥55,080 (¥51,000) BMW 3er(E90,91,92,93)Rr,5er(F10)Rr

- ▲ HOMURA 2X7 サイズ表補足
- ☆: スカイライン(GT-R、V35のブレンボキャリパー、CKV36除く)、シルビア、セルシオ、RX-7、インプレッサ(4POT)のビッグキャリパー対応モデル。
  - ★: スカイライン(GT-R、V35のブレンボキャリパー、CKV36除く)、シルビア、スーブラ、セルシオ、RX-7、インプレッサ(4POT)のビッグキャリパー対応モデル。
  - ◇: スカイライン(CPV35)、フェアレディZ(Z33)のビッグキャリパー対応モデル。
  - △: スカイライン(CPV36)、フェアレディZ(Z34)のビッグキャリパー対応モデル。
  - ○: ランサーエボXのブレンボキャリパー対応モデル。
  - 5H-P.C.D.112/5H-P.C.D.120 全サイズ:メルセデスGLクラス&R550 4MATIC、ML63 4MATIC、ロールスロイス、ベントレー、マイバッハ、BMW X5(7人乗り)、BMW X6(Active Hybrid)、ランドローバーには装着不可です。
  - ハブクリアランスはスタンダードタイプセンターキャップ装着時の値です。ハightタイプセンターキャップ装着時は、それぞれプラス6.5mmクリアランスが増します。
  - ハブ高さの高い車種には取り付け出来ない場合がございます。ご注意ください。
  - P.C.D.100の製品につきまして、ボルト・ナットホールがφ25です。ボルト、ナットは17HEXのものをご使用ください。

P.C.D.112(輸入車対応サイズ)

SIZE	FACE	INSET	HOLE	P.C.D.	BORE	税込価格(本体価格)	FITTING
SPカラー							
18	8½J	FACE1	38	5	112	φ73.1	¥42,120 (¥39,000) AUDI A4/A5/A6 AUDI A4,VW GOLF-V/VI/SCIROCCO
19	8J	FACE0	48	5	112	φ73.1	¥46,440 (¥43,000) VW GOLF-V/VI
	8½J	FACE1	38	5	112	φ73.1	¥47,520 (¥44,000) AUDI A4/A5/A6 AUDI A4,VW GOLF-V/VI,SCIROCCO, Brembo Gran Turismo Kit(1H1, 800A4)対応

## HOMURA 2x7 Glossy Black

JAPAN QUALITY



### HOMURA 2X7 GLOSSY BLACK

ホムラ ツー・バイ・セブン グロッシェブラック

SIZE	FACE	INSET	HOLE	P.C.D.	BORE	税込価格(本体価格)
( )内はハブクリアランス/mm						
19	8½J FACE1	◆◇△★38(32.5), ★45(25.5)	5	114.3	φ73.1	¥50,760 (¥47,000)
	9½J FACE2	◇△★38(35), 45(28)	5	114.3	φ73.1	¥52,920 (¥49,000)

- 鍛造1ピースホイール
  - JWL+R スペック1
  - カラー: グロッシェブラック(GR)
  - 付属品: センターキャップ(スタンダードタイプもしくはハightタイプ)、バルブ
  - パーツ価格: センターキャップ(スタンダードタイプ、ハightタイプ) ¥2,700 (本体価格 ¥2,500)
- ▲ HOMURA 2X7 Glossy Black サイズ表補足
- ☆: スカイライン(GT-R、V35のブレンボキャリパー、CKV36除く)、シルビア、スーブラ、セルシオ、RX-7、インプレッサ(4POT)のビッグキャリパー対応モデル。
  - ★: スカイライン(CPV35)、フェアレディZ(Z33)のビッグキャリパー対応モデル。
  - ◇: スカイライン(CPV36)、フェアレディZ(Z34)のビッグキャリパー対応モデル。
  - ○: ランサーエボXのブレンボキャリパー対応モデル。
  - ハブクリアランスはスタンダードタイプセンターキャップ装着時の値です。ハightタイプセンターキャップ装着時は、それぞれプラス6.5mmクリアランスが増します。
  - ハブの高さが高い車種には取り付け出来ない場合がございます。ご注意ください。





# HOMURA

JAPAN QUALITY



PASSENGER  
レイズ  
ホムラ

## HOMURA 2x9

JAPAN QUALITY

SIZE	FACE	INSET	HOLE	P.C.D.	BORE	税込価格(本体価格)
( )内はハブクリアランス/mm						
18	FACE1	45(32.5)	5	100	φ65	¥48,600 (¥45,000)
		■38(39.5), ★45(32.5)		114.3	φ73.1	
		38(39.5), 45(32.5)		112	φ73.1	
19	FACE2	△36(41.5)	5	120	φ75	¥50,760 (¥47,000)
		■38(39.5), □45(32.5)		114.3	φ73.1	
		38(39.5), 45(32.5)		112	φ73.1	
20	FACE1	■38(35.5), ★45(28.5)	5	114.3	φ73.1	¥55,080 (¥51,000)
		38(35.5), 45(28.5)		112	φ73.1	
		△36(37.5)		120	φ75	
22	FACE2	■38(35.5), □45(28.5)	5	114.3	φ73.1	¥57,240 (¥53,000)
		38(37.5), 38(35.5), 45(28.5)		112	φ73.1	
		△36(37.5), △45(28.5)		120	φ75	
24	FACE1	■30(57), □38(49), ☆45(42)	5	114.3	φ73.1	¥72,360 (¥67,000)
		△36(51)		120	φ75	
26	FACE2	□38(37), ☆45(30)	5	114.3	φ73.1	¥76,680 (¥71,000)
		△36(39)		120	φ75	



- 鋳造1ピースホイール
- JWL+R スベック1
- カラー: グロッシーブラックリムエッジDMC(HL)、スパークブルーテッドシルバーリムエッジDMC(HP) (22インチは受注生産)
- カラー: グロッシーブラックリムエッジDMC(HL)、スパークブルーテッドシルバーリムエッジDMC(HP) (22インチは受注生産)
- 付属品: センターキャップ(スタンダードタイプもしくはハイトタイプ)、バルブ
- パーツ価格: センターキャップ(スタンダードタイプ、ハイトタイプ) ¥3,024 (本体価格 ¥2,800)
- 別売品: 17HEXナット ¥216 (本体価格 ¥200/1個)、ロングアダプター ¥540 (本体価格 ¥500)、欧州車パーツセット
- \*P.C.D.100の製品に付きましてはボルト、ナットホールがφ25です。ボルト、ナットは17HEXのものをご使用下さい。
- ▲ HOMURA 2X9サイズ表補足
  - △: LSのビッグキャリパー対応モデル。
  - ☆: RX-7、インテグラのビッグキャリパー対応モデル。
  - ★: IS、GS、クラウン(200系)、インプレッサ、RX-7、インテグラのビッグキャリパー対応モデル。
  - □: IS、GS、クラウン(200系)、フェアレディZ(Z34)、スカイライン(CKV36)、インプレッサ、RX-7、インテグラのビッグキャリパー対応モデル。
  - ■: IS、GS、セルシオ、クラウン(200系)、スープラ、フェアレディZ(Z33、Z34)、スカイライン(CPV35、CKV36)、GT-R、ランサー-EVO.X、インプレッサ、RX-7、インテグラのビッグキャリパー対応モデル。
  - 5H-P.C.D.112/5H-P.C.D.120全サイズ: メルセデスGLクラス & R550 4MATIC、ML63 4MATIC、ロールスロイス、ベントレー、マイバッハ、BMW X5(7人乗)、BMW X6(Active Hybrid)、ランドローバーには装着不可です。
  - ハブクリアランスはスタンダードタイプセンターキャップ装着時の値です。ハイトタイプセンターキャップ装着時は、それぞれプラス6.5mmクリアランスが増します。
  - ハブの高さが高い車種においては取り付けが出来ない場合がございます。ご注意ください。

## HOMURA 2x8GT

JAPAN QUALITY



**HOMURA 2X8GT**  
ホムラ ツーバイエイト GT

SIZE	FACE	INSET	HOLE	P.C.D.	BORE	税込価格(本体価格)
( )内はハブクリアランス/mm						
18	8J FACE1	※36(29), ※43(29)	5	100	φ65.1	¥41,040 (¥38,000)
		☆36(29), ★43(29)		114.3	φ73.1	
19	8½J FACE1	☆36(25), □43(25)	5	114.3	φ73.1	¥47,520 (¥44,000)
		9½J FACE2		☆36(29), ○43(29)	114.3	

輸入車対応サイズ

SIZE	FACE	INSET	HOLE	P.C.D.	BORE	税込価格(本体価格)
( )内はハブクリアランス/mm						
18	8J FACE1	43(29), 50(25)	5	112	φ73.1	¥41,040 (¥38,000)
		36(35)		120	φ75	
19	8½J FACE1	36(25), 43(25)	5	120	φ75	¥47,520 (¥44,000)
		9½J FACE2		36(29), 43(29)	120	

- 鋳造1ピースホイール
- JWL+R スベック1
- カラー: スパークブルーテッドシルバー(HS)、マットグラファイト(HM)
- 付属品: センターキャップ(スタンダードタイプもしくはハイトタイプ)、バルブ
- パーツ価格: センターキャップ(スタンダードタイプ、ハイトタイプ) ¥2,700 (本体価格 ¥2,500)、リムステッカー ¥540 (本体価格 ¥500)
- 別売品: 17HEXナット ¥216 (本体価格 ¥200/1個)、ロングアダプター ¥540 (本体価格 ¥500)、欧州車パーツセット

● HOMURA 2X8GTサイズ表補足  
 ● △: LSのビッグキャリパー対応モデル。  
 ● ☆: RX-7、インテグラのビッグキャリパー対応モデル。  
 ● ★: IS、GS、クラウン(200系)、インプレッサ、RX-7、インテグラのビッグキャリパー対応モデル。  
 ● □: IS、GS、クラウン(200系)、フェアレディZ(Z33/Z34)、スカイライン(CPV35/CKV36)、シルビア、ランサー-EVO-X、インプレッサ(4POT)、インテグラ、RX-7のビッグキャリパー対応モデル。  
 ● ■: IS、GS、セルシオ、クラウン(200系)、スープラ、フェアレディZ(Z33、Z34)、スカイライン(CPV35、CKV36)、GT-R、ランサー-EVO.X、インプレッサ、RX-7、インテグラのビッグキャリパー対応モデル。  
 ● 5H-P.C.D.112/5H-P.C.D.120全サイズ:  
 ● IS、GS、GLクラス & R550 4MATIC、ML63 4MATIC、ロールスロイス、ベントレー、マイバッハ、BMW X5(7人乗)、BMW X6(Active Hybrid)、ランドローバーには装着不可です。  
 ● ハブクリアランスはスタンダードタイプセンターキャップ装着時の値です。ハイトタイプセンターキャップ装着時はそれぞれ6.5mmクリアランスが増します。  
 ● P.C.D.100の製品に付きましてはボルト、ナットホールがφ25です。ボルト、ナットは17HEXのものをご使用ください。  
 ● P.C.D.100 インセット36、19x9½J/5H-114.3、19x8½J/5H-120、19x9½J/5H-120は在庫がなくなり次第、販売終了となります。

# BLACK FLEET

PASSENGER レイズ  
ブラックフリート



## BLACK FLEET® V940

### BLACK FLEET V940 ブラックフリート V940

- 鍛造2ピースホイール(リバースリム/ステンレスジャケット採用)
- JWL+R スペック1
- カラー: マットダイヤモンドカット/サイドブラック(DH)、RBC(レイズブラックメタルコート)/ダイヤモンドカット(DR)
- チタンコーティングリム ¥21,600up (本体価格 ¥20,000up)
- \*チタンコーティングリムに関しては、特殊加工を施しております。特に高アルカリ性の物質が付着しますと、化学反応によって退色や変色等を起こす場合がありますので、お取り扱いにつきましては十分にご注意下さい。
- 尚、退色や変色に対する不具合については製品保証対象外となります。
- 付属品: センターキャップ(DHカラーにはブラックベースタイプ、DRカラーにはシルバーベースタイプが付属)、バルブ、17HEXナット、ロングアダプター
- パーツ価格: センターキャップ ¥4,320 (本体価格 ¥4,000)

SIZE	DISK/BORE(mm)	INSET	CUSTOM INSET	HOLE	P.C.D.	税込価格(本体価格)		
						DHカラー	DRカラー	
8J	A(50)/φ73.1	36(51.6),43(44.6)	19(68.6) ~ 55(32.6)	5	114.3	¥78,840 (¥73,000)	¥93,960 (¥87,000)	
	B(35)/φ65.1	38(64.6),45(57.6),50(52.6)	34(68.6) ~ 55(47.6)					
	B(35)/φ73.1	38(64.6),45(57.6),50(52.6)	34(68.6) ~ 55(47.6)					
	B(35)/φ73.1	38(70.9),45(63.9)	28(80.9) ~ 55(53.9)					
	B(35)/φ73.1	38(70.9),45(63.9)	28(80.9) ~ 55(53.9)					
	B(35)/φ73.1	38(70.9),45(63.9)	28(80.9) ~ 55(53.9)					
8½J	A(50)/φ73.1	36(57.9),43(50.9)	13(80.9) ~ 55(38.9)	5	114.3	¥79,920 (¥74,000)	¥95,040 (¥88,000)	
	B(35)/φ65.1	38(70.9),45(63.9)	28(80.9) ~ 55(53.9)					
	B(35)/φ73.1	38(70.9),45(63.9)	28(80.9) ~ 55(53.9)					
	B(35)/φ73.1	38(70.9),45(63.9)	28(80.9) ~ 55(53.9)					
	B(35)/φ73.1	38(70.9),45(63.9)	28(80.9) ~ 55(53.9)					
	B(35)/φ73.1	38(70.9),45(63.9)	28(80.9) ~ 55(53.9)					
9J	A(50)/φ73.1	36(64.3),43(57.3)	7(93.3) ~ 55(45.3)	5	114.3	¥81,000 (¥75,000)	¥96,120 (¥89,000)	
	B(35)/φ65.1	38(77.3),45(70.3)	22(93.3) ~ 55(60.3)					
	B(35)/φ73.1	38(77.3),45(70.3)	22(93.3) ~ 55(60.3)					
	B(35)/φ73.1	38(77.3),45(70.3)	22(93.3) ~ 55(60.3)					
	B(35)/φ73.1	38(77.3),45(70.3)	22(93.3) ~ 55(60.3)					
	B(35)/φ73.1	38(77.3),45(70.3)	22(93.3) ~ 55(60.3)					
9½J	A(50)/φ73.1	36(70.6),43(63.6)	1(105.6) ~ 55(51.6)	5	114.3	¥82,080 (¥76,000)	¥97,200 (¥90,000)	
	B(35)/φ65.1	38(83.6),45(76.6)	16(105.6) ~ 55(66.6)					
	B(35)/φ73.1	38(83.6),45(76.6)	16(105.6) ~ 55(66.6)					
	B(35)/φ73.1	38(83.6),45(76.6)	16(105.6) ~ 55(66.6)					
	B(35)/φ73.1	38(83.6),45(76.6)	16(105.6) ~ 55(66.6)					
	B(35)/φ73.1	38(83.6),45(76.6)	16(105.6) ~ 55(66.6)					
10J	A(50)/φ73.1	38(90.0),45(83.0)	9(119.0) ~ 55(73.0)	5	114.3	¥83,160 (¥77,000)	¥98,280 (¥91,000)	
	B(35)/φ73.1	38(90.0),45(83.0)	9(119.0) ~ 55(73.0)					
20	8½J	A(50)/φ73.1	36(50.9),43(43.9)	6(80.9) ~ 53(33.9)	5	114.3	¥90,720 (¥84,000)	¥105,840 (¥98,000)
		B(35)/φ73.1	38(63.9),45(56.9)	21(80.9) ~ 53(48.9)				
	9½J	A(50)/φ73.1	36(63.6),43(56.6)	-6(105.6) ~ 53(46.6)				
		B(35)/φ73.1	38(76.6),45(69.6)	9(105.6) ~ 53(61.3)				
10½J	A(50)/φ73.1	38(89.2),45(82.2)	-4(119.0) ~ 53(74.2)	5	114.3	¥95,040 (¥88,000)	¥110,160 (¥102,000)	
	B(35)/φ73.1	38(89.2),45(82.2)	-4(119.0) ~ 53(74.2)					

- ▲ BLACK FLEET V940サイズ表補足
- DISK TYPE A (19インチ): IS, GS, クラウン(210系), セルシオ, スーパ, シルビア, スカイライン(R34, 25GTターボ), インプレッサ, RX-7, インテグラのビッグキャリパー対応モデル。
  - DISK TYPE A (20インチ): IS, GS, クラウン(210系), セルシオ, スーパ, フェアレディZ(233), シルビア, スカイライン(R34, 25GTターボ, CPV35), インプレッサ, RX-7, インテグラのビッグキャリパー対応モデル。
  - A DISKの19x8J 36, 19x8½J 42, 19x9J 48, 20x8½J 36, 20x9½J 48はリムフランジからディスクの突出量が0mmとなります。この数値を超えるインセットの場合は、ディスクの突出がありますのでご注意ください。
  - B DISKの19x8J 51, 20x8½J 51はリムフランジからディスクの突出量が0mmとなります。この数値を超えるインセットの場合は、ディスクの突出がありますのでご注意ください。



## BLACK FLEET® V210

### BLACK FLEET® V210 BLACK EDITION





# BLACK FLEET



PASSENGER  
レイズ  
ブラックフリート

## BLACK FLEET V720



### BLACK FLEET V720

SIZE	DISK / BORE(mm)	INSET ( )内はハブクリアランス/mm ( )内はリム深さ/mm	CUSTOM INSET ( )内はリム深さ/mm	HOLE	P.C.D.	税込価格(本体価格)	
						DHカラー	BWカラー
8J	A(53)/φ73.1	36(51.6),43(44.6)	19(68.6) ~ 53(34.6)	5	114.3	¥75,600 (¥70,000)	¥88,560 (¥82,000)
	B(33)/φ65.1	39(68.6),45(62.6),50(57.6)	39(68.6) ~ 53(54.6)		100		
	B(33)/φ73.1	39(68.6),45(62.6),50(57.6)	39(68.6) ~ 53(54.6)		114.3		
8½J	A(53)/φ73.1	36(57.9),43(50.9)	13(80.9) ~ 53(40.9)	5	114.3	¥76,680 (¥71,000)	¥89,640 (¥83,000)
	B(33)/φ65.1	38(75.9),45(68.9),50(63.9)	33(80.9) ~ 53(60.9)		100		
	B(33)/φ73.1	38(75.9),45(68.9),50(63.9)	33(80.9) ~ 53(60.9)		114.3		
9J	A(53)/φ73.1	36(64.3),43(57.3)	7(93.3) ~ 53(47.3)	5	114.3	¥77,760 (¥72,000)	¥90,720 (¥84,000)
	B(33)/φ65.1	38(82.3),45(75.3)	27(93.3) ~ 53(67.3)		100		
	B(33)/φ73.1	38(82.3),45(75.3)	27(93.3) ~ 53(67.3)		114.3		
9½J	A(53)/φ73.1	36(70.6),43(63.6)	1(105.6) ~ 53(53.6)	5	114.3	¥78,840 (¥73,000)	¥91,800 (¥85,000)
	B(33)/φ65.1	38(88.6),45(81.6)	21(105.6) ~ 53(73.6)		100		
	B(33)/φ73.1	38(88.6),45(81.6)	21(105.6) ~ 53(73.6)		114.3		
10J	B(33)/φ73.1	38(95.0),45(88.0)	14(119.0) ~ 53(80.0)	5	114.3	¥79,920 (¥74,000)	¥92,880 (¥86,000)
8½J	A(54)/φ73.1	36(54.9),43(47.9)	10(80.9) ~ 53(37.9)	5	114.3	¥87,480 (¥81,000)	¥100,440 (¥93,000)
	B(34)/φ73.1	38(72.9),45(65.9)	30(80.9) ~ 53(57.9)				
9½J	A(54)/φ73.1	36(67.6),43(60.6)	-2(105.6) ~ 53(50.6)	5	114.3	¥89,640 (¥83,000)	¥102,600 (¥95,000)
	B(34)/φ73.1	38(85.6),45(78.6)	18(105.6) ~ 53(70.6)				
10½J	B(34)/φ73.1	38(98.2),45(91.2)	5(131.2) ~ 53(83.2)	5	114.3	¥91,800 (¥85,000)	¥104,760 (¥97,000)

FES428

- 鍛造2ピースホイール(リバースリム/ステンレスジャケット採用)
- JWL+R スペック1
- カラー: マットダイヤモンドカット/サイドブラック(DH)、ブラック/ダブルマシニング(BW)
- チタンコーティングリム ¥21,600up (本体価格 ¥20,000up)
- \* チタンコーティングリムに関しては、特殊加工を施しております。特に高アルカリ性の物質が付着しますと、化学反応によって退色や変色等を起こす場合がありますので、お取り扱いにつきましては十分にご注意下さい。
- ※ 高、退色や変色に対する不具合については製品保証対象外となります。
- 付属品: センターキャップ、バルブ、17HEXナット、ロングアダプター
- パーツ価格: センターキャップ ¥4,320 (本体価格 ¥4,000)

- ▲ BLACK FLEET V720サイズ表補足
- DISK TYPE A(19インチ): IS、GS、クラウン(210系)セルシオ、スーブラ、シルビア、スカイライン(R34,25GTターボ)、インテグラ、RX-7、インプレッサのビッグキャリパー対応モデル。
- DISK TYPE A(20インチ): IS、GS、クラウン(210系)、セルシオ、スーブラ、フェアレディ(233)、シルビア、スカイライン(R34,25GTターボ、CPV35)、インプレッサ、RX-7、インテグラのビッグキャリパー対応モデル。
- A-DISKの19x8J 38、19x8½J 44、19x9J 50、20x8½J 38、20x9½J 50はリムフランジからディスクの突出量が0mmとなりますので、この数値を超えるインセットの場合は、ディスクの突出がありますのでご注意ください。

### BLACK FLEET V210

SIZE	DISK / BORE(mm)	INSET ( )内はハブクリアランス/mm ( )内はリム深さ/mm	CUSTOM INSET ( )内はリム深さ/mm	HOLE	P.C.D.	税込価格(本体価格)		
						BLACK EDITIONカラー	DCカラー	BMカラー
8J	A(54)/φ73.1	36(51.6),43(44.6)	19(68.6) ~ 53(34.6)	5	114.3	¥75,600 (¥70,000)	¥75,600 (¥70,000)	¥86,400 (¥80,000)
	B(34)/φ65.1	39(68.6),45(62.6),50(57.6)	39(68.6) ~ 53(54.6)		100			
	B(34)/φ73.1	39(68.6),45(62.6),50(57.6)	39(68.6) ~ 53(54.6)		114.3			
8½J	A(54)/φ73.1	36(57.9),43(50.9)	13(80.9) ~ 53(40.9)	5	114.3	¥76,680 (¥71,000)	¥76,680 (¥71,000)	¥87,480 (¥81,000)
	B(34)/φ65.1	38(75.9),45(68.9),50(63.9)	33(80.9) ~ 53(60.9)		100			
	B(34)/φ73.1	38(75.9),45(68.9),50(63.9)	33(80.9) ~ 53(60.9)		114.3			
9J	A(54)/φ73.1	36(64.3),43(57.3)	7(93.3) ~ 53(47.3)	5	114.3	¥77,760 (¥72,000)	¥77,760 (¥72,000)	¥88,560 (¥82,000)
	B(34)/φ65.1	38(82.3),45(75.3)	27(93.3) ~ 53(67.3)		100			
	B(34)/φ73.1	38(82.3),45(75.3)	27(93.3) ~ 53(67.3)		114.3			
9½J	A(54)/φ73.1	36(70.6),43(63.6)	1(105.6) ~ 53(53.6)	5	114.3	¥78,840 (¥73,000)	¥78,840 (¥73,000)	¥89,640 (¥83,000)
	B(34)/φ65.1	38(88.6),45(81.6)	21(105.6) ~ 53(73.6)		100			
	B(34)/φ73.1	38(88.6),45(81.6)	21(105.6) ~ 53(73.6)		114.3			
10J	B(34)/φ73.1	38(95.0),45(88.0)	14(119.0) ~ 53(80.0)	5	114.3	¥79,920 (¥74,000)	¥79,920 (¥74,000)	¥90,720 (¥84,000)
8½J	A(54)/φ73.1	36(54.9),43(47.9)	10(80.9) ~ 53(37.9)	5	114.3	¥87,480 (¥81,000)	¥87,480 (¥81,000)	¥98,280 (¥91,000)
	B(34)/φ73.1	38(72.9),45(65.9)	30(80.9) ~ 53(57.9)					
9½J	A(54)/φ73.1	36(67.6),43(60.6)	-2(105.6) ~ 53(50.6)	5	114.3	¥89,640 (¥83,000)	¥89,640 (¥83,000)	¥100,440 (¥93,000)
	B(34)/φ73.1	38(85.6),45(78.6)	18(105.6) ~ 53(70.6)					
10½J	B(34)/φ73.1	38(98.2),45(91.2)	5(131.2) ~ 53(83.2)	5	114.3	¥91,800 (¥85,000)	¥91,800 (¥85,000)	¥102,600 (¥95,000)

FEM451

- 鍛造2ピースホイール(リバースリム)
- JWL+R スペック1
- ブラックエディションカラー: セミグロスブラック+ステンレスジャケットリム(SB+SJ) セミグロスブラック+ブラックリム(SB+BK)
- カラー: ダイヤモンドカット/サイドクロームシルバー(DC)、ブラック/マシニング(BM)
- チタンコーティングリム ¥21,600up (本体価格 ¥20,000up)
- \* チタンコーティングリムに関しては、特殊加工を施しております。特に高アルカリ性の物質が付着しますと、化学反応によって退色や変色等を起こす場合がありますので、お取り扱いにつきましては十分にご注意下さい。
- ※ 高、退色や変色に対する不具合については製品保証対象外となります。
- 付属品: センターキャップ(ブラックエディションは専用ブラックベースタイプ)、バルブ、17HEXナット、ロングアダプター
- パーツ価格: センターキャップ ¥4,320 (本体価格 ¥4,000)

- ▲ BLACK FLEET V210サイズ表補足
- DISK TYPE A(19インチ): IS、GS、クラウン(210系)セルシオ、スーブラ、シルビア、スカイライン(R34,25GTターボ)、インテグラ、RX-7、インプレッサのビッグキャリパー対応モデル。
- DISK TYPE A(20インチ): IS、GS、クラウン(210系)、セルシオ、スーブラ、フェアレディ(233)、シルビア、スカイライン(R34,25GTターボ、CPV35)、インプレッサ、RX-7、インテグラのビッグキャリパー対応モデル。
- A-DISKの19x8J 38、19x8½J 44、19x9J 50、20x8½J 38、20x9½J 50はリムフランジからディスクの突出量が0mmとなりますので、この数値を超えるインセットの場合は、ディスクの突出がありますのでご注意ください。



## BLACK FLEET V350



ダイヤモンドカット/サイドブラック(DK)



RBC/ダイヤモンドカット(DR)



チタンコーティングリム(¥21,600up)

## BLACK FLEET V120 BLACK EDITION



ダイヤモンドカット/サイドクロームシルバー(DC)



ブラッシュド(BU/受注生産)



チタンコーティングリム(¥21,600up)

### BLACK FLEET V350

ブラックフリート V350

FEF257

SIZE	DISK / BORE (mm)	INSET	CUSTOM INSET	HOLE	P.C.D.	税込価格 (本体価格)						
						DKカラー	DRカラー					
8J	A(53)/φ73.1	36(51.6),43(44.6)	19(68.6) ~ 53(34.6)	5	114.3	¥75,600 (¥70,000)	¥93,960 (¥87,000)					
	B(33)/φ65.1	39(68.6),45(62.6),50(57.6)	39(68.6) ~ 53(54.6)									
	B(33)/φ73.1	39(68.6),45(62.6),50(57.6)	39(68.6) ~ 53(54.6)									
8½J	A(53)/φ73.1	36(57.9),43(50.9)	13(80.9) ~ 53(40.9)	5	114.3	¥76,680 (¥71,000)	¥95,040 (¥88,000)					
	B(33)/φ65.1	38(75.9),45(68.9),50(63.9)	33(80.9) ~ 53(60.9)									
	B(33)/φ73.1	38(75.9),45(68.9),50(63.9)	33(80.9) ~ 53(60.9)									
19	9J	A(53)/φ73.1	36(64.3),43(57.3)	7(93.3) ~ 53(47.3)	5	114.3	¥77,760 (¥72,000)	¥96,120 (¥89,000)				
		B(33)/φ65.1	38(82.3),45(75.3)	27(93.3) ~ 53(67.3)								
		B(33)/φ73.1	38(82.3),45(75.3)	27(93.3) ~ 53(67.3)								
	9½J	A(53)/φ73.1	36(70.6),43(63.6)	1(105.6) ~ 53(53.6)	5	114.3	¥78,840 (¥73,000)	¥97,200 (¥90,000)				
		B(33)/φ65.1	38(88.6),45(81.6)	21(105.6) ~ 53(73.6)								
		B(33)/φ73.1	38(88.6),45(81.6)	21(105.6) ~ 53(73.6)								
10J	B(33)/φ73.1	38(95.0),45(88.0)	14(119.0) ~ 53(80.0)	5	114.3	¥79,920 (¥74,000)	¥98,280 (¥91,000)					
8½J	A(54)/φ73.1	36(54.9),43(47.9)	10(80.9) ~ 53(37.9)	5	114.3	¥87,480 (¥81,000)	¥105,840 (¥98,000)					
	B(34)/φ73.1	38(72.9),45(65.9)	30(80.9) ~ 53(57.9)									
	A(54)/φ73.1	36(67.6),43(60.6)	-2(105.6) ~ 53(50.6)									
9½J	B(34)/φ73.1	38(85.6),45(78.6)	18(105.6) ~ 53(70.6)	5	114.3	¥89,640 (¥83,000)	¥108,000 (¥100,000)					
	10½J	B(34)/φ73.1	38(98.2),45(91.2)					5(131.2) ~ 53(83.2)	5	114.3	¥91,800 (¥85,000)	¥110,160 (¥102,000)
	8J	A(54)/φ73.1	36(51.6),43(44.6)					19(68.6) ~ 53(34.6)				
B(34)/φ73.1	38(69.6),45(62.6)	39(68.6) ~ 53(52.6)										
9J	A(54)/φ73.1	36(64.3),43(57.3)	7(93.3) ~ 53(47.3)	5	114.3	¥143,640 (¥133,000)	¥162,000 (¥150,000)					
B(34)/φ73.1	38(82.3),45(75.3)	27(93.3) ~ 53(67.3)										
10J	B(34)/φ73.1	38(95.0),45(88.0)	14(119.0) ~ 53(80.0)					5	114.3	¥147,960 (¥137,000)	¥166,320 (¥154,000)	

P.C.D.120

SIZE	DISK / BORE (mm)	INSET	CUSTOM INSET	HOLE	P.C.D.	税込価格 (本体価格)					
						DKカラー	DRカラー				
8½J	A(54)/φ75	36(54.9),43(47.9)	10(80.9) ~ 53(37.9)	5	120	¥87,480 (¥81,000)	¥105,840 (¥98,000)				
	B(34)/φ75	38(72.9),45(65.9)	30(80.9) ~ 53(57.9)								
	9½J	A(54)/φ75	36(67.6),43(60.6)					-2(105.6) ~ 53(50.6)	5	120	¥89,640 (¥83,000)
B(34)/φ75	38(85.6),45(78.6)	18(105.6) ~ 53(70.6)									
10½J	B(34)/φ75	38(98.2),45(91.2)	5(131.2) ~ 53(83.2)	5	120	¥91,800 (¥85,000)	¥110,160 (¥102,000)				
8J	A(54)/φ75	36(51.6),43(44.6)	19(68.6) ~ 53(34.6)					5	120	¥139,320 (¥129,000)	¥157,680 (¥146,000)
B(34)/φ75	38(69.6),45(62.6)	39(68.6) ~ 53(52.6)									
9J	A(54)/φ75	36(64.3),43(57.3)	7(93.3) ~ 53(47.3)	5	120	¥143,640 (¥133,000)	¥162,000 (¥150,000)				
B(34)/φ75	38(82.3),45(75.3)	27(93.3) ~ 53(67.3)									
10J	B(34)/φ75	38(95.0),45(88.0)	14(119.0) ~ 53(80.0)					5	120	¥147,960 (¥137,000)	¥166,320 (¥154,000)

● 鋳造2ピースホイール(リバースリム/ステンレスジャケット採用)

● JWL+R スペック1

● カラー: ダイヤモンドカット/サイドブラック(DK)、RBC(レズブラックメタルコート)/ダイヤモンドカット(DR)

● チタンコーティングリム ¥21,600up (本体価格 ¥20,000up)

\* チタンコーティングリムに関しては、特殊加工を施しております。特に高アルカリ性の物質が付着しますと、化学反応によって退色や変色等を起こす場合がありますので、お取り扱いにつきましては十分にご注意下さい。

● 高、退色や変色に対する不具合については製品保証対象外となります。

● 付属品: センターキャップ、バルブ、17HEXナット、ロングアダプター

● パーツ価格: センターキャップ(DC) ¥4,320 (本体価格 ¥4,000)

\* 5H-120サイズにはナット及びロングアダプターは付属していません。

▲ BLACK FLEET V350サイズ表補足

● DISK TYPE A: LS、セルシオ、スーパ、スカイライン(CPV35のプレッシャーキャリバー、CKV36除く)、インテグラ、RX-7、インプレッサ(4POT)のビッグキャリバー対応モデル。

● A DISKの19×8J 38、19×8½J 44、19×9J 50、20×8½J 38、20×9½J 50、22×8J 31、22×9J 43はリムフランジからディスクの突出量が0mmとなります。この数値を超えるインセットの場合は、ディスクの突出がありますのでご注意ください。

● B DISKの22×8J 51はリムフランジからディスクの突出量が0mmとなります。この数値を超えるインセットの場合は、ディスクの突出がありますのでご注意ください。

● 5H-P.C.D.120全サイズ: ロールスロイス、ベンレー、BMW X5(7人乗り)、BMW X6(Active Hybrid)、ランドローバーには装着不可です。



セミグロスブラック+ステンレスジャケットリム(SB+SJ)



セミグロスブラック+ブラックリム(SB+BK)



ブラック/マシニング(BM)

### BLACK FLEET V120

ブラックフリート V120

FEST

SIZE	DISK / BORE (mm)	INSET	CUSTOM INSET	HOLE	P.C.D.	税込価格 (本体価格)			
						BLACK EDITION & DCカラー	BMカラー	BUカラー	
8J	A(54)/φ73.1	36(51.6),43(44.6)	19(68.6) ~ 53(34.6)	5	114.3	¥75,600 (¥70,000)	¥86,400 (¥80,000)	¥102,600 (¥95,000)	
	B(34)/φ65.1	39(68.6),45(62.6),50(57.6)	39(68.6) ~ 53(54.6)						
	B(34)/φ73.1	39(68.6),45(62.6),50(57.6)	39(68.6) ~ 53(54.6)						
8½J	A(54)/φ73.1	36(57.9),43(50.9)	13(80.9) ~ 53(40.9)	5	114.3	¥76,680 (¥71,000)	¥87,480 (¥81,000)	¥103,680 (¥96,000)	
	B(34)/φ65.1	38(75.9),45(68.9),50(63.9)	33(80.9) ~ 53(60.9)						
	B(34)/φ73.1	38(75.9),45(68.9),50(63.9)	33(80.9) ~ 53(60.9)						
19	9J	A(54)/φ73.1	36(64.3),43(57.3)	7(93.3) ~ 53(47.3)	5	114.3	¥77,760 (¥72,000)	¥88,560 (¥82,000)	¥104,760 (¥97,000)
		B(34)/φ65.1	38(82.3),45(75.3)	27(93.3) ~ 53(67.3)					
		B(34)/φ73.1	38(82.3),45(75.3)	27(93.3) ~ 53(67.3)					
	9½J	A(54)/φ73.1	36(70.6),43(63.6)	1(105.6) ~ 53(53.6)	5	114.3	¥78,840 (¥73,000)	¥89,640 (¥83,000)	¥105,840 (¥98,000)
		B(34)/φ65.1	38(88.6),45(81.6)	21(105.6) ~ 53(73.6)					
		B(34)/φ73.1	38(88.6),45(81.6)	21(105.6) ~ 53(73.6)					
10J	B(34)/φ73.1	38(95.0),45(88.0)	14(119.0) ~ 53(80.0)	5	114.3	¥79,920 (¥74,000)	¥90,720 (¥84,000)	¥106,920 (¥99,000)	
8½J	A(54)/φ73.1	36(54.9),43(47.9)	10(80.9) ~ 53(37.9)	5	114.3	¥87,480 (¥81,000)	¥98,280 (¥91,000)	¥114,480 (¥106,000)	
	B(34)/φ73.1	38(72.9),45(65.9)	30(80.9) ~ 53(57.9)						
	9½J	A(54)/φ73.1	36(67.6),43(60.6)						-2(105.6) ~ 53(50.6)
B(34)/φ73.1	38(85.6),45(78.6)	18(105.6) ~ 53(70.6)							
10½J	B(34)/φ73.1	38(98.2),45(91.2)	5(131.2) ~ 53(83.2)	5	114.3	¥91,800 (¥85,000)	¥102,600 (¥95,000)	¥118,800 (¥110,000)	

● 鋳造2ピースホイール(リバースリム)

● JWL+R スペック1

● ブラックエディションカラー: セミグロスブラック+ステンレスジャケットリム(SB+SJ)

● カラー: ダイヤモンドカット/サイドクロームシルバー(DC)、ブラック/マシニング(BM)、ブラッシュド(BU/受注生産)

● チタンコーティングリム ¥21,600up (本体価格 ¥20,000up)

\* チタンコーティングリムに関しては、特殊加工を施しております。特に高アルカリ性の物質が付着しますと、化学反応によって退色や変色等を起こす場合がありますので、お取り扱いにつきましては十分にご注意下さい。

● 高、退色や変色に対する不具合については製品保証対象外となります。

● 付属品: センターキャップ(ブラックエディションは専用ブラックベースタイプ)、バルブ、17HEXナット、ロングアダプター

● パーツ価格: センターキャップ ¥4,320 (本体価格 ¥4,000)

▲ BLACK FLEET V120サイズ表補足

● DISK TYPE A(19インチ):

IS、GS、クラウン(210系)、セルシオ、スーパ、シルビア、スカイライン(R34、25GTターボ)、インプレッサ、RX-7、インテグラのビッグキャリバー対応モデル。

● DISK TYPE A(20インチ):

IS、GS、クラウン(210系)、セルシオ、スーパ、フェアレディZ(Z33)、シルビア、スカイライン(R34、25GTターボ)、CPV35)、インプレッサ、RX-7、インテグラのビッグキャリバー対応モデル。

● A DISKの19×8J 38、19×8½J 44、19×9J 50、20×8½J 38、20×9½J 50は、リムフランジからディスクの突出量が0mmとなります。この数値を超えるインセットの場合は、ディスクの突出がありますのでご注意ください。





# Sebring

SENSIBILITY OF EUROPE



PASSENGER レイズ  
セブリング

## GEM SURPASS

by SEBRING

SEBRING GEM SURPASS  
ジェーイーエム サーパス

SIZE	FACE	INSET	HOLE	P.C.D.	税込価格(本体価格)	
( )内はハブクリアランス/mm					DYカラー	GKカラー
15	15J	45(32)	4	100		
16	16J	45(44),52(37)	4	100		
17	FACE1	45(39),52(32)	4	100		
	FACE2	28(40),38(30)				

FEW000

●鍛造1ピースホイール  
●JWL+R スペック1  
●カラー: グロッシェブラック/リムエンドDC(DY)、グロッシェブラック/アンダーカット&リムエンドDC(GK)  
●付属品: センターキャップ(SUカラーにはクロームキャップ、GDカラーにはブラックキャップが付属)、バルブ、ロングアダプター  
●パーツ価格: センターキャップ¥3,240(本体価格¥3,000)



ダークシャイニングシルバー/リムエンドDC(DY)



グロッシェブラック/アンダーカット&リムエンドDC(GK)

## GEM CROSSFADE

by SEBRING

- 鍛造1ピースホイール
- JWL+R スペック1
- カラー: グロッシェブラック/リムエンドDC(GD)、サンライトシルバー(SU)
- 付属品: センターキャップ(SUカラーにはクロームキャップ、GDカラーにはブラックキャップが付属)、バルブ、ロングアダプター
- パーツ価格: センターキャップ¥3,240(本体価格¥3,000)



グロッシェブラック/リムエンドDC(GD)(FACE-1)



サンライトシルバー(SU)(FACE-2)

SEBRING GEM CROSSFADE  
ジェーイーエム クロスフェード

SIZE	FACE	INSET	HOLE	P.C.D.	税込価格(本体価格)	
( )内はハブクリアランス/mm					GD & SUカラー	
15	15J	45(30)	4	100	¥31,320(¥29,000)	
16	16J	45(43),52(35)	4	100	¥32,400(¥30,000)	
17	FACE1	45(42.5),52(35.5)	4	100	¥34,560(¥32,000)	
	FACE2	28(36),38(26)				

FEM480

## GEM EXPERIA

by SEBRING

- 鍛造1ピースホイール
- JWL+R スペック1
- カラー: グロッシェブラック(GX)、ブライティングシルバー(BS)
- 付属品: センターキャップ(BSカラーにはクロームキャップ、GXカラーにはブラックキャップが付属)、バルブ、ロングアダプター
- パーツ価格: センターキャップ¥3,240(本体価格¥3,000)



グロッシェブラック(GX)(FACE-1)



ブライティングシルバー(BS)(FACE-2)

SEBRING GEM EXPERIA  
セブリング ジーイーエム エクスぺリア

SIZE	FACE	INSET	HOLE	P.C.D.	税込価格(本体価格)	
( )内はハブクリアランス/mm					GXカラー	BSカラー
15	6J	38(49),43(44),52(35)	4	100	¥29,160(¥27,000)	¥31,320(¥29,000)
16	6½J	45(44),53(36)	4	100	¥32,400(¥30,000)	¥35,640(¥33,000)
17	FACE1	45(43),52(36)	4	100	¥34,560(¥32,000)	¥37,800(¥35,000)
	FACE2	28(40),38(30)				

FES741

①在庫が無くなり次第、販売終了となります。





PASSENGER  
ライズ  
フルクロス



## HFULL CROSS BYEIGHT

### HFULL CROSS CROSS CROSS BYEIGHT

フルクロス・クロスクロス ハイエイ特

SIZE	INSET	HOLE	P.C.D.	DRILL	BORE	税込価格(本体価格)
( )内はハブクリアランス/mm						
17	8J 15(45),25(45)	6	139.7	φ29-φ13	φ112	¥49,680 (¥46,000)
20	8½J 22(45),38(45)	6	139.7	φ29-φ15	φ112	¥66,960 (¥62,000)

● 製造1ピースホイール  
● カラー: ブラックマシニング(B8)  
● 付属品: センターキャップ、バルブ、ロングアダプター  
● 別売品: センターキャップ¥3,240(本体価格¥3,000)  
● JWL&JWL-T技術基準適合品

▲ ハイエースグランドキャビン(4WD)にも対応しています。



## HFULL CROSS SLEEKERS HS9

### HFULL CROSS SLEEKERS HS9

フルクロス クロススリーカーズ HS9

SIZE	INSET	HOLE	P.C.D.	DRILL	BORE	税込価格(本体価格)
( )内はハブクリアランス/mm						
18	7½J 48(38)	5	100	φ29-φ15	φ65	¥37,800 (¥35,000)
	45(41)	5	114.3	φ29-φ15	φ73.1	¥39,960 (¥37,000)

● 製造1ピースホイール(リバースリム)  
● JWL+R スベック1  
● カラー: ダークガンメタ/リムDC(LM)  
● 付属品: センターキャップ、バルブ、ロングアダプター、アプリコット/マットDC(BO)

▲ ハイエースグランドキャビン(4WD)にも対応しています。



## HFULL CROSS SLEEKERS T6

### HFULL CROSS SLEEKERS T6

フルクロス クロススリーカーズ T6

SIZE	INSET	HOLE	P.C.D.	DRILL	BORE	税込価格(本体価格)
( )内はハブクリアランス/mm						
19	8J 48(39)	5	100	φ29-φ15	φ65	¥48,600 (¥45,000)
	38(49),48(39)	5	114.3	φ29-φ15	φ73.1	¥59,400 (¥55,000)
20	8½J 45(42)	5	100	φ29-φ15	φ65	¥59,400 (¥55,000)
	38(49)	5	112	φ29-φ15	φ66.6 <sup>HC</sup>	
	28(59),38(49)	5	114.3	φ29-φ15	φ73.1	
	45(42)	5	120	φ25-φ15	φ72.6 <sup>HC</sup>	

● 製造1ピースホイール  
● JWL+R スベック1  
● カラー: ブラックマシニング(BW)  
● 付属品: センターキャップ、バルブ、ロングアダプター  
● 別売品: 欧州車パーツセット  
● パーツ価格: センターキャップ¥3,240(本体価格¥3,000)

▲ BORE(HC): ハブセンターボア



## HFULL CROSS SLEEKERS R6

### HFULL CROSS SLEEKERS R6

フルクロス クロススリーカーズ R6

SIZE	INSET	HOLE	P.C.D.	DRILL	BORE	税込価格(本体価格)
( )内はハブクリアランス/mm						
20	8½J 45(44)	5	100	φ29-φ15	φ65	¥52,920 (¥49,000)
	38(51)	5	112	φ29-φ15	φ66.6 <sup>HC</sup>	
	28(61),38(51)	5	114.3	φ29-φ15	φ73.1	
	45(44)	5	120	φ25-φ15	φ72.6 <sup>HC</sup>	

● 製造1ピースホイール  
● JWL+R スベック1  
● カラー: ダイヤモンドカット/サイドブラック(DK)  
● 付属品: センターキャップ、バルブ、ロングアダプター  
● 別売品: 欧州車パーツセット  
● パーツ価格: センターキャップ¥3,240(本体価格¥3,000)

▲ BORE(HC): ハブセンターボア



## HFULL CROSS SLEEKERS Q5

### HFULL CROSS SLEEKERS Q5

フルクロス クロススリーカーズ Q5

SIZE	INSET	HOLE	P.C.D.	DRILL	BORE	税込価格(本体価格)
( )内はハブクリアランス/mm						
18	7½J 45(44)	5	100	φ29-φ15	φ65	¥39,960 (¥37,000)
	38(51)	5	112	φ29-φ15	φ73.1	
	38(51),45(44)	5	114.3	φ29-φ15	φ73.1	
	38(51),45(44)	5	120	φ25-φ15	φ72.6 <sup>HC</sup>	
19	8J 45(44)	5	100	φ29-φ15	φ65	¥46,440 (¥43,000)
	38(51)	5	112	φ29-φ15	φ73.1	
	38(51),45(44)	5	114.3	φ29-φ15	φ73.1	
	38(51),45(44)	5	120	φ25-φ15	φ72.6 <sup>HC</sup>	

● 製造1ピースホイール  
● JWL+R スベック1  
● カラー: ダイヤモンドカット/サイドブラック(DK)  
● 付属品: センターキャップ、バルブ、ロングアダプター  
● 別売品: 欧州車パーツセット  
● パーツ価格: センターキャップ¥3,240(本体価格¥3,000)

▲ BORE(HC): ハブセンターボア



**MG5**

- 鍛造1ピースホイール(リバースリム)
- JWL+R スペック1
- カラー: ブラックマシニング(BW)
- 付属品: センターキャップ、バルブ、ロングアダプター
- 別売品: 欧州車パーツセット
- パーツ価格: センターキャップ¥3,240(本体価格¥3,000)

**HFULLCROSS VICTORIA CROSS MG5**  
フルクロス ビクトリアクロス MG5

SIZE	INSET	HOLE	P.C.D.	DRILL	BORE	税込価格(本体価格)
( )内はハブクリアランス/mm						
BWカラー						
22	9J 38(44),45(37)	5	112	φ29-φ15	φ66.6 <sup>H</sup> C	¥76,680 (¥71,000)
	28(54),38(44),45(37)	5	114.3	φ29-φ15	φ73.1	
	28(54),38(44)	5	120	φ29-φ15	φ72.6 <sup>H</sup> C	

GJW000



**MG6**

- 鍛造1ピースホイール(リバースリム)
- カラー: ブラックマシニング(BW)
- 付属品: センターキャップ、バルブ、ロングアダプター
- パーツ価格: センターキャップ¥3,240(本体価格¥3,000)
- JWL&JWL-T技術基準適合品

**HFULLCROSS VICTORIA CROSS MG6**  
フルクロス ビクトリアクロス MG6

SIZE	INSET	HOLE	P.C.D.	DRILL	BORE	税込価格(本体価格)
( )内はハブクリアランス/mm						
BWカラー						
18	7½J 22(49),37(34)	6	139.7	φ29-φ15	φ106	¥45,360 (¥42,000)

GJW000



# ECO drive GEAR



ECO drive GEAR  
**SUPER ECO**  
MOLD FORM FORGED  
**ECO DRIVE GEAR SUPER ECO**  
エコドライブギア スーパーエコ

- 鍛造1ピースホイール
- JWL+R スペック2
- カラー: スパークシルバー(SS)、フォーミュラシルバー(FS)
- 付属品: センターキャップ、ハブリング、バルブ、スポークステッカー
- パーツ価格: センターキャップ17インチ¥2,160(本体価格¥2,000) / 15インチ¥1,620(本体価格¥1,500)

\*17インチは10スポーク、15インチは8スポークデザインとなります。

SIZE	INSET	HOLE	P.C.D.	税込価格(本体価格)	FITTING	WEIGHT
( )内はハブクリアランス/mm						
				SSカラー	FSカラー	
15	6J 45(28)	5	100	¥32,400 (¥30,000)	¥35,640 (¥33,000)	対象車両 参考重量
17	7J 52(28)	4	100	¥42,120 (¥39,000)	¥45,360 (¥42,000)	TOYOTA PRIUS 4.1kg
	50(30)	5	114.3			Compact Car 6.8kg LEXUS HS,HONDA CIVIC Hybrid 7.0kg

▲個体より誤差がありますので、表記重量は参考値とお考えください。  
①生産ロットの都合により、サイズ・カラーによっては納期が長期間であったり、場合によってはご注文をお受けできない場合がございます。ご了承ください。



スパークシルバー(SS)(17inch)



フォーミュラシルバー(FS)(17inch)



スパークシルバー(SS)(15inch)



フォーミュラシルバー(FS)(15inch)

# DAYTONA

HIGH PERFORMANCE CUSTOM GEAR

PASSENGER  
レイズ  
デイトナ



### DAYTONA FDX

デイトナ FDX

SIZE	INSET	HOLE	P.C.D.	税込価格(本体価格)	
				SBカラー	DKカラー
16 6½J	38(34),48(24)	6	139.7	¥38,880 (¥36,000)	¥42,120 (¥39,000)
17 8J	15(49),25(49)	6	139.7	¥43,200 (¥40,000)	¥46,440 (¥43,000)

- 鋳造1ピースホイール(リバースリム)
- カラー: セミグロスブラック(SB)、ブラック/ダイヤモンドカット(DK)
- 付属品: センターキャップ (17インチはFDXセンターキャップ、16インチはFDXフラットセンターキャップが付属)、バルブ
- パーツ価格: センターキャップ 17インチ用¥3,240(本体価格¥3,000)、16インチ用¥1,620(本体価格¥1,500)
- JWL&JWL-T技術基準適合



### DAYTONA BLX

デイトナ BLX

SIZE	INSET	HOLE	P.C.D.	税込価格(本体価格)	
				FRカラー	FMカラー
16 7J	35(42)	5	114.3	¥36,720 (¥34,000)	¥43,200 (¥40,000)

- 鋳造1ピースホイール
- JWL+R スペック1
- カラー: マットブラック/リムダイヤモンドカット(FR)、マットブラック&スポークホールマシニング/リムダイヤモンドカット(FM)
- 付属品: センターキャップ、バルブ
- パーツ価格: センターキャップ ¥1,620(本体価格 ¥1,500)

! FMカラーは在庫が無くなり次第、販売終了となります。



### DAYTONA FDX-J

デイトナ FDX-J

SIZE	INSET	HOLE	P.C.D.	税込価格(本体価格)	
				DWカラー	
16 5½J	0, 20	5	139.7	¥34,560 (¥32,000)	

- 鋳造1ピースホイール(リバースリム)
- カラー: ブラック/ダイヤモンドカット(DW)
- 付属品: バルブ
- JWL&JWL-T技術基準適合品
- ▲ DAYTONA FDX-Jサイズ表補足
- ジムニー純正センターキャップ装着可(リアのみ)



### DAYTONA ATX-J TYPE-DT/ST

デイトナ ATX-J タイプDT/ST

SIZE	INSET	HOLE	P.C.D.	税込価格(本体価格)	
				TYPE-DT (SBカラー)	TYPE-ST (DKカラー)
16 5½J	0, 20	5	139.7	¥29,160 (¥27,000)	¥32,400 (¥30,000)

- 鋳造1ピースホイール
- カラー: タイプDT: セミグロスブラック(SB)、タイプST: ブラック/ダイヤモンドカット(DK)
- 付属品: バルブ
- JWL&JWL-T技術基準適合品
- ▲ DAYTONA ATX-Jサイズ表補足
- ジムニー純正センターキャップ装着可(リアのみ)

! SBカラーは在庫が無くなり次第、販売終了となります。



# KC DECOR A●LAP

## KC DECOR A LAP

ケーシーデコール エーラップ

SIZE	INSET	HOLE	P.C.D.	税込価格(本体価格)	
				BZカラー	GHカラー(センターキャップ付)
13	6J 28(26),40(21)	4	100	¥16,200 (¥15,000)	—
				¥18,360 (¥17,000)	—
14	6J 28(35),40(23),45(22) 28(41),40(29),45(28)	4	100	—	¥21,600 (¥20,000)
				—	—

GJ8815



マットブロンズ(BZ)



ダークガンメタ/DC(14インチのみ/センターキャップ付き)(GH)



●在庫が無くなり次第、販売終了となります。

- 鍛造1ピースホイール
  - JWL+R スペック1
  - カラー: マットブロンズ(BZ)、ダークガンメタ/DC(GH/14インチのみ)
  - 付属品: センターキャップ(GHカラーのみ/赤銘盤)、バルブ
  - 別売品: WRセンターキャップ(シルバー、ブラック) ¥1,620(本体価格¥1,500)
- ⚠ KC DECOR A LAPサイズ表補足  
●ハブクリアランスの数値はセンターキャップ取り付け面までの数値です。実際のハブクリアランスは、表記数値に取り付けるセンターキャップのクリアランスを足した値になります。  
※GHカラーはセンターキャップ付きのクリアランスです。



ブラック/DC(DK)



ピンク/DC(PK)

## iSmart

### KC DECOR I SMART

ケーシーデコール アイスマート

SIZE	INSET	HOLE	P.C.D.	税込価格(本体価格)	
				DKカラー	PKカラー
15	5J 42(32),45(29)	4	100	¥21,600 (¥20,000)	¥23,760 (¥22,000)



●i-Smart専用ナットセット



●i-Smart専用センターキャップ

- 鍛造1ピースホイール
- JWL+R スペック1
- カラー: ブラック/DC(DK)、ピンク/DC(PK)
- 付属品: ナットセット/ご注文時にカラー(メッキまたはブラック)、ピッチ(M12×1.25またはM12×1.5)をご選択いただけます。センターキャップ/ご注文時にカラー(ブラックまたはレッド)をご選択いただけます。バルブ
- 別売品: センターキャップ(ブラック、レッド) ¥2,160(本体価格¥2,000)、専用ナットセット/ブラック ¥6,912(本体価格¥6,400)/メッキ ¥6,480(本体価格¥6,000)

⚠ 在庫が無くなり次第、販売終了となります。

GJ8045



# GARCIA

## GangBANGER

# REVOLVER

### GARCIA GANG BANGER REVOLVER

ガルシア キャンバンガー リボルバー

SIZE	INSET	HOLE	P.C.D.	税込価格(本体価格)	
				FBカラー	
16	7J 38(30)	6	139.7	¥36,720 (¥34,000)	

FJ6252



ステルスブラック/ラインポリッシュ(FB)

- 鍛造1ピースホイール
- カラー: ステルスブラック/ラインポリッシュ(FB)
- 付属品: センターキャップ、バルブ
- 別売品: センターキャップ ¥3,024(本体価格¥2,800)
- JWL&JWL-T技術基準適合品

⚠ GARCIA GANG BANGER REVOLVERサイズ表補足  
●ハイエースグランドキャビン(4WD)には装着不可です。



スパークシルバー(SS)

# nismo

## LMX5

ニスモ LMX5

SIZE	INSET	HOLE	P.C.D.	税込価格(本体価格)		
				SSカラー	MGカラー	BCカラー
18	7½J 35, 40	5	114.3	¥38,880 (¥36,000)	¥41,040 (¥38,000)	¥49,680 (¥46,000)

GJ5034

- 鍛造1ピースホイール(リバースリム)
- JWL+R スペック1
- カラー: スパークシルバー(SS)、DMC(ダイヤモンドミラーカット/サイドガンメタリック)(MG)、RBC(レイズブラックメタルコート)(BC)
- ニッサン車専用ハブセントリックタイプ(66φ)
- 付属品: バルブ、ロングアダプター、センターキャップ
- 別売品: センターキャップ ¥1,620(本体価格¥1,500)

## MM-8

### FORGED MONOBLOCK

#### NISMO MM-8

ニスモ MM-8

SIZE	INSET	HOLE	P.C.D.	税込価格(本体価格)	
				WH & SLカラー	
15	6JJ 50	4	100	¥41,040 (¥38,000)	

GJ8672

- 鍛造1ピースホイール
- JWL+R スペック2
- カラー: ホワイト(WH)、クロームシルバー/ダイヤモンドカットリム(SL)
- ニッサン車専用ハブセントリックタイプ(60φ)
- 付属品: バルブ
- 別売品: センターキャップ ¥3,456(本体価格¥3,200)



●NISMO MM-8オプションセンターキャップ ¥3,456(本体価格¥3,200)



ホワイト(WH)



DMC(ダイヤモンドミラーカット/サイドガンメタリック)(MG)



RBC(レイズブラックメタルコート)(BC)



クロームシルバー/ダイヤモンドカットリム(SL)

## RAYS WHEEL CENTER CAP

仕様は2012年1月現在のものです。仕様は予告無く変更する場合がございます。フィッティングにしましては、出来るだけ各ホイール専用用品の装着をお勧めいたします。装着可能ホイールの設定はセンターキャップとホイールのみを示したものです。実車への装着に際しては、車種ごとにハブ高などの違いにより装着できない場合もありますので、お問い合わせください。 GJP103



### for VOLK RACING

●Aフラットタイプ:  
¥2,160(本体価格¥2,000)  
\*オプションカラー:  
¥1,080up(本体価格¥1,000 up)  
HL, HR/¥1,620up(本体価格¥1,500up)  
\*オプショナルカラー:  
¥1,080up(本体価格¥1,000 up)  
HL, HR/¥1,620up(本体価格¥1,500up)  
\*カラー: ブロンス(BR), ホワイト(WH), チタニウムシルバー(SL)  
\*適合: TE37(17インチ): P.C.D.100, 17x71/2J 48 5H-114.3, 17x81/2J 50 5H-114.3除く  
TE37(18インチ): P.C.D.100, 18x71/2J 48 5H-114.3, 18x81/2J 50 5H-114.3除く  
※ホイール取付面からのハブクリアランス:0mm



### for VOLK RACING

●Aフラットタイプ(オー)リングタイプ:  
¥2,160(本体価格¥2,000)  
\*フォーミュラシルバー-ハイメタブロンス用:  
¥3,240(本体価格¥3,000)  
\*オプショナルカラー:  
¥1,080up(本体価格¥1,000 up)  
HL, HR/¥1,620up(本体価格¥1,500up)  
\*カラー: ブロンス(BR), ホワイト(WH), ダークゴールド(GL), ダイヤモンドカット(DC), ブラック(BK), チタニウムシルバー(SL), マーキュリーシルバー(NS), スパークシルバー(SS), ガンメタ(GM), クロムシルバー(CR), フォーミュラシルバー(FS)(¥3,240), ハイメタブロンス(HB)(¥3,240)  
\*適合: GT30, GT-V, GTC, GTS, GTM, GTF, RE30, TE37 TTA/TE37(19インチ), CE28N(16-17-18-19インチ)  
※ホイール取付面からのハブクリアランス:1mm



### for VOLK RACING

●Aフラットタイプ(オー)リングタイプ:  
¥2,160(本体価格¥2,000)  
\*マットダークガンメタ(CE28 ClubRacer):  
¥3,240(本体価格¥3,000)  
\*オプショナルカラー:  
¥1,080up(本体価格¥1,000 up)  
HL, HR/¥1,620up(本体価格¥1,500up)  
\*カラー: ブロンス(BR), ホワイト(WH), ダークゴールド(GL), チタニウムシルバー(SL)  
\*適合: TE37グラベル, CE28N(14-15インチ), TE37(13-14-15-16インチ), TE37(17インチ): P.C.D.100, 17x71/2J 48 5H-114.3, 17x81/2J 50 5H-114.3のみ  
TE37(18インチ): P.C.D.100, 18x71/2J 48 5H-114.3, 18x81/2J 50 5H-114.3のみ  
※ホイール取付面からのハブクリアランス:1mm



### for VOLK RACING

●フォーミュラタイプ:  
¥3,780(本体価格¥3,500)  
\*適合: GT30, GT-V, GT-C, GTS, GTM, GTF, RE30, TE37 TTA/TE37(19インチ), CE28N(16-17-18-19インチ)  
※ホイール取付面からのハブクリアランス:7mm



### for VOLK RACING

●GT-ロータイプ:  
¥2,700(本体価格¥2,500)  
\*適合: GT30, GT-V, GT-C, GTS, GTM, GTF, RE30, TE37 TTA/TE37(19インチ), CE28N(16-17-18-19インチ)  
※ホイール取付面からのハブクリアランス:5mm



### for VOLK RACING

●SE37Aタイプ:  
¥4,320(本体価格¥4,000)  
\*適合: GT30, GT-V, GT-C, GTS, GTM, GTF, RE30, TE37 TTA/TE37(19インチ), CE28N(16-17-18-19インチ)  
※ホイール取付面からのハブクリアランス:12mm



### for VOLK RACING

●Bタイプ: ¥2,808(本体価格¥2,600)  
\*カラー: ブロンス(BR), ダイヤモンドカット(DC)  
\*適合: TE37グラベル, CE28N(14-15インチ), TE37(13-14-15-16インチ), TE37(17インチ): P.C.D.100, 17x71/2J 48 5H-114.3, 17x81/2J 50 5H-114.3, 17x91/2J 50 5H-114.3のみ  
TE37(18インチ): P.C.D.100, 18x71/2J 48 5H-114.3, 18x81/2J 50 5H-114.3のみ  
TE37 KC SPEC, CE28 KC SPEC  
※ホイール取付面からのハブクリアランス:19mm

### for IMPORT ATTACHMENT

●インポートカー純正センターキャップ装着用アタッチメント



① Audi 68.5mmCAP対応/Aフラットタイプ(オー)リングタイプ ..... ¥5,184(本体価格¥4,800)  
② BMWメイバン65mm対応/Aフラットタイプ(オー)リングタイプ ..... ¥5,184(本体価格¥4,800)  
③ BMWメイバン65mm対応/Aフラットタイプ(オー)リングタイプ ..... ¥5,184(本体価格¥4,800)  
④ VW Golf-V 66mmCAP対応/Aフラットタイプ(オー)リングタイプ ..... ¥5,184(本体価格¥4,800)  
⑤ VW Golf-V 66mmCAP対応/Aフラットタイプ(オー)リングタイプ ..... ¥5,184(本体価格¥4,800)  
⑥ Audi 68.5mmCAP対応/Aフラットタイプ(オー)リングタイプ ..... ¥1,080(本体価格¥1,000)  
⑦ Audi 68.5mmCAP対応/Aフラットタイプ(オー)リングタイプ ..... ¥1,080(本体価格¥1,000)  
⑧ Audi 68.5mmCAP対応/Aフラットタイプ(オー)リングタイプ ..... ¥1,080(本体価格¥1,000)

### for VOLK RACING O(オー)リングタイプ用

① Audi 68.5mmCAP対応/Aフラットタイプ(オー)リングタイプ ..... ¥5,184(本体価格¥4,800)  
② BMWメイバン65mm対応/Aフラットタイプ(オー)リングタイプ ..... ¥5,184(本体価格¥4,800)  
③ BMWメイバン65mm対応/Aフラットタイプ(オー)リングタイプ ..... ¥5,184(本体価格¥4,800)  
④ VW Golf-V 66mmCAP対応/Aフラットタイプ(オー)リングタイプ ..... ¥5,184(本体価格¥4,800)  
⑤ VW Golf-V 66mmCAP対応/Aフラットタイプ(オー)リングタイプ ..... ¥5,184(本体価格¥4,800)  
⑥ Audi 68.5mmCAP対応/Aフラットタイプ(オー)リングタイプ ..... ¥1,080(本体価格¥1,000)  
⑦ Audi 68.5mmCAP対応/Aフラットタイプ(オー)リングタイプ ..... ¥1,080(本体価格¥1,000)  
⑧ Audi 68.5mmCAP対応/Aフラットタイプ(オー)リングタイプ ..... ¥1,080(本体価格¥1,000)

### for VOLK RACING O(オー)リングタイプ用

① Audi 68.5mmCAP対応/Aフラットタイプ(オー)リングタイプ ..... ¥5,184(本体価格¥4,800)  
② BMWメイバン65mm対応/Aフラットタイプ(オー)リングタイプ ..... ¥5,184(本体価格¥4,800)  
③ BMWメイバン65mm対応/Aフラットタイプ(オー)リングタイプ ..... ¥5,184(本体価格¥4,800)  
④ VW Golf-V 66mmCAP対応/Aフラットタイプ(オー)リングタイプ ..... ¥5,184(本体価格¥4,800)  
⑤ VW Golf-V 66mmCAP対応/Aフラットタイプ(オー)リングタイプ ..... ¥5,184(本体価格¥4,800)  
⑥ Audi 68.5mmCAP対応/Aフラットタイプ(オー)リングタイプ ..... ¥1,080(本体価格¥1,000)  
⑦ Audi 68.5mmCAP対応/Aフラットタイプ(オー)リングタイプ ..... ¥1,080(本体価格¥1,000)  
⑧ Audi 68.5mmCAP対応/Aフラットタイプ(オー)リングタイプ ..... ¥1,080(本体価格¥1,000)

### for VOLK RACING O(オー)リングタイプ用

① Audi 68.5mmCAP対応/Aフラットタイプ(オー)リングタイプ ..... ¥5,184(本体価格¥4,800)  
② BMWメイバン65mm対応/Aフラットタイプ(オー)リングタイプ ..... ¥5,184(本体価格¥4,800)  
③ BMWメイバン65mm対応/Aフラットタイプ(オー)リングタイプ ..... ¥5,184(本体価格¥4,800)  
④ VW Golf-V 66mmCAP対応/Aフラットタイプ(オー)リングタイプ ..... ¥5,184(本体価格¥4,800)  
⑤ VW Golf-V 66mmCAP対応/Aフラットタイプ(オー)リングタイプ ..... ¥5,184(本体価格¥4,800)  
⑥ Audi 68.5mmCAP対応/Aフラットタイプ(オー)リングタイプ ..... ¥1,080(本体価格¥1,000)  
⑦ Audi 68.5mmCAP対応/Aフラットタイプ(オー)リングタイプ ..... ¥1,080(本体価格¥1,000)  
⑧ Audi 68.5mmCAP対応/Aフラットタイプ(オー)リングタイプ ..... ¥1,080(本体価格¥1,000)

### for VOLK RACING O(オー)リングタイプ用

① Audi 68.5mmCAP対応/Aフラットタイプ(オー)リングタイプ ..... ¥5,184(本体価格¥4,800)  
② BMWメイバン65mm対応/Aフラットタイプ(オー)リングタイプ ..... ¥5,184(本体価格¥4,800)  
③ BMWメイバン65mm対応/Aフラットタイプ(オー)リングタイプ ..... ¥5,184(本体価格¥4,800)  
④ VW Golf-V 66mmCAP対応/Aフラットタイプ(オー)リングタイプ ..... ¥5,184(本体価格¥4,800)  
⑤ VW Golf-V 66mmCAP対応/Aフラットタイプ(オー)リングタイプ ..... ¥5,184(本体価格¥4,800)  
⑥ Audi 68.5mmCAP対応/Aフラットタイプ(オー)リングタイプ ..... ¥1,080(本体価格¥1,000)  
⑦ Audi 68.5mmCAP対応/Aフラットタイプ(オー)リングタイプ ..... ¥1,080(本体価格¥1,000)  
⑧ Audi 68.5mmCAP対応/Aフラットタイプ(オー)リングタイプ ..... ¥1,080(本体価格¥1,000)

### for VOLK RACING O(オー)リングタイプ用

① Audi 68.5mmCAP対応/Aフラットタイプ(オー)リングタイプ ..... ¥5,184(本体価格¥4,800)  
② BMWメイバン65mm対応/Aフラットタイプ(オー)リングタイプ ..... ¥5,184(本体価格¥4,800)  
③ BMWメイバン65mm対応/Aフラットタイプ(オー)リングタイプ ..... ¥5,184(本体価格¥4,800)  
④ VW Golf-V 66mmCAP対応/Aフラットタイプ(オー)リングタイプ ..... ¥5,184(本体価格¥4,800)  
⑤ VW Golf-V 66mmCAP対応/Aフラットタイプ(オー)リングタイプ ..... ¥5,184(本体価格¥4,800)  
⑥ Audi 68.5mmCAP対応/Aフラットタイプ(オー)リングタイプ ..... ¥1,080(本体価格¥1,000)  
⑦ Audi 68.5mmCAP対応/Aフラットタイプ(オー)リングタイプ ..... ¥1,080(本体価格¥1,000)  
⑧ Audi 68.5mmCAP対応/Aフラットタイプ(オー)リングタイプ ..... ¥1,080(本体価格¥1,000)

### for VOLK RACING O(オー)リングタイプ用

① Audi 68.5mmCAP対応/Aフラットタイプ(オー)リングタイプ ..... ¥5,184(本体価格¥4,800)  
② BMWメイバン65mm対応/Aフラットタイプ(オー)リングタイプ ..... ¥5,184(本体価格¥4,800)  
③ BMWメイバン65mm対応/Aフラットタイプ(オー)リングタイプ ..... ¥5,184(本体価格¥4,800)  
④ VW Golf-V 66mmCAP対応/Aフラットタイプ(オー)リングタイプ ..... ¥5,184(本体価格¥4,800)  
⑤ VW Golf-V 66mmCAP対応/Aフラットタイプ(オー)リングタイプ ..... ¥5,184(本体価格¥4,800)  
⑥ Audi 68.5mmCAP対応/Aフラットタイプ(オー)リングタイプ ..... ¥1,080(本体価格¥1,000)  
⑦ Audi 68.5mmCAP対応/Aフラットタイプ(オー)リングタイプ ..... ¥1,080(本体価格¥1,000)  
⑧ Audi 68.5mmCAP対応/Aフラットタイプ(オー)リングタイプ ..... ¥1,080(本体価格¥1,000)

### for VOLK RACING O(オー)リングタイプ用

① Audi 68.5mmCAP対応/Aフラットタイプ(オー)リングタイプ ..... ¥5,184(本体価格¥4,800)  
② BMWメイバン65mm対応/Aフラットタイプ(オー)リングタイプ ..... ¥5,184(本体価格¥4,800)  
③ BMWメイバン65mm対応/Aフラットタイプ(オー)リングタイプ ..... ¥5,184(本体価格¥4,800)  
④ VW Golf-V 66mmCAP対応/Aフラットタイプ(オー)リングタイプ ..... ¥5,184(本体価格¥4,800)  
⑤ VW Golf-V 66mmCAP対応/Aフラットタイプ(オー)リングタイプ ..... ¥5,184(本体価格¥4,800)  
⑥ Audi 68.5mmCAP対応/Aフラットタイプ(オー)リングタイプ ..... ¥1,080(本体価格¥1,000)  
⑦ Audi 68.5mmCAP対応/Aフラットタイプ(オー)リングタイプ ..... ¥1,080(本体価格¥1,000)  
⑧ Audi 68.5mmCAP対応/Aフラットタイプ(オー)リングタイプ ..... ¥1,080(本体価格¥1,000)

### RAYS CENTER CAP MAINTENANCE PARTS



●O(オー)リングタイプセンターキャップメンテナンスキット(3mm/2mmOリング・シリコングリス付き) ¥1,080(本体価格¥1,000)  
●O(オー)リングタイプセンターキャップメンテナンスキット(3.5mm/2mmOリング・シリコングリス付き) ¥1,080(本体価格¥1,000)  
●CAPメンテナンスシリコングリス(2g) ¥540(本体価格¥500)  
●O(オー)リングタイプセンターキャップCAPアタッチメントのメンテナンス用シリコングリス



### for GRAM LIGHTS

●57センターキャップ: ¥2,160(本体価格¥2,000)  
\*カラー: CP, ブラック  
\*適合: 57C6, 57アルティメイト, 57XV, 57エクストリーム, 57ゲイナー, 57GTC  
※ホイール取付面からのハブクリアランス:6mm  
▲センターキャップ1個につき専用ビスが2個、4個につきビス用レンチも1個付属



### for GRAM LIGHTS

●57エクストリームセンターキャップ: ¥2,160(本体価格¥2,000)  
\*カラー: ブルー, レッド  
\*適合: 57C6, 57アルティメイト, 57XV, 57エクストリーム, 57ゲイナー, 57GTC  
※ホイール取付面からのハブクリアランス:9mm  
▲センターキャップ1個につき専用ビスが2個、4個につきビス用レンチも1個付属



### for GRAM LIGHTS

●57JX(6H用)センターキャップ: ¥3,240(本体価格¥3,000)  
\*適合: 57SX, 57SXプロ, 57JX-6, 57JX-7, TE37X, FDX  
\*適合車種: トヨタハイエース(200系), ニッサンキャラバン(E25), ミツビシパジェロ(V65W)  
※ホイール取付面からのハブクリアランス:30mm



### for GRAM LIGHTS

●57JX(6H用)センターキャップ: ¥3,240(本体価格¥3,000)  
\*適合: 57SX, 57SXプロ, 57JX-6, 57JX-7, TE37X, FDX  
\*適合車種: トヨタハイエース(200系), ニッサンキャラバン(E25), ミツビシパジェロ(V65W)  
※ホイール取付面からのハブクリアランス:30mm



### for DAYTONA

●デイトナFDXセンターキャップ: ¥3,240(本体価格¥3,000)  
\*カラー: シルバー, ブラック  
\*適合: FDX(17インチ), TE37X, 57JX-6, 57JX-7, 57SX PRO, 57SX  
※ホイール取付面からのハブクリアランス:49mm



### WR TYPE

●WRセンターキャップ: ¥1,620(本体価格¥1,500)  
\*カラー: シルバー, ブラック  
※ホイール取付面からのハブクリアランス:6mm



### WR TYPE

●WRセンターキャップ: ¥1,620(本体価格¥1,500)  
\*カラー: シルバー, ブラック  
※ホイール取付面からのハブクリアランス:6mm



### WR TYPE

●WRセンターキャップ: ¥1,620(本体価格¥1,500)  
\*カラー: シルバー, ブラック  
※ホイール取付面からのハブクリアランス:6mm

## RAYS WHEEL MAINTENANCE PARTS



●RE30 BK: ¥540/1枚(本体価格: ¥500)  
\*ブロンス, フォーミュラシルバー, ハイメタブロンス, ブラックマシニング用



●RE30 BL: ¥540/1枚(本体価格: ¥500)  
\*クロムシルバー用



●TE37SLリベアスボーステッカー  
\*17-18インチ用: ¥2,160/1枚(本体価格: ¥2,000/1枚)  
\*19インチ用: ¥2,160/1枚(本体価格: ¥2,000/1枚)



●TE37SL リベアムステッカー  
\*17-18-19インチ共用: ¥1,080/1枚(本体価格: ¥1,000/1枚)



●CE28N 14/15 inch (BL): ¥540/1枚(本体価格: ¥500)



●CE28N 16/17 inch SET (BK): ¥1,080(本体価格: ¥1,000)  
\*16/17インチ用(1本分)



●CE28N 18/19 inch SET (BK): ¥1,080(本体価格: ¥1,000)  
\*18/19インチ用(1本分)



●TE37 SET (BK): ¥1,080(本体価格: ¥1,000)  
\*ブロンス用(1本分)



●TE37 SET (BL): ¥1,080(本体価格: ¥1,000)  
\*ホワイト用(1本分)



●レイズニューロゴ アルミバルブキャップセット: ¥648(本体価格: ¥600/4個入)  
\*カラー: ブルーアルマイト, ブラックアルマイト, レッドアルマイト, ガンメタアルマイト



①W93mmxH4mm(オレンジ): ¥540/1枚(本体価格: ¥500)  
②W80mm蓄光BL(ブルー): ¥1,080/1枚(本体価格: ¥1,000)  
③W80mmBK(ブラック): ¥540/1枚(本体価格: ¥500)  
④W80mmBL(ブルー): ¥540/1枚(本体価格: ¥500)  
⑤W75mmRED(レッド): ¥540/1枚(本体価格: ¥500)  
⑥W75mmBK(ブラック): ¥540/1枚(本体価格: ¥500)  
⑦W75mmBL(ブルー): ¥540/1枚(本体価格: ¥500)



57S-PRO, 57maximum-pro用  
57シリーズ(17-18インチ)用  
57シリーズ(17-18インチ)用  
57SX (BK) 用  
57シリーズ(15-16インチ)用  
57シリーズ(15-16インチ)用

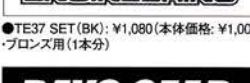

●RAYS ロゴステッカー(スキ文字タイプ):  
\*カラー: シルバー, ホワイト, ブルー, マットブラック, ホログラム  
\*サイズ:  
W250mm1枚/各¥2,700(本体価格: ¥2,500)  
W200mm1枚/各¥2,160(本体価格: ¥2,000)  
W140mm1枚/各¥1,620(本体価格: ¥1,500)

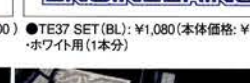

●RAYS RACING WHEEL ロゴステッカー(スキ文字タイプ):  
\*カラー: シルバー, ホワイト, ブルー, マットブラック, ホログラム  
\*サイズ:  
W250mm1枚/各¥2,700(本体価格: ¥2,500)  
W200mm1枚/各¥2,160(本体価格: ¥2,000)  
W140mm1枚/各¥1,620(本体価格: ¥1,500)



●RAYS RACING WHEEL ロゴステッカー(スキ文字タイプ):  
\*カラー: シルバー, ホワイト, ブルー, マットブラック, ホログラム  
\*サイズ:  
W250mm1枚/各¥2,700(本体価格: ¥2,500)  
W200mm1枚/各¥2,160(本体価格: ¥2,000)  
W140mm1枚/各¥1,620(本体価格: ¥1,500)



●VOLK RACING ワイドステッカー(スキ文字タイプ):  
\*カラー: ホワイト, ブルー  
\*サイズ:  
W200mmxH20mm ¥540(本体価格: ¥500)  
W400mmxH40mm ¥864(本体価格: ¥800)



●VOLK Racing Wheel ステッカー: ¥864(本体価格: ¥800)  
\*カラー: ホワイトベース/ブルーロゴ  
\*サイズ: W175mmxH60mm



●RAYS ENGINEERINGステッカー: ¥2,160(本体価格: ¥2,000)  
\*カラー: ホワイトベース/ブルー  
\*サイズ: W220mmxH120mm



●RAYS ロゴステッカー(スキ文字タイプ):  
\*カラー: シルバー, ホワイト, ブルー, マットブラック, ホログラム  
\*サイズ:  
W250mm1枚/各¥2,700(本体価格: ¥2,500)  
W200mm1枚/各¥2,160(本体価格: ¥2,000)  
W140mm1枚/各¥1,620(本体価格: ¥1,500)

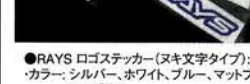

●RAYS RACING WHEEL ロゴステッカー(スキ文字タイプ):  
\*カラー: シルバー, ホワイト, ブルー, マットブラック, ホログラム  
\*サイズ:  
W250mm1枚/各¥2,700(本体価格: ¥2,500)  
W200mm1枚/各¥2,160(本体価格: ¥2,000)  
W140mm1枚/各¥1,620(本体価格: ¥1,500)



●VOLK Racing ステッカー(スキ文字タイプ):  
¥1,080(本体価格: ¥1,000)  
\*カラー: ホワイト, ブラック  
\*サイズ: W300mm



●RAYS ニューロゴアイロンフッペン:  
¥1,620(本体価格: ¥1,500)  
\*カラー: ブルー  
\*サイズ: W140mm



●gram LIGHTSステッカー(スキ文字タイプ): 同色2枚1セット/¥1,620(本体価格: ¥1,500)  
\*カラー: ホワイト, ブルー  
\*サイズ: W200mmxH65mm



●gram LIGHTSステッカー(スキ文字タイプ): 同色2枚1セット/¥1,620(本体価格: ¥1,500)  
\*カラー: ホワイト, ブルー  
\*サイズ: W200mmxH65mm

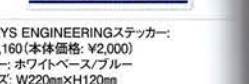

●gram LIGHTSステッカー(スキ文字タイプ): 同色2枚1セット/¥1,620(本体価格: ¥1,500)  
\*カラー: ホワイト, ブルー  
\*サイズ: W200mmxH65mm



クロムシルバー チタニウムシルバー(艶消し) スパークシルバー  
グレイッシュシルバー マーキュリーシルバー フォーミュラシルバー ライトガンメタ  
ガンメタ チタニウムガンメタ(艶消し) ダークガンメタ ゴールド



クロムシルバー チタニウムシルバー(艶消し) スパークシルバー  
グレイッシュシルバー マーキュリーシルバー フォーミュラシルバー ライトガンメタ  
ガンメタ チタニウムガンメタ(艶消し) ダークガンメタ ゴールド



クロムシルバー チタニウムシルバー(艶消し) スパークシルバー  
グレイッシュシルバー マーキュリーシルバー フォーミュラシルバー ライトガンメタ  
ガンメタ チタニウムガンメタ(艶消し) ダークガンメタ ゴールド



クロムシルバー チタニウムシルバー(艶消し) スパークシルバー  
グレイッシュシルバー マーキュリーシルバー フォーミュラシルバー ライトガンメタ  
ガンメタ チタニウムガンメタ(艶消し) ダークガンメタ ゴールド



クロムシルバー チタニウムシルバー(艶消し) スパークシルバー  
グレイッシュシルバー マ



# BOLT & NUT



**FORMULA NUT Set**  
 ●フォーミュラナットセット ¥28,944 (本体価格: ¥26,800)  
 ●ナット20個、専用7角レンチアダプター (19/21HEX) 1個、  
 ●レンチアダプター20個、専用アルミキャップ用6角レンチ1個  
 ●サイズ: M12x1.5, M12x1.25  
 ●カラー: ブルー、レッド  
 ●材質: SCM435 (クロムモリブデン鋼) / A7075カラー  
 ●全長: 28mm  
 ●有効ネジ長は28mmとなりますので、ご購入の際は  
 ●ボルトの長さをご確認ください。  
 ●本製品は50°テーパースポール専用です。

**FORMULA BOLT Set**  
 ●フォーミュラボルトセット  
 ●クロームメッキ ¥4,860 (本体価格: ¥4,500)  
 ●ブラック ¥5,400 (本体価格: ¥5,000)  
 ●ボルト4本 (17HEX)  
 ●サイズ: M12x1.5, M12x1.25 (60°のみ)、M14x1.5, M14x1.25 (60°のみ)、首下長28mm-38mm  
 ●ボルト形状: 60°テーパースポール、12R球面座 (M12のみ) / レッド、  
 13R球面座 (M14のみ) / ブラック、14R球面座 (M14のみ) / ゴールド  
 ●カラー: クロームメッキ、ブラック  
 ●材質: SCM435 (クロムモリブデン鋼) / A7075カラー

**FORMULA LOCK BOLT Set**  
 ●フォーミュラロックボルトセット  
 ●クロームメッキ ¥6,480 (本体価格: ¥6,000)  
 ●ブラック ¥7,020 (本体価格: ¥6,500)  
 ●ロックボルト4本 (17HEX)、ロックナット1個  
 ●サイズ: M12x1.5, M12x1.25 (60°のみ)、M14x1.5, M14x1.25 (60°のみ)、首下長28mm-38mm  
 ●ボルト形状: 60°テーパースポール、12R球面座 (M12のみ) / レッド、  
 13R球面座 (M14のみ) / ブラック、14R球面座 (M14のみ) / ゴールド  
 ●カラー: クロームメッキ、ブラック  
 ●材質: SCM435 (クロムモリブデン鋼) / A7075カラー



**DURA-NUT SIZE**  
 ●ショート (17g/1個)  
 ●標準 (24g/1個)  
 ●ミディアム (22g/1個)

## DURA-NUTS RACING QUALITY



**MEDIUM DURALUMIN NUT/LOCK NUT SET**  
 ●ジュラルミンロック&ナットセット (ミディアムタイプ/5H用):  
 ● ¥17,064 (本体価格: ¥15,800)  
 ●19HEXナット16個、ロックナット4個、  
 ●L60キーアダプター-21HEX 26φ1個、  
 ●L60ロングアダプター-19/21HEX 26φ1個  
 ●サイズ: M12x1.5, M12x1.25  
 ●カラー: ブルーアルマイト、ブラックアルマイト、レッドアルマイト、  
 ガンメタリックアルマイト、ブロンズアルマイト  
 ●材質: A7075 T6

**STANDARD DURALUMIN NUT/LOCK NUT SET**  
 ●ジュラルミンロック&ナットセット (スタンダードタイプ):  
 ● ¥14,580 (本体価格: ¥13,500)  
 ●19HEXナット16個、ロックナット4個、ロックナットソケット1個  
 ●L41キーアダプター-21HEX 26φ1個  
 ●サイズ: M12x1.5, M12x1.25  
 ●カラー: ブルーアルマイト、ブラックアルマイト、レッドアルマイト、  
 ガンメタリックアルマイト、ブロンズアルマイト  
 ●材質: A7075 T6



**DURA-NUT SIZE**  
 ●17HEX RACING 2 PIECE NUT Set  
 ●17HEXレーシング2ピースナットセット (貫通タイプ):  
 ● ¥3,672 (本体価格: ¥3,400)  
 ●ナット4個  
 ●全長: 48mm 重さ: 53g/1個  
 ●サイズ/カラー:  
 ●M12x1.5 (ブラック/メッキ/ブルー)、  
 ●M12x1.25 (ブラック/メッキ/レッド)  
 ●1個: ¥918 (本体価格: ¥850)  
 ●カラー: ブルーアルマイト、ブラックアルマイト、レッドアルマイト、  
 ガンメタリックアルマイト、ブロンズアルマイト



**MEDIUM DURALUMIN NUT/LOCK NUT 4PCS PAC**  
 ①ジュラルミンナット (ミディアムタイプ) 4個パック:  
 ● ¥3,240 (本体価格: ¥3,000)  
 ●19HEXナット4個  
 ●サイズ: M12x1.5, M12x1.25  
 ●カラー: ブルーアルマイト、ブラックアルマイト、レッドアルマイト、  
 ガンメタリックアルマイト、ブロンズアルマイト  
 ②ジュラルミンロックナット (ミディアムタイプ) 4個パック:  
 ● ¥5,940 (本体価格: ¥5,500)  
 ●ロックナット4個、L60キーアダプター-21HEX 26φ1個  
 ●サイズ: M12x1.5, M12x1.25  
 ●カラー: ブルーアルマイト、ブラックアルマイト、レッドアルマイト、  
 ガンメタリックアルマイト、ブロンズアルマイト

**17HEX L25 RACING NUT SET Short type**  
 ●17HEXレーシングナットセット (ショートタイプ):  
 ● ¥7,344 (本体価格: ¥6,800)  
 ●ロングアダプター-17-19/21HEXが付属  
 ●19HEXナット16個、ロックナット4個、  
 ●L42キーアダプター-17HEX 24φ1個  
 ●L90ロングアダプター-17-19/21HEX 24φ1個  
 ●サイズ: M12x1.5, M12x1.25  
 ●カラー: ブルーアルマイト、ブラックアルマイト、  
 レッドアルマイト、ガンメタリックアルマイト、ブロンズアルマイト  
 ●材質: SCM435 (クロムモリブデン鋼)

**17HEX L35 RACING NUT SET Medium type**  
 ●17HEX L35レーシングナットセット (ミディアムタイプ):  
 ●16個パック ¥9,072 (本体価格: ¥8,400)  
 ●L90ロングアダプター-17-19/21HEXが付属  
 ●4個パック ¥2,268 (本体価格: ¥2,100)  
 ●1個 ¥567 (本体価格: ¥525)  
 ●サイズ: M12x1.5, M12x1.25  
 ●カラー: ブルーアルマイト、ブラックアルマイト、  
 レッドアルマイト、ガンメタリックアルマイト、ブロンズアルマイト  
 ●材質: SCM435 (クロムモリブデン鋼)

**17HEX L48 RACING NUT SET Long type**  
 ●17HEX L48レーシングナットセット (ロングタイプ):  
 ●4個パック ¥2,376 (本体価格: ¥2,200)  
 ●1個 ¥594 (本体価格: ¥550)  
 ●サイズ: M12x1.5, M12x1.25  
 ●カラー: ブルーアルマイト、ブラックアルマイト、  
 レッドアルマイト、ガンメタリックアルマイト、ブロンズアルマイト  
 ●材質: SCM435 (クロムモリブデン鋼)

**17HEX LOCK & NUT Set (4H)**  
 ●17HEXロック&ナットセット (4ホール用)  
 ●メッキ: ¥6,480 (本体価格: ¥6,000)  
 ●ブラック: ¥6,912 (本体価格: ¥6,400)  
 ●17HEXナット12個、ロックナット4個、  
 ●L42キーアダプター-17HEX 24φ1個  
 ●L90ロングアダプター-17-19/21HEX 24φ1個  
 ●サイズ: M12x1.5, M12x1.25 全長31mm/48g (ナット)  
 ●カラー: メッキ、ブラック

**17HEX LOCK & NUT Set (5H)**  
 ●17HEXロック&ナットセット (5ホール用)  
 ●メッキ: ¥7,344 (本体価格: ¥6,800)  
 ●ブラック: ¥7,884 (本体価格: ¥7,300)  
 ●17HEXナット16個、ロックナット4個、  
 ●L42キーアダプター-17HEX 24φ1個  
 ●L90ロングアダプター-17-19/21HEX 24φ1個  
 ●サイズ: M12x1.5, M12x1.25 全長31mm/48g (ナット)  
 ●カラー: メッキ、ブラック



**19HEX LOCK & NUT Set SHORT TYPE (L22)**  
 ●ロック&ナットセット (L22ショート)  
 ●メッキ: ¥6,480 (本体価格: ¥6,000)  
 ●ブラック: ¥6,912 (本体価格: ¥6,400)  
 ●19HEXナット12個、ロックナット4個、  
 ●L44キーアダプター-19/21HEX 26φ1個  
 ●サイズ: M12x1.5, M12x1.25 全長22mm/30g (ナット)  
 ●カラー: メッキ、ブラック

## AIR VALVE & AIRGAUGE



**HI-SPEED AIR CONTROL VALVE**  
 ●ハイスピードエアコントロールバルブセット (4個+バルブツール1個):  
 ● ¥8,100 (本体価格: ¥7,500)  
 ●バルブ (1個): ¥2,160 (本体価格: ¥2,000)  
 ●Color: シルバーアルマイト、ゴールドアルマイト  
 ●材質: A2011-T8  
 ●ハイスピードエアコントロールバルブツール (1個):  
 ● ¥1,080 (本体価格: ¥1,000)  
 ●(コアプッシュ機能+コアダライブツール)

**REARS RACING AIRGAUGE LIGHT**  
 ●レイスレーシングエアゲージライト (日本製):  
 ● ¥8,424 (本体価格: ¥7,800)  
 ●メーター径: 50mm  
 ●高精度、誤差±8.0kPa以内 (500kPaまで測定可)  
 ●エア抜きボタン付き  
 ●専用ボルト、ストレート&斜め (2種) エアチェック  
 付属  
 ●カラー: ブラック

**REARS RACING AIRGAUGE**  
 ●レイスレーシングエアゲージ (日本製):  
 ● ¥11,880 (本体価格: ¥11,000)  
 ●メーター径: 60mm  
 ●高精度、誤差±6.0kPa以内  
 ●エア抜きボタン付き  
 ●専用ボルト付き  
 ●カラー: ブラック、レッド、ブルー、クリアホワイト

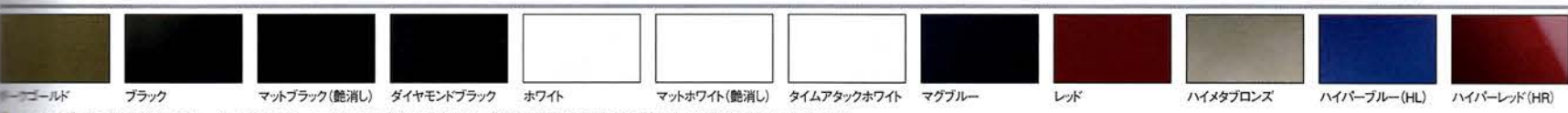

●ハイメタブロンズとハイパーブルーおよびハイパーレッドは、DC (ダイヤモンドカット) 加工が施される商品に対してはお受けすることができません。  
 ●ハイパーブルーとハイパーレッドについては各商品ページに記載されているオプションカラー価格設定の ¥1,080up (本体価格 ¥1,000up) となりますので、ご注意ください。

## RAY HUBCENTRIC SPACER

# Ray Sport

RAYSが誇る信頼性の高いアルミ合金を高精度で加工。1/100の精度の高いバランスで取り付けの際に不具合を生じさせる段差もありません。腐食に強いアルマイトボディに加え、サイド部に取り外ししやすい専用加工を施したことで、固着を恐れないことのない高品質のスペーサーを実現しています。ホイール側にはRAYS HUB用とOEMホイール用の2種を設定した専用設計です。

ホイール側にはRAYS HUB用とOEMホイール用の2種類を設定。

RAYS独自の加工技術により、1/1000のバランス性能を発揮します。また、取付けの際に不具合を生じさせる段差もありません。

信頼性の高いアルミ合金による高精度と腐食に強いアルマイトボディ。

サイド部に、取り外ししやすい専用加工を施した、固着を恐れない高精度スペーサー。

PASSENGER  
レイズ



**RHCS OPTIONAL LONG BOLT**  
オプションロングボルト10本/8本パック



ボルト	長さ	カラー	本数	税込価格(本体価格)
12x1.5	各30mm/35mm/40mm/45mm	CP	10	¥7,560(¥7,000)
12x1.5	各30mm/35mm/40mm/45mm	BK	10	¥8,640(¥8,000)
14x1.5	各30mm/35mm/40mm/45mm	CP	10	¥7,560(¥7,000)
14x1.5	各30mm/35mm/40mm/45mm	BK	10	¥8,640(¥8,000)
14x1.25	各30mm/35mm/40mm/45mm 33mm/38mm/43mm/48mm	CP	10	¥7,560(¥7,000)
14x1.25	各30mm/35mm/40mm/45mm 33mm/38mm/43mm/48mm	BK	10	¥8,640(¥8,000)
14x1.25	各30mm/35mm/40mm/ 33mm/38mm/43mm	CP	8	¥6,048(¥5,600)
14x1.25	各30mm/35mm/40mm/ 33mm/38mm/43mm	BK	8	¥6,912(¥6,400)

※14x1.25の45/48mmの8本パックは設定がありません。

**OPTIONAL HUB RING** ※AudiハブセントリックモデルをVW車へ装着する際のハブリングです。

・ハブ外径 φ66.5  
・ハブ内径 φ57.1 2個セット  
¥2,160(本体価格¥2,000)



## BMW MINI WHEEL SPACER

for BMW MINI / RAYS WHEEL HUB CENTRIC TYPE 14x1.25サイズ(R50/R52の1部のみ)/R55/R56/R57

ITEM (外径148mm)	HOLE (14.5φ)	P.C.D.	HUB	HUB内径	HUB外径	厚さ	スペーサーセット(スペーサー×2)		スペーサーキット(スペーサー×2、ボルト)		
							税込価格	本体価格	税込価格	本体価格	付属ボルト
RHCSMN03-MN	8	100	×	φ56.1	—	3mm	¥5,400	¥5,000	¥9,288	¥8,600	L30 M14 × 1.5
RHCSMN05-MN	8	100	×	φ56.1	—	5mm	¥6,480	¥6,000	¥10,368	¥9,600	L33 M14 × 1.5
RHCSMN12-MN	8	100	○*	φ56.1	φ56.0	12.7mm	¥16,200	¥15,000	¥20,088	¥18,600	L40 M14 × 1.5

\*1: 車両側ハブ部高さ13.5mm(厚さ12.7mm)まで対応 ※ブラックボルト仕様: ¥972up(本体価格¥900up)

for BMW MINI / RAYS WHEEL (センターボアφ65φ用)

ITEM (外径148mm)	HOLE (14.5φ)	P.C.D.	HUB	HUB内径	HUB外径	厚さ	スペーサーセット(スペーサー×2)		スペーサーキット(スペーサー×2、ボルト)		
							税込価格	本体価格	税込価格	本体価格	付属ボルト
RHCSMN05-RH	8	100	○	φ56.1	φ65.0	5mm	¥12,960	¥12,000	¥16,848	¥15,600	L33 M14 × 1.5
RHCSMN10-RH	8	100	○	φ56.1	φ65.0	10mm	¥16,200	¥15,000	¥20,088	¥18,600	L38 M14 × 1.5
RHCSMN15-RH	8	100	○	φ56.1	φ65.0	15mm	¥17,280	¥16,000	¥21,168	¥19,600	L43 M14 × 1.5

※ブラックボルト仕様: ¥972up(本体価格¥900up)

## AUDI WHEEL SPACER

for AUDI / RAYS WHEEL (センターボアφ73.1) AUDI: A4 & A5('08/3~), S5, Q5, S4 ('09/5~)

ITEM	HOLE (14.5φ)	P.C.D.	HUB	HUB内径	HUB外径	厚さ	スペーサーセット(スペーサー×2)		スペーサーキット(スペーサー×2、ボルト)		
							税込価格	本体価格	税込価格	本体価格	付属ボルト
RHCSAU10-RH	10	112	○	φ66.6	φ73.0	10mm	¥16,200	¥15,000	¥20,520	¥19,000	L35 M14 × 1.5
RHCSAU15-RH	10	112	○	φ66.6	φ73.0	15mm	¥17,280	¥16,000	¥21,600	¥20,000	L40 M14 × 1.5
RHCSAU20-RH	10	112	○	φ66.6	φ73.0	20mm	¥19,440	¥18,000	¥23,760	¥22,000	L45 M14 × 1.5

※ブラックボルト仕様: ¥1,080up(本体価格¥1,000up)

for AUDI / RAYS WHEEL HUB CENTRIC TYPE (センターボアφ66.6) AUDI: A4 & A5('08/3~), S5, Q5, S4 ('09/5~)

ITEM	HOLE (14.5φ)	P.C.D.	HUB	HUB内径	HUB外径	厚さ	スペーサーセット(スペーサー×2)		スペーサーキット(スペーサー×2、ボルト)		
							税込価格	本体価格	税込価格	本体価格	付属ボルト
RHCSAU03-AU	10	112	×	φ66.6	—	3mm	¥5,400	¥5,000	¥9,720	¥9,000	L30 M14 × 1.5
RHCSAU05-AU	10	112	×	φ66.6	—	5mm	¥6,480	¥6,000	¥10,800	¥10,000	L30 M14 × 1.5
RHCSAU10-AU	10	112	×	φ66.6	—	10mm	¥16,200	¥15,000	¥20,520	¥19,000	L35 M14 × 1.5
RHCSAU15-AU	10	112	○*1	φ66.6	φ66.5	15mm	¥17,280	¥16,000	¥21,600	¥20,000	L40 M14 × 1.5
RHCSAU20-AU	10	112	○*2	φ66.6	φ66.5	20mm	¥19,440	¥18,000	¥23,760	¥22,000	L45 M14 × 1.5

\*1: 車両側ハブ部高さ16.0mmまで対応、\*2: 車両側ハブ部高さ18.0mmまで対応/ ※ブラックボルト仕様: ¥1,080up(本体価格¥1,000up)

## BMW WHEEL SPACER

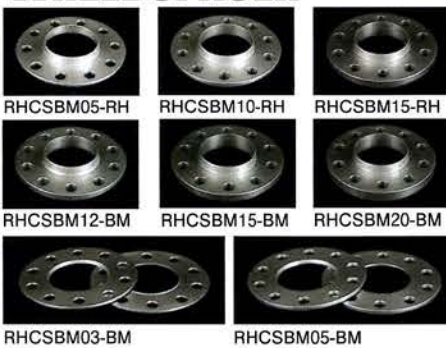

RHCSBM05-RH RHCSBM10-RH RHCSBM15-RH

RHCSBM12-BM RHCSBM15-BM RHCSBM20-BM

RHCSBM03-BM RHCSBM05-BM

for BMW / RAYS WHEEL (センターボアφ75)

・BMW(12x1.5): 1er(E82/87/88), 3er(E36/46/90/91/92/93), 5er(E60/61), 6er(E63/64), Z4(E85/86), X1(E84) ・BMW(14x1.25): 1er(F20), 3er(F30), 5er(F10)

ITEM	HOLE (14.5φ)	P.C.D.	HUB	HUB内径	HUB外径	厚さ	スペーサーセット(スペーサー×2)		スペーサーキット(スペーサー×2、ボルト)		
							税込価格	本体価格	税込価格	本体価格	付属ボルト
RHCSBM05-RH	10	120	○	φ72.6	φ74.9	5mm	¥12,960	¥12,000	¥17,280	¥16,000	L30 M12x1.5/L33 M14x1.5
RHCSBM10-RH	10	120	○	φ72.6	φ74.9	10mm	¥16,200	¥15,000	¥20,520	¥19,000	L35 M12x1.5/L38 M14x1.5
RHCSBM15-RH	10	120	○	φ72.6	φ74.9	15mm	¥17,280	¥16,000	¥21,600	¥20,000	L40 M12x1.5/L43 M14x1.5
RHCSBM20-RH	10	120	○	φ72.6	φ74.9	20mm	¥19,440	¥18,000	¥23,760	¥22,000	L45 M12x1.5/L48 M14x1.5

※ブラックボルト仕様: ¥1,080up(本体価格¥1,000up)

for BMW / RAYS WHEEL HUB CENTRIC TYPE (センターボアφ72.5)

ITEM	HOLE (14.5φ)	P.C.D.	HUB	HUB内径	HUB外径	厚さ	スペーサーセット(スペーサー×2)		スペーサーキット(スペーサー×2、ボルト)		
							税込価格	本体価格	税込価格	本体価格	付属ボルト
RHCSBM03-BM	10	120	×	φ72.6	—	3mm	¥5,400	¥5,000	¥9,720	¥9,000	L30 M12x1.5/L30 M14x1.5
RHCSBM05-BM	10	120	×	φ72.6	—	5mm	¥6,480	¥6,000	¥10,800	¥10,000	L30 M12x1.5/L33 M14x1.5
RHCSBM12-BM	10	120	○	φ72.6	φ72.5	12.5mm	¥16,200	¥15,000	¥20,520	¥19,000	L40 M12x1.5/L40 M14x1.5
RHCSBM15-BM	10	120	○	φ72.6	φ72.5	15mm	¥17,280	¥16,000	¥21,600	¥20,000	L40 M12x1.5/L43 M14x1.5
RHCSBM20-BM	10	120	○	φ72.6	φ72.5	20mm	¥19,440	¥18,000	¥23,760	¥22,000	L45 M12x1.5/L48 M14x1.5

※ブラックボルト仕様: ¥1,080up(本体価格¥1,000up)

## VOLKSWAGEN WHEEL SPACER



RHCSVW05-RH RHCSVW10-RH RHCSVW15-RH

RHCSVW20-RH RHCSVW05-VW RHCSVW10-VW

RHCSVW17-VW RHCSVW03-VW

VW SPACER for RAYS WHEEL (センターボアφ65/付属リング装着後φ73)

▲ 65/73ハブリングはP.C.D.112の RAYS WHEEL 73.1ハブに使用してください。

ITEM	HOLE (14.5φ)	P.C.D.	HUB	HUB内径	HUB外径	厚さ	スペーサーセット(スペーサー×2)		スペーサーキット(スペーサー×2、ボルト)		
							税込価格	本体価格	税込価格	本体価格	付属ボルト
RHCSVW05-RH	5 & 5	100 & 112	○	φ57.1	φ65	5mm	¥14,040	¥13,000	¥18,360	¥17,000	L30 M14 × 1.5
RHCSVW10-RH	5 & 5	100 & 112	○	φ57.1	φ65	10mm	¥17,280	¥16,000	¥21,600	¥20,000	L35 M14 × 1.5
RHCSVW15-RH	5 & 5	100 & 112	○	φ57.1	φ65	15mm	¥18,360	¥17,000	¥22,680	¥21,000	L40 M14 × 1.5
RHCSVW20-RH	5 & 5	100 & 112	○	φ57.1	φ65	20mm	¥19,440	¥18,000	¥24,840	¥23,000	L45 M14 × 1.5

※ブラックボルト仕様: ¥1,080up(本体価格¥1,000up)

VW SPACER for RAYS WHEEL HUB CENTRIC TYPE of VW & OEM WHEEL

ITEM	HOLE (14.5φ)	P.C.D.	HUB	HUB内径	HUB外径	厚さ	スペーサーセット(スペーサー×2)		スペーサーキット(スペーサー×2、ボルト)		
							税込価格	本体価格	税込価格	本体価格	付属ボルト
RHCSVW03-VW	5 & 5	100 & 112	×	φ57.1	—	3mm	¥7,560	¥7,000	¥11,880	¥11,000	L30 M14 × 1.5
RHCSVW05-VW	5 & 5	100 & 112	×	φ57.1	—	5mm	¥8,640	¥8,000	¥12,960	¥12,000	L30 M14 × 1.5
RHCSVW10-VW	5 & 5	100 & 112	×	φ57.1	—	10mm	¥16,200	¥15,000	¥21,600	¥20,000	L35 M14 × 1.5
RHCSVW17-VW	5 & 5	100 & 112	×	φ57.1	φ57	17.5mm	¥18,360	¥17,000	¥23,760	¥22,000	L45 M14 × 1.5

※ブラックボルト仕様: ¥1,080up(本体価格¥1,000up)





# RAYS Wheel Maintenance Center by RAYS

PASSENGER レイズ

**RAYS** ホイールの修理をお考えなら、まずは **RAYS** にご相談ください。

ちょっとした不注意でアルミホイールをガリッとやってしまうのはよくあること。走行に不都合はなくても気分は悪いものですし、ましてや新品をやってしまった日には…。 RAYSではレイズホイール・メンテナンスセンターを開設し、ガリ傷やカスタマイズカラーなどのメンテナンスサポートを行っています。しかもただ直すのではなく、バランスチェックや X 線検査など、安全性の確認体制も万全です。

### メンテナンスご依頼の流れ

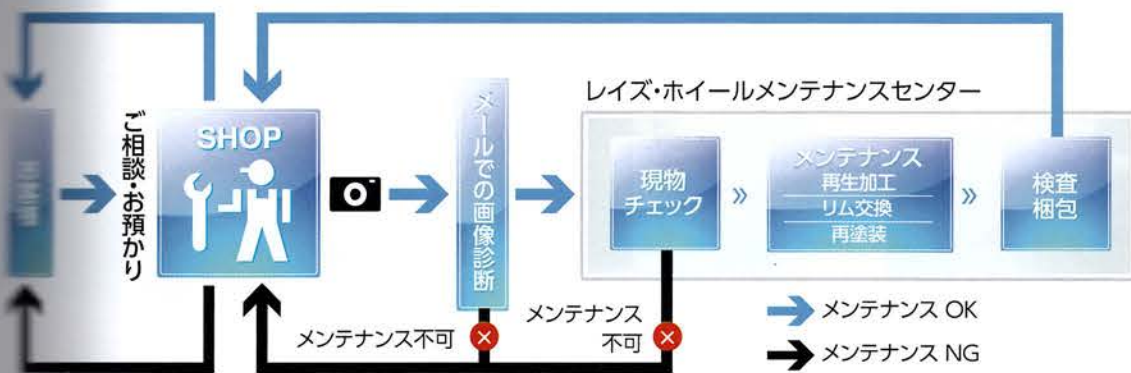

### メンテナンス例



フォード1ピースホイール



キャストリング2ピースホイール

### ▲ ホイールメンテナンスについてのご注意

- メンテナンスのご依頼は全て販売店経由で行います。直接のお問い合わせはお受けできません。最寄りの RAYS ホイール取扱店にご相談ください。
- 安全性を確保するため、熱処理や加工矯正等の品質低下を招く修正は行いません。よって、形状が大きく変形していたり、ゆがみが出てしまっているホイールはメンテナンスをお断りさせて頂いております。予めご了承ください。
- 過去に弊社以外での加工・修正を行ったホイールのメンテナンスは安全上お受けできません。
- アルマイトカラーの再生は工程上不可能ですので、修正後、近似色での再塗装扱いとなります。
- ダイヤモンドカットやサイドマシニング、2トーン塗装など一部商品で修理が工程上できない場合がございます。

### ■ メンテナンス参考価格 ※破損状況により変化しますので、参考価格としてお考えください。

キャストリング1ピースホイール(ガリ傷修正 + 再塗装)	¥29,160~
キャストリング2ピースホイール(リム交換※ステンレスジャケットタイプ含む)	¥36,720~
キャストリング2ピースホイール(ステンレスジャケット交換のみ)	¥27,000~
フォード1ピースホイール(ガリ傷修正 + 再塗装)	¥29,160~
カスタマイズカラー(塗装剥離 + 下地処理 + 再塗装)	¥29,160~

▲ 上記金額にはタイヤ脱着・組み替え・バランス調整料金は含まれておりません。



メンテナンスを行ったホイールには、補修内容をシリアルナンバーで管理するシールを添付します。また、本体補修に伴うステッカー類なども豊富に取り揃えております。

## SSR GT F01



セミグロスガンメタリック



フラットブラック

## SSR GT V01



ファントムシルバー



フラットブラック



ストレートシルバー

## SSR GT V02



ファントムシルバー



フラットブラック



ストレートシルバー



※上記ホイールは合成画像につき、実際に装着されておりません。

## SSR GT V03



ファントムシルバー



フラットブラック

### SSR GTF01

エスエスアール ジーティーエフゼロワン FESF14

SIZE	P.C.D	HOLE	INSET		税込価格	本体価格
			FLAT FACE	DEEP FACE/SUPER DEEP		
16 7.0 100 5	48				¥66,960	¥62,000
17 7.5 100 5	48				¥75,600	¥70,000
8.0 114.3 5	49				¥85,320	¥79,000
8.5 100 5	44				¥86,400	¥80,000
8.5 114.3 5	44				¥86,400	¥80,000
9.0 114.3 5	45				¥87,480	¥81,000
9.5 100 5	44				¥88,560	¥82,000
9.5 114.3 5	40				¥88,560	¥82,000
9.5 114.3 5	22				¥88,560	¥82,000
10.5 114.3 5	15				¥90,720	¥84,000
19 9.5 114.3 5		22			¥93,960	¥87,000
10.5 114.3 5		22			¥96,120	¥89,000
9.5 114.3 5		22			¥109,080	¥101,000
10.0 114.3 5		35			¥111,240	¥103,000
10.5 114.3 5			20		¥113,400	¥105,000
11.0 114.3 5			15		¥115,560	¥107,000



SIZE※FR:18×9.5J 44(255/35-18) COLOR※SEMI GLOSS GUN.META  
※上記ホイールはローダウンが必要となります。

- カラー: セミグロスガンメタリック/フラットブラック
- ▲印は 86/BR2 レース対応サイズです。
- オプションパーツ: センターキャップ シルバー/ブラック/フラットブラック
- 付属パーツ: センターキャップ シルバー/ブラック/フラットブラック
- リペアパーツ: センターキャップ シルバー/ブラック/フラットブラック ¥4,000
- アルミエアロバルブ(ブラック) ¥1,100
- SSR ステッカー (W60×H15) 1枚 ¥500
- FFT ステッカー 1枚 ¥17,18,19inchのみ

### SSR GTV01

エスエスアール ジーティーブイゼロワン EESF12

SIZE	P.C.D	HOLE	INSET	DISK 突出 (mm)	税込価格	本体価格
6.0 100 4	45	5.5	¥29,160	¥27,000		
6.5 100 4	42	3.0	¥30,240	¥28,000		
6.0 100 4	45	8.7	¥29,160	¥27,000		
5.5 100 4	48	7.0	¥30,240	¥28,000		
6.5 100 4	42	1.4	¥31,320	¥29,000		
7.0 100 4	42	2.0	¥36,720	¥34,000		
7.0 100 4	50	2.0	¥36,720	¥34,000		
7.0 100 5	50	2.0	¥36,720	¥34,000		
7.0 114.3 5	42	2.0	¥36,720	¥34,000		
7.0 114.3 5	50	2.0	¥36,720	¥34,000		
7.5 100 5	48	2.0	¥41,040	¥38,000		
7.5 114.3 5	43	2.0	¥41,040	¥38,000		
7.5 114.3 5	53	2.0	¥41,040	¥38,000		
8.0 114.3 5	35	1.9	¥42,120	¥39,000		
8.5 100 5	44	1.2	¥43,200	¥40,000		
8.5 114.3 5	22	1.2	¥43,200	¥40,000		
8.5 114.3 5	30	1.2	¥43,200	¥40,000		
8.5 114.3 5	40	1.2	¥43,200	¥40,000		
8.5 114.3 5	55	1.2	¥43,200	¥40,000		
9.0 114.3 5	38		¥44,280	¥41,000		
9.5 114.3 5	22		¥45,360	¥42,000		
9.5 114.3 5	35		¥45,360	¥42,000		
9.5 114.3 5	45		¥45,360	¥42,000		
10.5 114.3 5	15		¥47,520	¥44,000		
8.5 114.3 5	25	1.7	¥49,680	¥46,000		
8.5 114.3 5	38	1.7	¥49,680	¥46,000		
19 9.5 114.3 5	20		¥51,840	¥48,000		
9.5 114.3 5	35		¥51,840	¥48,000		
9.5 114.3 5	45		¥51,840	¥48,000		

SIZE	P.C.D	HOLE	INSET	DISK 突出 (mm)	税込価格	本体価格
18 8.0 112 5	35	1.9	¥42,120	¥39,000		
8.0 112 5	45	1.7	¥49,680	¥46,000		
19 8.5 120 5	35	1.7	¥49,680	¥46,000		
9.5 120 5	35		¥51,840	¥48,000		

- カラー: スレートシルバー (15.16inch)/ファントムシルバー (17,18,19inch)/フラットブラック (全サイズ)
- 印は センター部の形状が他のサイズと異なります。
- 付属パーツ: センターキャップ シルバー/ブラック/フラットブラック
- リペアパーツ: センターキャップ シルバー/ブラック/フラットブラック ¥4,000
- アルミエアロバルブ(ブラック) ¥1,100
- SSR ステッカー (W60×H15) 2枚
- FFT ステッカー 1枚 ¥17,18,19inchのみ

### SSR GTV02

エスエスアール ジーティーブイゼロツー EES425

SIZE	P.C.D	HOLE	INSET	DISK 突出 (mm)	税込価格	本体価格
6.0 100 4	45	4.5	¥29,160	¥27,000		
6.0 100 5	45	4.5	¥29,160	¥27,000		
6.5 100 4	42		¥30,240	¥28,000		
7.0 100 4	35	0.1	¥31,320	¥29,000		
7.0 100 4	42	0.1	¥31,320	¥29,000		
5.0 100 4	45	9.6	¥29,160	¥27,000		
5.5 100 4	48	8.2	¥30,240	¥28,000		
6.5 100 4	42	6.0	¥31,320	¥29,000		
6.5 100 4	52	6.0	¥31,320	¥29,000		
7.0 100 4	42	2.0	¥32,400	¥30,000		
7.0 114.3 5	42	2.0	¥32,400	¥30,000		
7.0 100 4	42	1.0	¥36,720	¥34,000		
7.0 100 4	50	1.0	¥36,720	¥34,000		
7.0 100 5	50	1.0	¥36,720	¥34,000		
7.0 114.3 5	42	1.0	¥36,720	¥34,000		
8.0 100 5	50	1.0	¥36,720	¥34,000		
8.0 100 5	55	0.3	¥38,880	¥36,000		
8.0 114.3 5	33	0.3	¥38,880	¥36,000		
8.0 114.3 5	45	0.3	¥38,880	¥36,000		
9.0 114.3 5	22		¥41,040	¥38,000		
9.0 114.3 5	38		¥41,040	¥38,000		
9.0 114.5 5	45		¥41,040	¥38,000		
7.5 100 5	48	2.0	¥41,040	¥38,000		
7.5 114.3 5	43	2.0	¥41,040	¥38,000		
7.5 114.3 5	48	2.0	¥41,040	¥38,000		
7.5 114.3 5	53	2.0	¥41,040	¥38,000		
8.0 114.3 5	35	1.2	¥42,120	¥39,000		
8.5 100 5	44	0.5	¥43,200	¥40,000		
8.5 114.3 5	22	0.5	¥43,200	¥40,000		
8.5 114.3 5	30	0.5	¥43,200	¥40,000		
8.5 114.3 5	40	0.5	¥43,200	¥40,000		
8.5 114.3 5	48	0.5	¥43,200	¥40,000		
8.5 114.3 5	55	0.5	¥43,200	¥40,000		
9.0 114.3 5	35		¥44,280	¥41,000		
9.0 114.3 5	45		¥44,280	¥41,000		
9.5 100 5	40		¥45,360	¥42,000		
9.5 114.3 5	22		¥45,360	¥42,000		
9.5 114.3 5	35		¥45,360	¥42,000		
9.5 114.3 5	45		¥45,360	¥42,000		
10.5 114.3 5	15		¥47,520	¥44,000		
10.5 114.3 5	25		¥47,520	¥44,000		
8.5 114.3 5	25	0.8	¥49,680	¥46,000		
8.5 114.3 5	38	0.8	¥49,680	¥46,000		
19 9.5 114.3 5	20		¥51,840	¥48,000		
9.5 114.3 5	35		¥51,840	¥48,000		
9.5 114.3 5	45		¥51,840	¥48,000		

SIZE	P.C.D	HOLE	INSET	DISK 突出 (mm)	税込価格	本体価格
18 8.0 112 5	35	1.2	¥42,120	¥39,000		
8.0 112 5	45	1.2	¥42,120	¥39,000		
19 8.5 120 5	35	0.8	¥49,680	¥46,000		
9.5 120 5	35	0.8	¥49,680	¥46,000		
			¥51,840	¥48,000		

- カラー: スレートシルバー (15,16inch)/ファントムシルバー (17,18,19inch)/フラットブラック (全サイズ)
- 印は センター部の形状が他のサイズと異なります。
- 付属パーツ: センターキャップ シルバー/ブラック/フラットブラック
- リペアパーツ: センターキャップ シルバー/ブラック/フラットブラック ¥4,000
- アルミエアロバルブ(ブラック) ¥1,100
- SSR ステッカー (W60×H15) 2枚
- FFT ステッカー 1枚 ¥17,18,19inchのみ



COLOR※FLAT BLACK ※上記装着イメージは合成です。

### SSR GTV03

エスエスアール ジーティーブイゼロスリー EEM474

SIZE	P.C.D	HOLE	INSET	DISK 突出 (mm)	税込価格	本体価格
7.0 114.3 5	42	2.7	¥36,720	¥34,000		
7.0 114.3 5	50	2.7	¥36,720	¥34,000		
7.5 100 5	48	3.2	¥41,040	¥38,000		
7.5 114.3 5	43	3.2	¥41,040	¥38,000		
7.5 114.3 5	48	3.2	¥41,040	¥38,000		
7.5 114.3 5	53	3.2	¥41,040	¥38,000		
8.0 114.3 5	35	1.8	¥42,120	¥39,000		
8.5 100 5	44	4.5	¥43,200	¥40,000		
8.5 114.3 5	22	4.5	¥43,200	¥40,000		
8.5 114.3 5	30	4.5	¥43,200	¥40,000		
8.5 114.3 5	40	4.5	¥43,200	¥40,000		
8.5 114.3 5	48	4.5	¥43,200	¥40,000		
9.0 114.3 5	35	1.1	¥44,280	¥41,000		
9.5 114.3 5	22	0.2	¥45,360	¥42,000		
9.5 114.3 5	35	0.2	¥45,360	¥42,000		
9.5 114.3 5	45	0.2	¥45,360	¥42,000		
8.5 114.3 5	28	5.0	¥49,680	¥46,000		
8.5 114.3 5	35	5.0	¥49,680	¥46,000		
19 9.5 114.3 5	20	0.2	¥51,840	¥48,000		
9.5 114.3 5	35	0.2	¥51,840	¥48,000		
9.5 114.3 5	45	0.2	¥51,840	¥48,000		
10.5 114.3 5	15		¥54,000	¥50,000		
10.5 114.3 5	25		¥54,000	¥50,000		

SIZE	P.C.D	HOLE	INSET	DISK 突出 (mm)	税込価格	本体価格
18 8.0 112 5	35	1.8	¥42,120	¥39,000		
8.0 112 5	45	1.8	¥42,120	¥39,000		
19 8.5 120 5	35	5.0	¥49,680	¥46,000		
9.5 120 5	35	0.2	¥51,840	¥48,000		

- カラー: ファントムシルバー/フラットブラック
- 付属パーツ: センターキャップ シルバー/ブラック/フラットブラック
- リペアパーツ: センターキャップ シルバー/ブラック/フラットブラック ¥4,000
- アルミエアロバルブ(ブラック) ¥1,100
- SSR ステッカー (W60×H15) 2枚
- FFT ステッカー 1枚 ¥17,18,19inchのみ

SSR Formula MESH



SSR Formula MESH

エスエスアール フォーミュラメッシュ

SIZE	P.C.D	HOLE	INSET		標準カラー	
			SUPER LOW DISK	NORMAL DISK	税込価格	本体価格
5.5	100	4	45	32	¥59,400	¥55,000
6.0	100	4	39/45/52	26/32/39	¥60,480	¥56,000
6.5	100	4	32/39/45/52/58	19/26/32/39/45	¥61,560	¥57,000
7.0	100	4	26/39/45/52	13/26/32/39/52	¥62,640	¥58,000
7.5	100	4	19/32/45/58	7/19/32/45/58	¥63,720	¥59,000
8.0	100	4	13/26/39/52	0/13/26/39/52	¥64,800	¥60,000
8.5	100	4	19/32/45/58	7/19/32/45	¥65,880	¥61,000
9.0	100	4	26/39/52	13/26/39	¥66,960	¥62,000
9.5	100	4	32/45	19/32	¥68,040	¥63,000
10.0	100	4	39	26	¥69,120	¥64,000

- 標準カラー：FMシルバー/FMゴールド
- オプションカラー：¥3,000UP ホワイト、ブラック、フラットブラック、ガンメタリック、フラットガンメタリック、フレイアブロンズ、レッド、オレンジ
- 付属パーツ：センターキャップ、エアバルブ(LVO-1)、バルブエクステンション(ホイール2本につき1個付属)
- オプション：ブラックアルマイトリム ¥8,000UP / インターリム ¥8,000UP / クロムメッキ ¥1,000UP
- オプションパーツ：SSR専用ツリ付ハブリング(1個) ¥1,000 / BOLT・M12×P1.5(長さ26mm/28mm) ¥650 / M14×P1.5(長さ28mm) ¥650 / レーシングスチールナット(ブラック)M12×P1.5 / P1.25×17HEX 全長48mm ¥900 / SSRアルミナット M12×P1.5×19HEX (4本1セット) ¥5,500 / アダプター：21HEX×21×60 21HEX×21×70 ¥650
- リペアパーツ：センターキャップ ¥4,000 / エアバルブ(LVO-1) ¥700 / バルブエクステンション ¥400
- ※オプションカラー、ブラックアルマイトリム、特殊P.C.D.は受注生産につき、多少納期がかかりますのでご了承ください。
- ※標準のサイズは、リムフランジよりディスク及びセンターキャップが突出しますのでご注意ください。
- ※アンダーラインのサイズは、リムフランジよりセンターキャップが突出しますのでご注意ください。
- ※ディスクよりセンターキャップが突出しますのでご注意ください。
- JWL VIA 規格適合品



ホイールサイズ>>F 1665 45 165/45-16 R 1665 32 165/45-16  
※上記ホイールはローダウン、またはフェンダーの加工が必要となります。



ホイールサイズ>>F 1990 37 235/35-19 R 19100 37 275/30-19  
※上記ホイールはローダウン、またはフェンダーの加工が必要となります。



SIZE	P.C.D	HOLE	INSET				標準カラー	
			SUPER LOW DISK	NORMAL DISK	MEDIUM DISK	HYPER DISK	税込価格	本体価格
7.0	98,100/98~130	4/5	37	24	16	6	¥87,480	¥81,000
7.5	98,100/98~130	4/5	30/43	18/30	10/22	0/12	¥89,640	¥83,000
8.0	98,100/98~130	4/5	24/37/49	11/24/37	3/16/29	-7/6/19	¥91,800	¥85,000
8.5	98,100/98~130	4/5	18/30/43/55	5/18/30/43	-3/10/22/35	-13/0/12/25	¥93,960	¥87,000
9.0	98,100/98~130	4/5	11/24/37/49/62	-1/11/24/37/49	-9/3/16/29/41	-19/-7/6/19/31	¥96,120	¥89,000
9.5	98,100/98~130	4/5	5/18/30/43/55	-8/5/18/30/43	-16/-3/10/22/35	-26/-13/0/12/25	¥98,280	¥91,000
10.0	98,100/98~130	4/5	-1/11/24/37/49	-14/-1/11/24/37	-22/-9/3/16/29	-32/-19/-7/6/19	¥100,440	¥93,000
10.5	98,100/98~130	4/5	-8/5/18/30/43	-21/-8/5/18/30	-29/-16/-3/10/22	-39/-26/-13/0/12	¥102,600	¥95,000
11.0	98,100/98~130	4/5	-1/11/24/37	-14/-1/11/24	-22/-9/3/16	-32/-19/-7/6	¥104,760	¥97,000
11.5	98,100/98~130	4/5	5/18/30	-8/5/18	-16/-3/10	-26/-13/0	¥106,920	¥99,000
12.0	98,100/98~130	4/5	5/18/30	-8/5/18	-16/-3/10	-26/-13/0	¥109,080	¥101,000
12.5	98,100/98~130	4/5	18	5	-3	-13	¥111,240	¥103,000

- 標準カラー：FMシルバー/FMゴールド
- オプションカラー：¥3,000UP ホワイト、ブラック、フラットブラック、ガンメタリック、フラットガンメタリック、フレイアブロンズ、レッド、オレンジ
- 特殊P.C.D.：¥1,000UP (HP 除く) S1700, S1143
- 特殊カラー：¥3,000UP
- 付属パーツ：センターキャップ/エアバルブ(SV-2)
- オプション：ブラックアルマイトリム ¥8,000UP / フラットアルマイトリム ¥8,000UP / クロムメッキ ¥1,000UP
- オプションパーツ：SSR専用ツリ付ハブリング(1個) ¥1,000 / BOLT・M12×P1.5(長さ26mm/28mm) ¥650 / M14×P1.5(長さ28mm) ¥650 / レーシングスチールナット(ブラック)M12×P1.5 / P1.25×17HEX 全長30mm ¥900 / SSRアルミナット M12×P1.5×19HEX (4本1セット) ¥5,500 / アダプター：21HEX×21×100 ¥1,400
- リペアパーツ：センターキャップ ¥4,000 / エアバルブ(SV-2) ¥500
- ※輸入車についてはSSR専用ツリ付ハブリングをお買い求めください。
- ※5/11.5/12.0のサイズはアクア(R56アバント)、メルセデスベンツ(ML63 4MATIC, GLクラス, R550 4MATIC)、ロールスロイス、ベントレー、マツダ、BMW (X5 7人乗車、ActiveHybrid X6)、ランドローバーには装着できません。
- JWL VIA 規格適合品

SSR EXECUTOR CVO3

リバースリム



Executor CVO3

エグゼキューター シーアイゼロスリー

SIZE	P.C.D	HOLE	INSET				標準カラー		ブラッシュド	
			CONCAVE DISK		SUPER CONCAVE DISK		税込価格	本体価格	税込価格	本体価格
			NORMAL DISK	HYPER DISK	SUPER LOW DISK	NORMAL DISK				
8.0	114.3/112/120	5	31	23	24	11	¥98,280	¥91,000	¥112,320	¥104,000
8.5	114.3/112/120	5	25/38	17/30	18/30	5/18	¥100,440	¥93,000	¥114,480	¥106,000
9.0	114.3/112/120	5	18/31/44	10/23/36	24	11	¥102,600	¥95,000	¥116,640	¥108,000
9.5	114.3/112/120	5	12/25/38/50	4/17/30/42	18/30	5/18	¥104,760	¥97,000	¥118,800	¥110,000
10.0	114.3/112/120	5	6/18/31/44/57	-2/10/23/36/49	11/24/37	-2/11/24	¥106,920	¥99,000	¥120,960	¥112,000
10.5	114.3/112/120	5	-1/12/25/38/50	-9/4/17/30/42/55	5/18/30/43	-8/5/18/30	¥109,080	¥101,000	¥123,120	¥114,000
11.0	114.3/112/120	5	-7/6/18/31/44/57	-15/-2/10/23/36/49	-1/11/24/37/49	-14/-2/11/24/37	¥111,240	¥103,000	¥125,280	¥116,000
11.5	114.3/112/120	5	-1/12/25/38/50	-9/4/17/30/42	5/18/30/43/56	-8/5/18/30/43	¥113,400	¥105,000	¥127,440	¥118,000
12.0	114.3/112/120	5	6/18/31/44	-2/10/23/36	11/24/37/49	-2/11/24/37	¥115,560	¥107,000	¥129,600	¥120,000
12.5	114.3/112/120	5	12/25/38	4/17/30	18/30/43	5/18/30	¥117,720	¥109,000	¥131,760	¥122,000
13.0	114.3/112/120	5	18/31	10/23	24/37	11/24	¥119,880	¥111,000	¥133,920	¥124,000
8.0	114.3/112/120	5	31	20	30	18	¥122,040	¥113,000	¥136,080	¥126,000
8.5	114.3/112/120	5	25/38	14/27	17/30	5/18	¥124,200	¥115,000	¥138,240	¥128,000
9.0	114.3/112/120	5	18/31/44	7/20/33	24	11	¥126,360	¥117,000	¥140,400	¥130,000
9.5	114.3/112/120	5	12/25/38/50	1/14/27/39	18/30	5/18	¥128,520	¥119,000	¥142,560	¥132,000
10.0	114.3/112/120	5	6/18/31/44/57	-5/7/20/33/46	11/24/37	-2/11/24	¥130,680	¥121,000	¥144,720	¥134,000
10.5	114.3/112/120	5	-1/12/25/38/50	-12/1/14/27/39/52	5/18/30/43	-8/5/18/30	¥132,840	¥123,000	¥146,880	¥136,000
11.0	114.3/112/120	5	-7/6/18/31/44/57	-18/-5/7/20/33/46	-1/11/24/37/49	-14/-2/11/24/37	¥135,000	¥125,000	¥149,040	¥138,000
11.5	114.3/112/120	5	-1/12/25/38/50	-12/1/14/27/39	5/18/30/43/55	-8/5/18/30/43	¥137,160	¥127,000	¥151,200	¥140,000
12.0	114.3/112/120	5	6/18/31/44	-5/7/20/33	11/24/37/49	-2/11/24/37	¥139,320	¥129,000	¥153,360	¥142,000
12.5	114.3/112/120	5	12/25/38	1/14/27	18/30/43	5/18/30	¥141,480	¥131,000	¥155,520	¥144,000
13.0	114.3/112/120	5	18/31	7/20	24/37	11/24	¥143,640	¥133,000	¥157,680	¥146,000

- 標準カラー：フラットチタン/フラットブラック
- オプションカラー：3,000UP ホワイト、ブラック、シルバー、チタンシルバー、グレイシルバー、ガンメタリック、フラットガンメタリック、ツリングゴールド、フレイアブロンズ、フラットフレイアブロンズ
- 特殊カラー：ブラッシュド ¥13,000UP
- 付属パーツ：センターキャップ、ブラックトップ、レッドトップの中からお選びいただけます。オーダー時に指定がない場合はフラットチタン/ブラッシュドはシルバー/ブラックはフラットブラックはフラットブラック仕様となります。
- オプション：ブラックアルマイトリム ¥8,000UP / インターリム ¥8,000UP / クラッシュピニス仕様 ¥5,000UP
- オプションパーツ：エアセンサー用ロングキャップセット：¥8,000 / SSR専用ツリ付ハブリング(1個) ¥1,000 ※市販品の汎用ハブリングはご使用になれません。 / BOLT・M12×P1.5(長さ26mm/28mm) ¥650 / M14×P1.5(長さ28mm) ¥650 / アダプター：21HEX×21×100 ¥1,400
- リペアパーツ：センターキャップ シルバー/ブラック/レッド ¥4,000 / エアバルブ(LV-5) ¥1,100
- リペアパーツ：センターキャップ シルバー/ブラック/レッド ¥4,000 / エアバルブ(LV-5) ¥1,100
- ※輸入車についてはSSR専用ツリ付ハブリングをお買い求めください。
- ※5/11.5/12.0のサイズはアクア(R56アバント)、メルセデスベンツ(ML63 4MATIC, GLクラス, R550 4MATIC)、ロールスロイス、ベントレー、マツダ、BMW (X5 7人乗車、ActiveHybrid X6)、ランドローバーには装着できません。
- JWL VIA 規格適合品



ホイールサイズ>>F R 21 × 10.5 S(245/30-21)  
※上記ホイールはローダウン、またはフェンダーの加工が必要となります。

SSR EXECUTOR CVO3S

ステップリム



Executor CVO3S

エグゼキューター シーアイゼロスリーエス

SIZE	P.C.D	HOLE	INSET				標準カラー		ブラッシュド	
			CONCAVE DISK		SUPER CONCAVE DISK		税込価格	本体価格	税込価格	本体価格
			NORMAL DISK	HYPER DISK	SUPER LOW DISK	NORMAL DISK				
7.5	114.3/112/120	5	25	17	18	5	¥109,080	¥101,000	¥123,120	¥114,000
8.0	114.3/112/120	5	18/31	10/23	11/24	-2/11	¥111,240	¥103,000	¥125,280	¥116,000
8.5	114.3/112/120	5	12/25/38	4/17/30	18	5	¥113,400	¥105,000	¥127,440	¥118,000
9.0	114.3/112/120	5	6/18/31/44	-2/10/23/36	11/24	-2/11	¥115,560	¥107,000	¥129,600	¥120,000
9.5	114.3/112/120	5	-1/12/25/38/50	-9/4/17/30/42	5/18/30	-8/5/18	¥117,720	¥109,000	¥131,760	¥122,000
10.0	114.3/112/120	5	-7/6/18/31/44	-15/-2/10/23/36	-1/11/24/37	-14/-2/11/24	¥119,880	¥111,000	¥133,920	¥124,000
10.5	114.3/112/120	5	-1/12/25/38	-22/-9/4/17/30	-8/5/18/30/43	-21/-8/5/18/30	¥122,040	¥113,000	¥136,080	¥126,000
11.0	114.3/112/120	5	-7/6/18/31	-15/-2/10/23	-1/11/24/37	-14/-2/11/24	¥124,200	¥115,000	¥138,240	¥128,000
11.5	114.3/112/120	5	-1/12/25	-9/4/17	5/18/30	-8/5/18	¥126,360	¥117,000	¥140,400	¥130,000
12.0	114.3/112/120	5	6/18	-2/10	11/24	-2/11	¥128,520	¥119,000	¥142,560	¥132,000
12.5	114.3/112/120	5	12	4	18	5	¥130,680	¥121,000	¥144,720	¥134,000
7.5	114.3/112/120	5	25	14	18	5	¥132,840	¥123,000	¥146,880	¥136,000
8.0	114.3/112/120	5	18/31	7/20	24/37	11/24	¥135,000	¥125,000	¥149,040	¥138,000
8.5	114.3/112/120	5	12/25/38	1/14/27	18	5	¥137,160	¥127,000	¥151,200	¥140,000
9.0	114.3/112/120	5	6/18/31/44	-5/7/20/33	12/24	-2/11	¥139,320	¥129,000	¥153,360	¥142,000
9.5	114.3/112/120	5	-1/12/25/38/50	-12/1/14/27/39	5/18/30	-8/5/18	¥141,480	¥131,000	¥155,520	¥144,000
10.0	114.3/112/120	5	6/18/31/44	-5/7/20/33	12/24/37	-2/11/24	¥143,640	¥133,000	¥157,680	¥146,000
10.5	114.3/112/120	5	12/25/38	1/14/27	18/30/43	5/18/30	¥145,800	¥135,000	¥159,840	¥148,000
11.0	114.3/112/120	5	18/31	7/20	24/37	11/24				

# EXECUTOR II

株式会社タナベ・SSR事業部

## EXECUTOR II SSR CVO2

リバースリム



ブラッシュド



フラットブラック



ホイールサイズ≧F 20×8.5 36/R 20×9.0 29  
※上記ホイールは合成画像につき、実際に装着されておりません。

PASSENGER タナベ エグゼキューター

## Executer CVO2

エグゼキューター シーバイゼロツー

FEM47

SIZE	P.C.D	HOLE	INSET		標準カラー		ブラッシュド	
			NORMAL DISK	HYPER DISK	税込価格	本体価格	税込価格	本体価格
8.0	114.3/112/120	5	29	9	¥98,280	¥91,000	¥112,320	¥104,000
8.5	114.3/112/120	5	23/36	3/16	¥100,440	¥93,000	¥114,480	¥106,000
9.0	114.3/112/120	5	16/29/42	-4/9/22	¥102,600	¥95,000	¥116,640	¥108,000
9.5	114.3/112/120	5	10/23/36/48	-10/3/16/28	¥104,760	¥97,000	¥118,800	¥110,000
10.0	114.3/112/120	5	4/16/29/42/55	-16/4/9/22/35	¥106,920	¥99,000	¥120,960	¥112,000
10.5	114.3/112/120	5	-3/10/23/36/48	-23/-10/3/16/28/41	¥109,080	¥101,000	¥123,120	¥114,000
11.0	114.3/112/120	5	-9/4/16/29/42/55	-29/-16/4/9/22/35	¥111,240	¥103,000	¥125,280	¥116,000
11.5	114.3/112/120	5	-3/10/23/36/48	-23/-10/3/16/28	¥113,400	¥105,000	¥127,440	¥118,000
12.0	114.3/112/120	5	4/16/29/42	-16/4/9/22	¥115,560	¥107,000	¥129,600	¥120,000
12.5	114.3/112/120	5	10/23/36	-10/3/16	¥117,720	¥109,000	¥131,760	¥122,000
13.0	114.3/112/120	5	16/29	-4/9	¥119,880	¥111,000	¥133,920	¥124,000
13.5	114.3/112/120	5	23	3	¥122,040	¥113,000	¥136,080	¥126,000
8.0	114.3/112/120	5	29	9	¥111,240	¥103,000	¥125,280	¥116,000
8.5	114.3/112/120	5	23/36	3/16	¥113,400	¥105,000	¥127,440	¥118,000
9.0	114.3/112/120	5	16/29/42	-4/9/22	¥115,560	¥107,000	¥129,600	¥120,000
9.5	114.3/112/120	5	10/23/36/48	-10/3/16/28	¥117,720	¥109,000	¥131,760	¥122,000
10.0	114.3/112/120	5	4/16/29/42/55	-16/4/9/22/35	¥119,880	¥111,000	¥133,920	¥124,000
10.5	114.3/112/120	5	-3/10/23/36/48	-23/-10/3/16/28/41	¥122,040	¥113,000	¥136,080	¥126,000
11.0	114.3/112/120	5	-9/4/16/29/42/55	-29/-16/4/9/22/35	¥124,200	¥115,000	¥138,240	¥128,000
11.5	114.3/112/120	5	-3/10/23/36/48	-23/-10/3/16/28	¥126,360	¥117,000	¥140,400	¥130,000
12.0	114.3/112/120	5	4/16/29/42	-16/4/9/22	¥128,520	¥119,000	¥142,560	¥132,000
12.5	114.3/112/120	5	10/23/36	-10/3/16	¥130,680	¥121,000	¥144,720	¥134,000
13.0	114.3/112/120	5	16/29	-4/9	¥132,840	¥123,000	¥146,880	¥136,000

- 標準カラー：フラットチタン/フラットブラック
  - オプションカラー：¥3,000UP  
ホワイト、ブラック、シルバー、チタンシルバー、グレイシルバー、ガンメタリック、フラットガンメタリック、ツアリングゴールド、フレアブロンズ、フラットフレアブロンズ
  - 特殊カラー：ブラッシュド ¥13,000UP
  - 付属パーツ：センターキャップ、シルバートップ、ブラックトップ、レッドトップの中からお選びいただけます。オーダー時に指定がない場合はフラットチタン/ブラッシュドはシルバートップ仕様、フラットブラックはブラックトップ仕様となります。/エアバルブ(LV-5)
  - オプション：フラットアルマイトリムアウターリム ¥8,000UP / フラットアルマイトリムインナーリム ¥8,000UP / クラシカルピアス仕様 ¥5,000UP
  - オプションパーツ：エアセンサー用ロングキャップセット：¥8,000  
ハブリング(2個1セット)：¥2,000  
BOLT・M12×P1.5(長さ26mm/28mm) ¥650  
・M14×P1.5(長さ28mm) ¥650  
アダプター：21HEX×21×100 ¥1,400
  - リベアパーツ：センターキャップ、シルバートップ、ブラックトップ、レッドトップ ¥4,000 / エアバルブ(LV-1) ¥700
- ※本製品にエアセンサーユニットを装着し、ご使用される場合にはエアセンサー用ロングキャップセットをお買い求めください。  
※オプションカラー、フラットアルマイトリムは受注生産につき、多少納期がかかりますのでご了承ください。  
※輸入車についてはハブリングをお買い求めください。  
※S/112.5/120のサイズはアクティ(R56アバント)、メルセデスベンツ(ML63 4MATIC、GLクラス、R550 4MATIC)、ロールスロイス、ベントレー、マイバッハ、BMW(X5 7人乗車、ActiveHybrid X6)、ランドローバーには装着できません。  
●JWL VIA 規格適合品

## EXECUTOR II SSR CVO2S

ステップリム



フラットチタン

## Executer CVO2S

エグゼキューター シーバイゼロツーエス

FEM477

SIZE	P.C.D	HOLE	INSET		標準カラー		ブラッシュド	
			NORMAL DISK	HYPER DISK	税込価格	本体価格	税込価格	本体価格
7.5	114.3/112/120	5	23	3	¥109,080	¥101,000	¥123,120	¥114,000
8.0	114.3/112/120	5	16/29	-4/9	¥111,240	¥103,000	¥125,280	¥116,000
8.5	114.3/112/120	5	10/23/36	-10/3/16	¥113,400	¥105,000	¥127,440	¥118,000
9.0	114.3/112/120	5	4/16/29/42	-16/4/9/22	¥115,560	¥107,000	¥129,600	¥120,000
9.5	114.3/112/120	5	-3/10/23/36/48	-23/-10/3/16/28	¥117,720	¥109,000	¥131,760	¥122,000
10.0	114.3/112/120	5	-9/4/16/29/42	-29/-16/4/9/22	¥119,880	¥111,000	¥133,920	¥124,000
10.5	114.3/112/120	5	-16/3/10/23/36	-36/-23/10/3/16	¥122,040	¥113,000	¥136,080	¥126,000
11.0	114.3/112/120	5	-9/4/16/29	-29/-16/4/9	¥124,200	¥115,000	¥138,240	¥128,000
11.5	114.3/112/120	5	-3/10/23	-23/-10/3	¥126,360	¥117,000	¥140,400	¥130,000
12.0	114.3/112/120	5	4/16	-16/4	¥128,520	¥119,000	¥142,560	¥132,000
12.5	114.3/112/120	5	10	-10	¥130,680	¥121,000	¥144,720	¥134,000
7.5	114.3/112/120	5	23	3	¥117,720	¥109,000	¥131,760	¥122,000
8.0	114.3/112/120	5	16/29	-4/9	¥119,880	¥111,000	¥133,920	¥124,000
8.5	114.3/112/120	5	10/23/36	-10/3/16	¥122,040	¥113,000	¥136,080	¥126,000
9.0	114.3/112/120	5	4/16/29/42	-16/4/9/22	¥124,200	¥115,000	¥138,240	¥128,000
9.5	114.3/112/120	5	-3/10/23/36/48	-23/-10/3/16/28	¥126,360	¥117,000	¥140,400	¥130,000
10.0	114.3/112/120	5	4/16/29/42	-16/4/9/22	¥128,520	¥119,000	¥142,560	¥132,000
10.5	114.3/112/120	5	10/23/36	-10/3/16	¥130,680	¥121,000	¥144,720	¥134,000
11.0	114.3/112/120	5	16/29	-4/9	¥132,840	¥123,000	¥146,880	¥136,000
11.5	114.3/112/120	5	23	3	¥135,000	¥125,000	¥149,040	¥138,000

- 標準カラー：フラットチタン/フラットブラック
  - オプションカラー：¥3,000UP  
ホワイト、ブラック、シルバー、チタンシルバー、グレイシルバー、ガンメタリック、フラットガンメタリック、ツアリングゴールド、フレアブロンズ、フラットフレアブロンズ
  - 特殊カラー：ブラッシュド ¥13,000UP
  - 付属パーツ：センターキャップ、シルバートップ、ブラックトップ、レッドトップの中からお選びいただけます。オーダー時に指定がない場合はフラットチタン/ブラッシュドはシルバートップ仕様、フラットブラックはブラックトップ仕様となります。/エアバルブ(LV-1)
  - オプション：フラットアルマイトリムアウターリム ¥8,000UP / フラットアルマイトリムインナーリム ¥8,000UP / クラシカルピアス仕様 ¥5,000UP
  - オプションパーツ：エアセンサー用ロングキャップセット ¥8,000  
ハブリング(2個1セット) ¥2,000  
BOLT・M12×P1.5(長さ26mm/28mm) ¥650・M14×P1.5(長さ28mm) ¥650  
アダプター：21HEX×21×100 ¥1,400
  - リベアパーツ：センターキャップ、シルバートップ、ブラックトップ、レッドトップ ¥4,000 / エアバルブ(LV-1) ¥700
- ※本製品(ステップリム)はエアセンサーに対応しておりません。ご注意ください。  
※オプションカラー、フラットアルマイトリムは受注生産につき、多少納期がかかりますのでご了承ください。  
※輸入車についてはハブリングをお買い求めください。  
※S/112.5/120のサイズはアクティ(R56アバント)、メルセデスベンツ(ML63 4MATIC、GLクラス、R550 4MATIC)、ロールスロイス、ベントレー、マイバッハ、BMW(X5 7人乗車、ActiveHybrid X6)、ランドローバーには装着できません。  
●JWL VIA 規格適合品

## EXECUTOR II SSR CVO1

リバースリム



ブラッシュド/スーパーコンケイブディスク



ブラッシュド



フラットブラック / スーパーコンケイブディスク

## Executer CVO1

エグゼキューター シーバイゼロワン

FESS50

SIZE	P.C.D	HOLE	INSET				標準カラー		ブラッシュド	
			CONCAVE DISK		SUPER CONCAVE DISK		税込価格	本体価格	税込価格	本体価格
			NORMAL DISK	HYPER DISK	SUPER LOW DISK	NORMAL DISK				
8.0	114.3/112/120	5	31	11			¥98,280	¥91,000	¥112,320	¥104,000
8.5	114.3/112/120	5	25/38	5/18			¥100,440	¥93,000	¥114,480	¥106,000
9.0	114.3/112/120	5	18/31/44	-2/11/24	24	11	¥102,600	¥95,000	¥116,640	¥108,000
9.5	114.3/112/120	5	12/25/38/50	-8/5/18/30	18/30	5/18	¥104,760	¥97,000	¥118,800	¥110,000
10.0	114.3/112/120	5	6/18/31/44/57	-14/-2/11/24/37	11/24/37	-2/11/24	¥106,920	¥99,000	¥120,960	¥112,000
10.5	114.3/112/120	5	-1/12/25/38/50	-21/-8/5/18/30/43	5/18/30/43	-8/5/18/30	¥109,080	¥101,000	¥123,120	¥114,000
11.0	114.3/112/120	5	-7/6/18/31/44/57	-27/-14/-2/11/24/37	-11/24/37/49	-14/-2/11/24/37	¥111,240	¥103,000	¥125,280	¥116,000
11.5	114.3/112/120	5	-1/12/25/38/50	-21/-8/5/18/30	5/18/30/43/56	-8/5/18/30/43	¥113,400	¥105,000	¥127,440	¥118,000
12.0	114.3/112/120	5	6/18/31/44	-14/-2/11/24	11/24/37/49	-2/11/24/37	¥115,560	¥107,000	¥129,600	¥120,000
12.5	114.3/112/120	5	12/25/38	-8/5/18	18/30/43	5/18/30	¥117,720	¥109,000	¥131,760	¥122,000
13.0	114.3/112/120	5	18/31	-2/11	24/37	11/24	¥119,880	¥111,000	¥133,920	¥124,000
13.5	114.3/112/120	5	25	5	30	18	¥122,040	¥113,000	¥136,080	¥126,000
8.0	114.3/112/120	5	31	11			¥111,240	¥103,000	¥125,280	¥116,000
8.5	114.3/112/120	5	25/38	5/18			¥113,400	¥105,000	¥127,440	¥118,000
9.0	114.3/112/120	5	18/31/44	-2/11/24	24	11	¥115,560	¥107,000	¥129,600	¥120,000
9.5	114.3/112/120	5	12/25/38/50	-8/5/18/30	18/30	5/18	¥117,720	¥109,000	¥131,760	¥122,000
10.0	114.3/112/120	5	6/18/31/44/57	-14/-2/11/24/37	11/24/37	-2/11/24	¥119,880	¥111,000	¥133,920	¥124,000
10.5	114.3/112/120	5	-1/12/25/38/50	-21/-8/5/18/30/43	5/18/30/43	-8/5/18/30	¥122,040	¥113,000	¥136,080	¥126,000
11.0	114.3/112/120	5	-7/6/18/31/44/57	-27/-14/-2/11/24/37	-11/24/37/49	-14/-2/11/24/37	¥124,200	¥115,000	¥138,240	¥128,000
11.5	114.3/112/120	5	-1/12/25/38/50	-21/-8/5/18/30	5/18/30/43/55	-8/5/18/30/43	¥126,360	¥117,000	¥140,400	¥130,000
12.0	114.3/112/120	5	6/18/31/44	-14/-2/11/24	11/24/37/49	-2/11/24/37	¥128,520	¥119,000	¥142,560	¥132,000
12.5	114.3/112/120	5	12/25/38	-8/5/18	18/30/43	5/18/30	¥130,680	¥121,000	¥144,720	¥134,000
13.0	114.3/112/120	5	18/31	-2/11	24/37	11/24	¥132,840	¥123,000	¥146,880	¥136,000

- 標準カラー：フラットチタン/フラットブラック
  - オプションカラー：¥3,000UP  
ホワイト、ブラック、シルバー、チタンシルバー、グレイシルバー、ガンメタリック、フラットガンメタリック、ツアリングゴールド、フレアブロンズ、フラットフレアブロンズ
  - 特殊カラー：ブラッシュド ¥13,000UP
  - 付属パーツ：センターキャップ、シルバートップ、ブラックトップ、レッドトップの中からお選びいただけます。オーダー時に指定がない場合はフラットチタン/ブラッシュドはシルバートップ仕様、フラットブラックはブラックトップ仕様となります。/エアバルブ(LV-5)
  - オプション：フラットアルマイトリムアウターリム ¥8,000UP / フラットアルマイトリムインナーリム ¥8,000UP / クラシカルピアス仕様 ¥5,000UP
  - オプションパーツ：エアセンサー用ロングキャップセット ¥8,000  
ハブリング(2個1セット) ¥2,000  
BOLT・M12×P1.5(長さ26mm/28mm) ¥650  
・M14×P1.5(長さ28mm) ¥650  
アダプター：21HEX×21×100 ¥1,400
  - リベアパーツ：センターキャップ、シルバートップ、ブラックトップ、レッドトップ ¥4,000 / エアバルブ(LV-1) ¥700
- ※本製品にエアセンサーユニットを装着し、ご使用される場合にはエアセンサー用ロングキャップセットをお買い求めください。  
※オプションカラー、フラットアルマイトリムは受注生産につき、多少納期がかかりますのでご了承ください。  
※輸入車についてはハブリングをお買い求めください。  
※S/112.5/120のサイズはアクティ(R56アバント)、メルセデスベンツ(ML63 4MATIC、GLクラス、R550 4MATIC)、ロールスロイス、ベントレー、マイバッハ、BMW(X5 7人乗車、ActiveHybrid X6)、ランドローバーには装着できません。  
●JWL VIA 規格適合品

## EXECUTOR II SSR CVO1S

ステップリム



フラットチタン/スーパーコンケイブディスク

## Executer CVO1S

エグゼキューター シーバイゼロワンエス

FESS50

FEM47E  
ボディ  
本体価格  
¥104,000  
¥106,000  
¥108,000  
¥110,000  
¥112,000  
¥114,000  
¥116,000  
¥118,000  
¥120,000  
¥122,000  
¥124,000  
¥126,000  
¥128,000  
¥130,000  
¥132,000  
¥134,000  
¥136,000

### Executor EX04



### Executor EX04

エグゼキュターイーエクスゼロフォー

Table with columns: SIZE, P.C.D, HOLE, INSET (SUPER LOW DISK, NORMAL DISK, HYPER DISK), 標準カラー, ブラッシュド. Includes price columns and a note about rim length.

FEW000

- 標準カラー：フラットチタン/フラットブラック
●特別P.C.D：SH100 ¥3,000UP SUPER LOW DISK, NORMAL DISK
●オプションカラー：¥3,000UP
●ホワイト、ブラック、シルバー、チタンシルバー、グレイシルバー、ガンメタリック、フラットガンメタリック、ツリーリングゴールド、フレアブロンズ、フラットフレアブロンズ
●特別カラー：ブラッシュド ¥13,000UP
●付属パーツ：センターキャップ ※シルバーバートップ、ブラックトップ、レッドトップの中からお選びいただけます。
オーダー時に指定がない場合はフラットチタン/ブラッシュドはシルバーバートップ仕様、フラットブラックはブラックトップ仕様となります。エアバルブ (LV-4)

FEM47E  
ボディ  
本体価格  
¥104,000  
¥106,000  
¥108,000  
¥110,000  
¥112,000  
¥114,000  
¥116,000  
¥118,000  
¥120,000  
¥122,000  
¥124,000  
¥126,000  
¥128,000  
¥130,000  
¥132,000  
¥134,000  
¥136,000

### Executor EX03



### Executor EX03

エグゼキュターイーエクスゼロスリー

Table with columns: SIZE, P.C.D, HOLE, INSET (SUPER LOW DISK, NORMAL DISK, HYPER DISK), 標準カラー, ブラッシュド. Includes price columns and a note about rim length.

FEF300

- 標準カラー：フラットチタン/フラットブラック
●特別P.C.D：SH100 ¥3,000UP SUPER LOW DISK, NORMAL DISK
●オプションカラー：¥3,000UP
●ホワイト、ブラック、シルバー、チタンシルバー、グレイシルバー、ガンメタリック、フラットガンメタリック、ツリーリングゴールド、フレアブロンズ、フラットフレアブロンズ
●特別カラー：ブラッシュド ¥13,000UP
●付属パーツ：センターキャップ ※シルバーバートップ、ブラックトップ、レッドトップの中からお選びいただけます。
オーダー時に指定がない場合はフラットチタン/ブラッシュドはシルバーバートップ仕様、フラットブラックはブラックトップ仕様となります。エアバルブ (LV-4)

FEM47E  
ボディ  
本体価格  
¥104,000  
¥106,000  
¥108,000  
¥110,000  
¥112,000  
¥114,000  
¥116,000  
¥118,000  
¥120,000  
¥122,000  
¥124,000  
¥126,000  
¥128,000  
¥130,000  
¥132,000  
¥134,000  
¥136,000

### Executor EX02



### Executor EX02

エグゼキュターイーエクスゼロツー

Table with columns: SIZE, P.C.D, HOLE, INSET (SUPER LOW DISK, NORMAL DISK, HYPER DISK), 標準カラー, ブラッシュド. Includes price columns and a note about rim length.

FEM487

- 標準カラー：フラットチタン/フラットブラック
●特別P.C.D：SH100 ¥3,000UP SUPER LOW DISK, NORMAL DISK
●オプションカラー：¥3,000UP
●ホワイト、ブラック、シルバー、チタンシルバー、グレイシルバー、ガンメタリック、フラットガンメタリック、ツリーリングゴールド、フレアブロンズ、フラットフレアブロンズ
●特別カラー：ブラッシュド ¥13,000UP
●付属パーツ：センターキャップ ※シルバーバートップ、ブラックトップ、レッドトップの中からお選びいただけます。
オーダー時に指定がない場合はフラットチタン/ブラッシュドはシルバーバートップ仕様、フラットブラックはブラックトップ仕様となります。エアバルブ (LV-4)

FEM47E  
ボディ  
本体価格  
¥104,000  
¥106,000  
¥108,000  
¥110,000  
¥112,000  
¥114,000  
¥116,000  
¥118,000  
¥120,000  
¥122,000  
¥124,000  
¥126,000  
¥128,000  
¥130,000  
¥132,000  
¥134,000  
¥136,000

### Executor EX01



### Executor EX01

エグゼキュターイーエクスゼロワン

Table with columns: SIZE, P.C.D, HOLE, INSET (SUPER LOW DISK, NORMAL DISK, HYPER DISK), 標準カラー, ブラッシュド. Includes price columns and a note about rim length.

FES512

- 標準カラー：フラットチタン/フラットブラック
●特別P.C.D：SH100 ¥3,000UP SUPER LOW DISK, NORMAL DISK
●オプションカラー：¥3,000UP
●ホワイト、ブラック、シルバー、チタンシルバー、グレイシルバー、ガンメタリック、フラットガンメタリック、ツリーリングゴールド、フレアブロンズ、フラットフレアブロンズ
●特別カラー：ブラッシュド ¥13,000UP
●付属パーツ：センターキャップ ※シルバーバートップ、ブラックトップ、レッドトップの中からお選びいただけます。
オーダー時に指定がない場合はフラットチタン/ブラッシュドはシルバーバートップ仕様、フラットブラックはブラックトップ仕様となります。エアバルブ (LV-4)

FEM47E  
ボディ  
本体価格  
¥104,000  
¥106,000  
¥108,000  
¥110,000  
¥112,000  
¥114,000  
¥116,000  
¥118,000  
¥120,000  
¥122,000  
¥124,000  
¥126,000  
¥128,000  
¥130,000  
¥132,000  
¥134,000  
¥136,000

### Executor MBO1



### Executor MBO1

エグゼキュターエムビーゼロワン

Table with columns: SIZE, P.C.D, HOLE, INSET, DISK 突出 (mm), 税込価格, 本体価格. Includes price columns.

EEW000

- カラー：ハイバーダークシルバー & サイドマシニング、フラットブラック & サイドマシニング
●付属パーツ：センターキャップ シルバーバートップ、ブラックトップ
●ハイバーダークシルバーはシルバーバートップ仕様、フラットブラックはブラックトップ仕様となります。
●オプションカラー：
●SSR専用ツバ付ハブリング (1 個) ¥1,000
※市販品の汎用ハブリングはご使用になれません。SSR専用ツバ付ハブリングをお買い求めください。
BOLT：M12×P1.5 首下 26mm, 首下 28mm ¥650
M14×P1.5 首下 26mm, 首下 28mm ¥650
M14×P1.5 首下 26mm, 首下 28mm ¥650
●エアバルブ：センターキャップ (シルバーバートップ、ブラックトップ) ¥4,000
エアバルブ (LV-4) ¥900
※輸入車についてはハブリングをお買い求めください。
※オプションカラー、特別P.C.Dは受注生産につき、多少納期がかかりますのでご了承ください。
※5/112.5/120のサイズはアウディ (RS6 アバント)、メルセデスベンツ (ML63 4MATIC, GLクラス, R550 4MATIC)、ロールスロイス、ベントレー、マイバッハ、BMW (X5 7人乗車, ActiveHybrid X6)、ランドローバーには装着できません。
※サイズ表内のリム長が 39mm以下、20は 29mm以下のサイズはリムフランジよりディスク部が突出しますのでご注意ください。
●IWL VIA 規格適合品

PASSENGER エグゼキュター

## SSR Professor SP4



シルバー※オプションカラー

PASSENGER タナベ エスエスアール プロフェッサー



※装着画像は合成です

### SSR Professor SP4

エスエスアール プロフェッサー エスピーフォー

SIZE	P.C.D	HOLE	INSET				標準カラー		オプションカラー	
			SUPER LOW DISK	NORMAL DISK	MEDIUM DISK	HYPER DISK	税込価格	本体価格	税込価格	本体価格
7.0 98~100/98~130	4/5	37	24	16	6	¥76,680	¥71,000	¥79,920	¥74,000	
7.5 98~100/98~130	4/5	30/43	18/30	10/22	0/12	¥77,760	¥72,000	¥81,000	¥75,000	
8.0 98~100/98~130	4/5	24/37/49	11/24/37	3/16/29	-7/6/19	¥78,840	¥73,000	¥82,000	¥76,000	
8.5 98~100/98~130	4/5	18/30/43/55	5/18/30/43	-3/10/22/35	-13/0/12/25	¥79,920	¥74,000	¥83,160	¥77,000	
9.0 98~100/98~130	4/5	11/24/37/49/62	-1/11/24/37/49	-9/3/16/29/41	-19/7/16/19/31	¥81,000	¥75,000	¥84,240	¥78,000	
9.5 98~100/98~130	4/5	5/18/30/43/55	5/18/30/43	-16/3/10/22/35	-26/13/0/12/25	¥82,080	¥76,000	¥85,320	¥79,000	
10.0 98~100/98~130	4/5	-1/11/24/37/49	-14/1/11/24/37	-22/9/3/16/29	-32/19/7/6/19	¥83,160	¥77,000	¥86,400	¥80,000	
10.5 98~100/98~130	4/5	8/5/18/30/43	-21/8/5/18/30	-29/16/3/10/22	-39/26/13/0/12	¥84,240	¥78,000	¥87,480	¥81,000	
11.0 98~100/98~130	4/5	-14/1/11/24/37	-27/14/1/11/24	-35/22/9/3/16	-45/32/19/7/6	¥85,320	¥79,000	¥88,560	¥82,000	
11.5 98~100/98~130	4/5	-21/8/5/18/30	-34/21/8/5/18	-42/29/16/3/10	-52/39/26/13/0	¥86,400	¥80,000	¥89,640	¥83,000	
12.0 98~100/98~130	4/5	-14/1/11/24	-27/14/1/11	-35/22/9/3	-45/32/19/7	¥87,480	¥81,000	¥90,720	¥84,000	
12.5 98~100/98~130	4/5	-8/5/18	-21/8/5	-29/16/3	-39/26/13	¥88,560	¥82,000	¥91,800	¥85,000	
13.0 98~100/98~130	4/5	-1/11	-14/1	-22/9	-32/19	¥89,640	¥83,000	¥92,880	¥86,000	
7.0 98~100/98~130	4/5	37	24	16	6	¥87,480	¥81,000	¥90,720	¥84,000	
7.5 98~100/98~130	4/5	30/43	18/30	10/22	0/12	¥88,560	¥82,000	¥91,800	¥85,000	
8.0 98~100/98~130	4/5	24/37/49	11/24/37	3/16/29	-7/6/19	¥89,640	¥83,000	¥92,880	¥86,000	
8.5 98~100/98~130	4/5	18/30/43/55	5/18/30/43	-3/10/22/35	-13/0/12/25	¥91,800	¥85,000	¥95,040	¥88,000	
9.0 98~100/98~130	4/5	11/24/37/49/62	-1/11/24/37/49	-9/3/16/29/41	-19/7/16/19/31	¥93,960	¥87,000	¥97,200	¥90,000	
9.5 98~100/98~130	4/5	5/18/30/43/55	5/18/30/43	-16/3/10/22/35	-26/13/0/12/25	¥96,120	¥89,000	¥99,360	¥92,000	
10.0 98~100/98~130	4/5	-1/11/24/37/49	-14/1/11/24/37	-22/9/3/16/29	-32/19/7/6/19	¥98,280	¥91,000	¥101,520	¥94,000	
10.5 98~100/98~130	4/5	8/5/18/30/43	-21/8/5/18/30	-29/16/3/10/22	-39/26/13/0/12	¥100,440	¥93,000	¥103,680	¥96,000	
11.0 98~100/98~130	4/5	-1/11/24/37	-14/1/11/24	-22/9/3/16	-32/19/7/6	¥102,600	¥95,000	¥105,840	¥98,000	
11.5 98~100/98~130	4/5	5/18/30	-8/5/18	-16/3/10	-26/13/0	¥104,760	¥97,000	¥108,000	¥100,000	
12.0 98~100/98~130	4/5	11/24	-1/11	-9/3	-19/7	¥106,920	¥99,000	¥111,240	¥103,000	
12.5 98~100/98~130	4/5	18	5	-3	-13	¥109,080	¥101,000	¥112,320	¥104,000	
7.0 98~130	5	37	24	16	6	¥98,280	¥91,000	¥101,520	¥94,000	
7.5 98~130	5	30/43	18/30	10/22	0/12	¥100,440	¥93,000	¥103,680	¥96,000	
8.0 98~130	5	24/37/49	11/24/37	3/16/29	-7/6/19	¥102,600	¥95,000	¥105,840	¥98,000	
8.5 98~130	5	18/30/43/55	5/18/30/43	-3/10/22/35	-13/0/12/25	¥104,760	¥97,000	¥108,000	¥100,000	
9.0 98~130	5	11/24/37/49/62	-1/11/24/37/49	-9/3/16/29/41	-19/7/16/19/31	¥106,920	¥99,000	¥111,240	¥103,000	
9.5 98~130	5	5/18/30/43/55	5/18/30/43	-16/3/10/22/35	-26/13/0/12/25	¥109,080	¥101,000	¥112,320	¥104,000	
10.0 98~130	5	-1/11/24/37/49	-14/1/11/24/37	-22/9/3/16/29	-32/19/7/6/19	¥111,240	¥103,000	¥114,480	¥106,000	
10.5 98~130	5	8/5/18/30/43	-21/8/5/18/30	-29/16/3/10/22	-39/26/13/0/12	¥113,400	¥105,000	¥116,640	¥108,000	
11.0 98~130	5	-1/11/24/37	-14/1/11/24	-22/9/3/16	-32/19/7/6	¥115,560	¥107,000	¥118,800	¥110,000	
11.5 98~130	5	5/18/30	-8/5/18	-16/3/10	-26/13/0	¥117,720	¥109,000	¥120,960	¥112,000	
12.0 98~130	5	11/24	-1/11	-9/3	-19/7	¥119,880	¥111,000	¥123,120	¥114,000	
12.5 98~130	5	18	5	-3	-13	¥122,040	¥113,000	¥125,280	¥116,000	

- 標準カラー：チタンシルバー、フラットブラック
- オプションカラー：¥3,000UP
  - シルバー、ホワイト、ブラック、グレイシルバー、ガンメタリック、フラットガンメタリック、ツアリングゴールド、フリアプロブロンズ、フラットフリアプロブロンズ
  - 特殊カラー：S.B.C(SUPER BLACK COAT) ¥13,000UP
- 標準P.C.D.4/100, 4/114, 3(MD・HP除く) 20インチ/5/100, 5/114, 3
- 特殊P.C.D. ¥3,000UP
- 付属パーツ：センターキャップ A-TYPE(P.C.D.98~100用(PARTS245))、B-TYPE(P.C.D.108~130用)
  - エアバルブ 18inch(LV0-1) 19inch/20inch(SV1-2)、バルブエクステンション(ホイール2本につき1個付属) ※18inchのみ
  - ロゴステッカー(SSRシルバー) ¥1,000
- オプション：ブラックアルマイトリム アウターリム ¥8,000UP、インナーリム ¥8,000UP クラシカルピス仕様 ¥5,000UP
- オプションパーツ：SSR専用ツバ付ハブリング(1個) ¥1,000
  - ※市販品の汎用ハブリングをご使用になれません。SSR専用ツバ付ハブリングをお買い求めください。
- BOLT：M12xP1.5 長さ 26mm 下28mm ¥650
  - M14xP1.5 長さ 28mm ¥650
  - レーシングスチールナット(ブラック) M12xP1.5 / P1.25x17H EX 全長48mm ¥900
  - SSRアルミナット M12xP1.5x19H EX (4本1セット) (PARTS215) ¥5,500
  - アダプター 17H EXx21x60 21H EXx21x70 ¥650
- リペアパーツ：
  - エアバルブ 19inch/20inch(SV1-2) ¥500 18inch(LV0-1) ¥700
  - バルブエクステンション ¥400
  - SSRロゴステッカー A-TYPE(P.C.D.98~100用) ¥3,500、B-TYPE(P.C.D.108~130用) ¥4,000
  - ロゴステッカー(SSRシルバー) ¥1,000
- ※オプションカラー、特殊カラー、特殊P.C.D.、ブラックアルマイトリムは受注生産につき、多少納期がかかりますのでご了承ください。
- ※輸入車についてはハブリングをお買い求めください。
- ※5/112のサイズはメルセデスベンツ (GLクラス、R550 4MATIC、ML350 BlueTEC 4MATIC)には装着できません。
- ※ディスクカラー S.B.C(SUPER BLACK COAT)の交換は対応しておりません。ご了承ください。
- JWL、VIA 規格適合品

## SSR Professor SP4R



### SSR Professor SP4R

エスエスアール プロフェッサー エスピーフォーアール

SIZE	P.C.D	HOLE	INSET				標準カラー		オプションカラー	
			SUPER LOW DISK	NORMAL DISK	MEDIUM DISK	HYPER DISK	税込価格	本体価格	税込価格	本体価格
5.5 98~100	4	45	32					¥58,320	¥54,000	
6.0 98~100	4	39/45/52	26/32/39					¥59,400	¥55,000	
6.5 98~100	4	32/39/45/52/58	19/26/32/39/45					¥60,480	¥56,000	
7.0 98~100	4	26/39/45/52	13/26/32/39/45					¥61,560	¥57,000	
7.5 98~100	4	19/32/45/58	7/19/32/45					¥62,640	¥58,000	
8.0 98~100	4	13/26/39/52	0/13/26/39					¥63,720	¥59,000	
8.5 98~100	4	19/32/45	7/19/32					¥64,800	¥60,000	
9.0 98~100	4	26/39	13/26/39					¥65,880	¥61,000	
9.5 98~100	4	32	19					¥69,120	¥64,000	
6.0 98~100/98~130	4/5	24	11		3		-7	¥65,880	¥61,000	
6.5 98~100/98~130	4/5	18/30	5/18		-3/10		-13/0	¥66,960	¥62,000	
7.0 98~100/98~130	4/5	11/24/37	-1/11/24		-9/3/16		-19/7/6/19	¥68,040	¥63,000	
7.5 98~100/98~130	4/5	5/18/30/43	-8/5/18/30		-16/3/10/22		-26/13/0/12/25	¥69,120	¥64,000	
8.0 98~100/98~130	4/5	-14/1/11/24/37/49	-14/1/11/24/37		-22/9/3/16/29		-32/19/7/6/19	¥70,200	¥65,000	
8.5 98~100/98~130	4/5	-8/5/18/30/43/53	-24/8/5/18/30/43		-29/16/3/10/22/35		-39/26/13/0/12/25	¥71,280	¥66,000	
9.0 98~100/98~130	4/5	-14/1/11/24/37/49	-14/1/11/24/37		-22/9/3/16/29		-32/19/7/6/19	¥72,360	¥67,000	
9.5 98~100/98~130	4/5	-21/8/5/18/30/43	-21/8/5/18/30		-29/16/3/10/22		-39/26/13/0/12	¥73,440	¥68,000	
10.0 98~100/98~130	4/5	-14/1/11/24/37	-14/1/11/24		-22/9/3/16		-32/19/7/6	¥74,520	¥69,000	
10.5 98~100/98~130	4/5	8/5/18/30	-8/5/18/30		-16/3/10		-26/13/0	¥75,600	¥70,000	
11.0 98~100/98~130	4/5	-1/11/24	-14/1/11		-22/9/3		-32/19/7	¥76,680	¥71,000	
11.5 98~100/98~130	4/5	5/18	-8/5		-16/3		-26/13	¥77,760	¥72,000	
12.0 98~100/98~130	4/5	11	-1		-9		-19	¥78,840	¥73,000	

- 標準カラー：チタンシルバー、フラットブラック
- ホワイト、ブラック、グレイシルバー、ガンメタリック、フラットガンメタリック、ツアリングゴールド、フリアプロブロンズ、フラットフリアプロブロンズ
- 特殊カラー：S.B.C(SUPER BLACK COAT) 16inch ¥10,000UP、17inch ¥12,000UP
- 標準P.C.D.16インチ/4/100, 17インチ/4/100(MD・HP除く) 5/100, 5/114, 3
- 特殊P.C.D. ¥3,000UP
- 付属パーツ：センターキャップ A-TYPE(P.C.D.98~100用)、B-TYPE(P.C.D.108~130用)
  - バルブエクステンション(ホイール2本につき1個付属)
  - エアバルブ(LV0-1)
- オプション：ブラックアルマイトリム アウターリム ¥8,000UP、インナーリム ¥8,000UP クラシカルピス仕様 ¥5,000UP
- オプションパーツ：SSR専用ツバ付ハブリング(1個) ¥1,000
  - ※市販品の汎用ハブリングをご使用になれません。SSR専用ツバ付ハブリングをお買い求めください。
- BOLT：M12xP1.5 長さ 26mm 下28mm ¥650
  - M14xP1.5 長さ 28mm ¥650
  - レーシングスチールナット(ブラック) M12xP1.5 / P1.25x17H EX 全長48mm ¥900
  - SSRアルミナット M12xP1.5x19H EX (4本1セット) (PARTS215) ¥5,500
  - アダプター 17H EXx21x60 21H EXx21x70 ¥650
- リペアパーツ：
  - (LV0-1) ¥700 バルブエクステンション ¥400
  - SSRロゴステッカー A-TYPE(P.C.D.98~100用) ¥3,500、B-TYPE(P.C.D.108~130用) ¥4,000
  - ロゴステッカー(SSRシルバー) ¥1,000
- ※オプションカラー、特殊カラー、特殊P.C.D.、ブラックアルマイトリムは受注生産につき、多少納期がかかりますのでご了承ください。
- ※16inchのホイール長は標準サイズは16inchですが、オプションで変更いたしますのでご注意ください。
- ※輸入車についてはSSR専用ツバ付ハブリングをお買い求めください。
- ※5/112のサイズはメルセデスベンツ (GLクラス、R550 4MATIC、ML350 BlueTEC 4MATIC)には装着できません。
- ※ディスクカラー S.B.C(SUPER BLACK COAT)の交換は対応しておりません。ご了承ください。
- JWL、VIA 規格適合品

## SSR Professor MS3

### SSR Professor MS3

エスエスアール プロフェッサー エムエススリー



チタンシルバー



シルバー



フラットブラック

SIZE	P.C.D	HOLE	INSET				標準カラー		オプションカラー	
			SUPER LOW DISK	NORMAL DISK	MEDIUM DISK	HYPER DISK	税込価格	本体価格	税込価格	本体価格
7.0 98~114.3/98~115	4/5	37	24	16	6	¥68,680	¥71,000	¥79,920	¥74,000	
7.5 98~114.3/98~115	4/5	30/43	18/30	10/22	0/12	¥77,760	¥72,000	¥81,000	¥75,000	
8.0 98~114.3/98~115	4/5	24/37/49	11/24/37	3/16/29	-7/6/19	¥78,840	¥73,000	¥82,000	¥76,000	
8.5 98~114.3/98~115	4/5	18/30/43/55	5/18/30/43	-3/10/22/35	-13/0/12/25	¥79,920	¥74,000	¥83,160	¥77,000	
9.0 98~114.3/98~115	4/5	11/24/37/49/62	-1/11/24/37/49	-9/3/16/29/41	-19/7/16/19/31	¥81,000	¥75,000	¥84,240	¥78,000	
9.5 98~114.3/98~115	4/5	5/18/30/43/55	5/18/30/43	-16/3/10/22/35	-26/13/0/12/25	¥82,080	¥76,000	¥85,320	¥79,000	
10.0 98~114.3/98~115	4/5	-1/11/24/37/49	-14/1/11/24/37	-22/9/3/16/29	-32/19/7/6/19	¥83,160	¥77,000	¥86,400	¥80,000	
10.5 98~114.3/98~115	4/5	8/5/18/30/43	-21/8/5/18/30	-29/16/3/10/22	-39/26/13/0/12	¥84,240	¥78,000	¥87,480	¥81,000	
11.0 98~114.3/98~115	4/5	-14/1/11/24/37	-27/14/1/11/24	-35/22/9/3/16	-45/32/19/7/6	¥85,320	¥79,000	¥88,560	¥82,000	
11.5 98~114.3/98~115	4/5</									

# SSR Professor MS3R

## SSR Professor MS3R

エスエスアール プロフェッサー エムエスリーアール

FEM430



チタンシルバー

ブリリアントブラック



ホイールサイズ>>F 17x7.5 30(205/45-17) / R 17x8.5 30(205/45-17)  
※上記のサイズはローダウンまたはフェンダー加工が必要となります。

SIZE	P.C.D	HOLE	INSET				標準カラー		オプションカラー		
			SUPER LOW DISK	NORMAL DISK	MEDIUM DISK	HYPER DISK	税込価格	本体価格	税込価格	本体価格	
5.5 98~100	4	45	39/45/52	32	26/32/39	22/35	12/25	¥75,600	¥70,000	¥78,840	¥73,000
6.5 98~100	4	32/39/45/52/58	32/39/45/52/58	19/26/32/39/45	13/26/32/39/45	16/29/41	6/19/31	¥76,680	¥71,000	¥79,920	¥74,000
7.0 98~100	4	26/39/45/52	26/39/45/52	13/26/32/39/45	10/22/35/47	0/12/25/37	¥78,840	¥73,000	¥82,080	¥76,000	
7.5 98~100	4	19/32/45/58	19/32/45/58	7/19/32/45	3/16/29/41/54	-7/6/19/31/44	¥79,920	¥74,000	¥83,160	¥77,000	
8.0 98~100	4	13/26/39/52	13/26/39/52	0/13/26/39	-3/10/22/35/47	-13/0/12/25/37	¥82,080	¥76,000	¥85,320	¥79,000	
8.5 98~100	4	19/32/45	19/32/45	7/19/32	-9/3/16/29/41	-19/7/6/19/31	¥84,240	¥78,000	¥87,480	¥81,000	
9.0 98~100	4	26/39/52	26/39/52	13/26/39	-16/3/10/22/35	-26/13/0/12/25	¥85,320	¥79,000	¥88,560	¥82,000	
9.5 98~100	4	32/45	32/45	19/32	-22/9/3/16/29/41	-32/19/7/6/19	¥86,400	¥80,000	¥89,640	¥83,000	
10.0 98~100	4	39	39	26	-16/3/10/22/35	-26/13/0/12/25	¥87,480	¥81,000	¥90,720	¥84,000	
6.0 98~114.3/98~115	4/5	24	24	11	3	-7	¥88,560	¥82,000	¥91,800	¥85,000	
6.5 98~114.3/98~115	4/5	18/30	18/30	5/18	-3/10	-13/0	¥89,640	¥83,000	¥92,880	¥86,000	
7.0 98~114.3/98~115	4/5	11/24/37	11/24/37	-1/11/24	-9/3/16	-19/7/6	¥90,720	¥84,000	¥94,000	¥87,000	
7.5 98~114.3/98~115	4/5	5/18/30/43	5/18/30/43	-8/5/18/30	-16/3/10/22/35	-26/13/0/12/25	¥91,800	¥85,000	¥95,040	¥88,000	
8.0 98~114.3/98~115	4/5	-1/11/24/37/49	-1/11/24/37/49	-14/11/24/37	-22/9/3/16/29/41	-32/19/7/6/19	¥92,880	¥86,000	¥96,120	¥89,000	
8.5 98~114.3/98~115	4/5	-8/5/18/30/43/55	-8/5/18/30/43/55	-21/8/5/18/30/43	-29/16/3/10/22/35	-39/26/13/0/12/25	¥93,960	¥87,000	¥97,200	¥90,000	
9.0 98~114.3/98~115	4/5	-14/11/24/37/49	-14/11/24/37/49	-27/14/11/24/37	-35/22/9/3/16/29/41	-45/32/19/7/6/19	¥95,040	¥88,000	¥98,280	¥91,000	
9.5 98~114.3/98~115	4/5	-21/8/5/18/30/43	-21/8/5/18/30/43	-34/21/8/5/18/30/43	-42/29/16/3/10/22/35	-52/39/26/13/0/12/25	¥96,120	¥89,000	¥99,360	¥92,000	
10.0 98~114.3/98~115	4/5	-14/11/24/37	-14/11/24/37	-27/14/11/24/37	-35/22/9/3/16	-45/32/19/7/6	¥97,200	¥90,000	¥100,440	¥93,000	
10.5 98~114.3/98~115	4/5	-8/5/18/30	-8/5/18/30	-21/8/5/18	-29/16/3/10/22	-39/26/13/0/12	¥98,280	¥91,000	¥101,520	¥94,000	
11.0 98~114.3/98~115	4/5	-1/11/24	-1/11/24	-14/11/24	-22/9/3/16	-32/19/7/6	¥99,360	¥92,000	¥102,600	¥95,000	
11.5 98~114.3/98~115	4/5	5/18	5/18	-14/11	-16/3/10	-26/13/0	¥100,440	¥93,000	¥103,680	¥96,000	
12.0 98~114.3/98~115	4/5	11	11	-9/3	-19/7	-13/0/12	¥101,520	¥94,000	¥104,760	¥97,000	
12.5 98~114.3/98~115	4/5	49	49	37	19	0	¥102,600	¥95,000	¥105,840	¥98,000	
7.0 98~114.3/98~130	4/5	49	49	37	19	0	¥103,680	¥96,000	¥106,920	¥99,000	
7.5 98~114.3/98~130	4/5	43/55	43/55	30/43	22/35	12/25	¥104,760	¥97,000	¥108,000	¥100,000	
8.0 98~114.3/98~130	4/5	37/49/62	37/49/62	24/37/49	16/29/41	6/19/31	¥105,840	¥98,000	¥109,080	¥101,000	
8.5 98~114.3/98~130	4/5	30/43/55	30/43/55	18/30/43/55	10/22/35/47	0/12/25/37	¥106,920	¥99,000	¥110,160	¥102,000	
9.0 98~114.3/98~130	4/5	24/37/49/62	24/37/49/62	11/24/37/49/62	3/16/29/41/54	-7/6/19/31/44	¥108,000	¥100,000	¥111,240	¥103,000	
9.5 98~114.3/98~130	4/5	18/30/43/55	18/30/43/55	5/18/30/43/55	-3/10/22/35/47	-13/0/12/25/37	¥109,080	¥101,000	¥112,320	¥104,000	
10.0 98~114.3/98~130	4/5	11/24/37/49	11/24/37/49	-1/11/24/37/49	-9/3/16/29/41	-19/7/6/19/31	¥110,160	¥102,000	¥113,400	¥105,000	
10.5 98~114.3/98~130	4/5	5/18/30/43/55	5/18/30/43/55	-8/5/18/30/43	-16/3/10/22/35	-26/13/0/12/25	¥111,240	¥103,000	¥114,480	¥106,000	
11.0 98~114.3/98~130	4/5	11/24/37/49	11/24/37/49	-1/11/24/37	-9/3/16/29	-19/7/6/19	¥112,320	¥104,000	¥115,560	¥107,000	
11.5 98~114.3/98~130	4/5	18/30/43	18/30/43	5/18/30	-3/10/22	-13/0/12	¥113,400	¥105,000	¥116,640	¥108,000	
12.0 98~114.3/98~130	4/5	24/37	24/37	11/24	3/16	-7/6	¥114,480	¥106,000	¥117,720	¥109,000	
12.5 98~114.3/98~130	4/5	49	49	37	19	0	¥115,560	¥107,000	¥118,800	¥110,000	
7.0 98~130	5	43/55	43/55	30/43	22/35	12/25	¥116,640	¥108,000	¥119,880	¥111,000	
7.5 98~130	5	37/49/62	37/49/62	24/37/49	16/29/41	6/19/31	¥117,720	¥109,000	¥120,960	¥112,000	
8.0 98~130	5	30/43/55	30/43/55	18/30/43/55	10/22/35/47	0/12/25/37	¥118,800	¥110,000	¥122,040	¥113,000	
8.5 98~130	5	24/37/49/62	24/37/49/62	11/24/37/49/62	3/16/29/41/54	-7/6/19/31/44	¥119,880	¥111,000	¥123,120	¥114,000	
9.0 98~130	5	18/30/43/55	18/30/43/55	5/18/30/43/55	-3/10/22/35/47	-13/0/12/25/37	¥120,960	¥112,000	¥124,200	¥115,000	
9.5 98~130	5	11/24/37/49	11/24/37/49	-1/11/24/37/49	-9/3/16/29/41	-19/7/6/19/31	¥122,040	¥113,000	¥125,280	¥116,000	
10.0 98~130	5	5/18/30/43/55	5/18/30/43/55	-8/5/18/30/43	-16/3/10/22/35	-26/13/0/12/25	¥123,120	¥114,000	¥126,360	¥117,000	
10.5 98~130	5	11/24/37/49	11/24/37/49	-1/11/24/37	-9/3/16/29	-19/7/6/19	¥124,200	¥115,000	¥127,440	¥118,000	
11.0 98~130	5	18/30/43	18/30/43	5/18/30	-3/10/22	-13/0/12	¥125,280	¥116,000	¥128,520	¥119,000	
11.5 98~130	5	24/37	24/37	11/24	3/16	-7/6	¥126,360	¥117,000	¥129,600	¥120,000	
12.0 98~130	5	49	49	37	19	0	¥127,440	¥118,000	¥130,680	¥121,000	
12.5 98~130	5	30	30	18	10	0	¥128,520	¥119,000	¥131,760	¥122,000	

- 標準カラー：チタンシルバー/フラットブラック/シルバー
- 特殊カラー：S.B.C(SUPER BLACK COAT) 16inch ¥10,000 / S.B.C(SUPER BLACK COAT) 17inch ¥12,000UP
- オプションカラー：ホワイト/ブラック/グレイシルバー/ガンメタリック/フラットガンメタリック / ツーリングゴールド/フレイアブロンズ/フラットフレイアブロンズ
- 標準P.C.D：16inch 4/100
- 特殊P.C.D：17inch 4/100(MD・HP除く)・4/114.3(MD・HP除く) 5/100, 5/114.3
- 付属パーツ：センターキャップ、エアバルブ(LVI-3A)
- オプション：ブラックアルミドリム インナーリム ¥8,000UP / フラットアルミドリム インナーリム ¥8,000UP / クラシカルピエス仕様 16inch ¥3,000UP / クラシカルピエス仕様 17inch ¥5,000UP

- オプションパーツ：
  - ハブリング(2個1セット) ¥2,000
  - レーシングスチールナット(ブラック)：M12xP1.5x17HEX ¥900
  - SSRアルミナット：M12xP1.5x19HEX(4本1セット) ¥5,500
  - アダプター：17HEXx21x60 ¥650 / 21HEXx21x70 ¥650
- リペアパーツ：SSRフラットキャップ A-TYPE(P.C.D 98~100用) ¥3,500 / SSRフラットキャップ B-TYPE(P.C.D 108~120.65用) ¥4,000 / エアバルブ(LVI-3A) ¥900
- ※輸入車についてはハブリングをお買い求めください。
- ※オプションカラー、特殊カラー、特殊P.C.D. ブラックアルミドリムは受注生産につき、多少納期がかかりますのでご了承ください。
- ※16inchのホイールのサイズは、リムフランジよりディスクが突出しますのでご注意ください。
- ※5/112のサイズはメルセデスベンツ (GL クラス, R550 4MATIC, ML350 BlueTEC 4MATIC) には装着できません。
- ※ディスクカラー S.B.C(SUPER BLACK COAT)のリム交換は対応していません。ご了承ください。
- JWL, VIA 規格適合品

PASSENGER タナベ イクサーブル プロフェッサー

# SSR Professor SP3

## SSR Professor SP3

エスエスアール プロフェッサー エスピースリー

FEF209



シルバー

フラットブラック



ホイールサイズ>>F 19x9.0 11R 20x108.26  
※上記のサイズはローダウンまたはフェンダー加工が必要となります。

SIZE	P.C.D	HOLE	INSET				標準カラー		オプションカラー	
			SUPER LOW DISK	NORMAL DISK	MEDIUM DISK	HYPER DISK	税込価格	本体価格	税込価格	本体価格
7.0 98~114.3/98~130	4/5	49	49	37	29	19	¥75,600	¥70,000	¥78,840	¥73,000
7.5 98~114.3/98~130	4/5	43/55	43/55	30/43	22/35	12/25	¥76,680	¥71,000	¥79,920	¥74,000
8.0 98~114.3/98~130	4/5	37/49/62	37/49/62	24/37/49	16/29/41	6/19/31	¥77,760	¥72,000	¥81,000	¥75,000
8.5 98~114.3/98~130	4/5	30/43/55	30/43/55	18/30/43/55	10/22/35/47	0/12/25/37	¥78,840	¥73,000	¥82,080	¥76,000
9.0 98~114.3/98~130	4/5	24/37/49/62	24/37/49/62	11/24/37/49/62	3/16/29/41/54	-7/6/19/31/44	¥79,920	¥74,000	¥83,160	¥77,000
9.5 98~114.3/98~130	4/5	18/30/43/55	18/30/43/55	5/18/30/43/55	-3/10/22/35/47	-13/0/12/25/37	¥81,000	¥75,000	¥84,240	¥78,000
10.0 98~114.3/98~130	4/5	11/24/37/49	11/24/37/49	-1/11/24/37/49	-9/3/16/29/41	-19/7/6/19/31	¥82,080	¥76,000	¥85,320	¥79,000
10.5 98~114.3/98~130	4/5	5/18/30/43/55	5/18/30/43/55	-8/5/18/30/43	-16/3/10/22/35	-26/13/0/12/25	¥83,160	¥77,000	¥86,400	¥80,000
11.0 98~114.3/98~130	4/5	-1/11/24/37/49	-1/11/24/37/49	-14/11/24/37	-22/9/3/16/29/41	-32/19/7/6/19	¥84,240	¥78,000	¥87,480	¥81,000
11.5 98~114.3/98~130	4/5	-8/5/18/30/43	-8/5/18/30/43	-21/8/5/18/30	-29/16/3/10/22	-39/26/13/0/12	¥85,320	¥79,000	¥88,560	¥82,000
12.0 98~114.3/98~130	4/5	-11/24/37	-11/24/37	-14/11/24	-22/9/3/16	-32/19/7/6	¥86,400	¥80,000	¥89,640	¥83,000
12.5 98~114.3/98~130	4/5	5/18/30	5/18/30	-8/5/18	-16/3/10	-26/13/0	¥87,480	¥81,000	¥90,720	¥84,000
13.0 98~114.3/98~130	4/5	11/24	11/24	-9/3	-19/7	-13/0	¥88,560	¥82,000	¥91,800	¥85,000
7.0 98~114.3/98~130	4/5	49	49	37	19	0	¥89,640	¥83,000	¥92,880	¥86,000
7.5 98~114.3/98~130	4/5	43/55	43/55	30/43	22/35	12/25	¥90,720	¥84,000	¥94,000	¥87,000
8.0 98~114.3/98~130	4/5	37/49/62	37/49/62	24/37/49	16/29/41	6/19/31	¥91,800	¥85,000	¥95,040	¥88,000
8.5 98~114.3/98~130	4/5	30/43/55	30/43/55	18/30/43/55	10/22/35/47	0/12/25/37	¥92,880	¥86,000	¥96,120	¥89,000
9.0 98~114.3/98~130	4/5	24/37/49/62	24/37/49/62	11/24/37/49/62	3/16/29/41/54	-7/6/19/31/44	¥93,960	¥87,000	¥97,200	¥90,000
9.5 98~114.3/98~130	4/5	18/30/43/55	18/30/43/55	5/18/30/43/55	-3/10/22/35/47	-13/0/12/25/37	¥95,040	¥88,000	¥98,280	¥91,000
10.0 98~114.3/98~130	4/5	11/24/37/49	11/24/37/49	-1/11/24/37/49	-9/3/16/29/41	-19/7/6/19/31	¥96,120	¥89,000	¥99,360	¥92,000
10.5 98~114.3/98~130	4/5</									

## SSR Professor MS1

### SSR Professor MS1

エスエスアール プロフェッサー エムエスワン



SIZE	P.C.D	HOLE	INSET				標準カラー		オプションカラー	
			SUPER LOW DISK	NORMAL DISK	MEDIUM DISK	HYPER DISK	税込価格	本体価格	税込価格	本体価格
7.0	98~114.3/98~130	4/5	49	37	29	19	¥75,800	¥70,000	¥78,840	¥73,000
7.5	98~114.3/98~130	4/5	43/55	30/43	22/35	12/25	¥76,880	¥71,000	¥79,920	¥74,000
8.0	98~114.3/98~130	4/5	37/49/62	24/37/49	16/29/41	6/19/31	¥77,780	¥72,000	¥81,000	¥75,000
8.5	98~114.3/98~130	4/5	30/43/55	18/30/43/55	10/22/35/47	0/12/25/37	¥78,840	¥73,000	¥82,080	¥76,000
9.0	98~114.3/98~130	4/5	24/37/49/62	11/24/37/49/62	3/16/29/41/54	-7/6/19/31/44	¥79,920	¥74,000	¥83,160	¥77,000
9.5	98~114.3/98~130	4/5	18/30/43/55	5/18/30/43/55	-3/10/22/35/47	-13/0/12/25/37	¥81,000	¥75,000	¥84,240	¥78,000
10.0	98~114.3/98~130	4/5	11/24/37/49	-1/11/24/37/49	-9/3/16/29/41	-19/-7/6/19/31	¥82,080	¥76,000	¥85,320	¥79,000
10.5	98~114.3/98~130	4/5	5/18/30/43/55	-8/5/18/30/43	-16/-3/10/22/35	-26/-13/0/12/25	¥83,160	¥77,000	¥86,400	¥80,000
11.0	98~114.3/98~130	4/5	-1/11/24/37/49	-14/-11/24/37	-22/-9/3/16/29	-32/-19/-7/6/19	¥84,240	¥78,000	¥87,480	¥81,000
11.5	98~114.3/98~130	4/5	-8/5/18/30/43	-21/-8/5/18/30	-29/-16/3/10/22	-39/-26/-13/0/12	¥85,320	¥79,000	¥88,560	¥82,000
12.0	98~114.3/98~130	4/5	-1/11/24/37	-14/-11/24/37	-22/-9/3/16	-32/-19/-7/6	¥86,400	¥80,000	¥89,640	¥83,000
12.5	98~114.3/98~130	4/5	5/18/30	-8/5/18	-16/-3/10	-26/-13/0/12	¥87,480	¥81,000	¥90,720	¥84,000
13.0	98~114.3/98~130	4/5	11/24	-1/11	-9/3	-19/-7	¥88,560	¥82,000	¥91,800	¥85,000
7.0	98~130	5	49	37	29	19	¥84,240	¥78,000	¥87,480	¥81,000
7.5	98~130	5	43/55	30/43	22/35	12/25	¥86,400	¥80,000	¥89,640	¥83,000
8.0	98~130	5	37/49/62	24/37/49	16/29/41	6/19/31	¥88,560	¥82,000	¥91,800	¥85,000
8.5	98~130	5	30/43/55	18/30/43/55	10/22/35/47	0/12/25/37	¥90,720	¥84,000	¥93,960	¥87,000
9.0	98~130	5	24/37/49/62	11/24/37/49/62	3/16/29/41/54	-7/6/19/31/44	¥92,880	¥86,000	¥96,120	¥89,000
9.5	98~130	5	18/30/43/55	5/18/30/43/55	-3/10/22/35/47	-13/0/12/25/37	¥95,040	¥88,000	¥98,280	¥91,000
10.0	98~130	5	11/24/37/49	-1/11/24/37/49	-9/3/16/29/41	-19/-7/6/19/31	¥97,200	¥90,000	¥100,440	¥93,000
10.5	98~130	5	5/18/30/43/55	-8/5/18/30/43	-16/-3/10/22/35	-26/-13/0/12/25	¥99,360	¥92,000	¥102,600	¥95,000
11.0	98~130	5	11/24/37/49	-1/11/24/37	-9/3/16/29	-19/-7/6/19	¥101,520	¥94,000	¥104,760	¥97,000
11.5	98~130	5	18/30/43	5/18/30	-3/10/22	-13/0/12	¥103,680	¥96,000	¥106,920	¥99,000
12.0	98~130	5	24/37	11/24	3/16	-7/6	¥105,840	¥98,000	¥109,080	¥101,000
12.5	98~130	5	30	18	10	0	¥108,000	¥100,000	¥112,200	¥103,000
7.0	98~114.3/98~130	4/5	49	37	29	19	¥97,200	¥90,000	¥100,440	¥93,000
7.5	98~114.3/98~130	4/5	43/55	30/43	22/35	12/25	¥99,360	¥92,000	¥102,600	¥95,000
8.0	98~114.3/98~130	4/5	37/49/62	24/37/49	16/29/41	6/19/31	¥101,520	¥94,000	¥104,760	¥97,000
8.5	98~114.3/98~130	4/5	30/43/55	18/30/43/55	10/22/35/47	0/12/25/37	¥103,680	¥96,000	¥106,920	¥99,000
9.0	98~114.3/98~130	4/5	24/37/49/62	11/24/37/49/62	3/16/29/41/54	-7/6/19/31/44	¥105,840	¥98,000	¥109,080	¥101,000
9.5	98~114.3/98~130	4/5	18/30/43/55	5/18/30/43/55	-3/10/22/35/47	-13/0/12/25/37	¥108,000	¥100,000	¥111,240	¥103,000
10.0	98~114.3/98~130	4/5	11/24/37/49	-1/11/24/37/49	-9/3/16/29/41	-19/-7/6/19/31	¥110,160	¥102,000	¥113,400	¥105,000
10.5	98~114.3/98~130	4/5	5/18/30/43/55	-8/5/18/30/43	-16/-3/10/22/35	-26/-13/0/12/25	¥112,320	¥104,000	¥115,560	¥107,000
11.0	98~114.3/98~130	4/5	11/24/37/49	-1/11/24/37	-9/3/16/29	-19/-7/6/19	¥114,480	¥106,000	¥117,720	¥109,000
11.5	98~114.3/98~130	4/5	18/30/43	5/18/30	-3/10/22	-13/0/12	¥116,640	¥108,000	¥119,880	¥111,000
12.0	98~114.3/98~130	4/5	24/37	11/24	3/16	-7/6	¥118,800	¥110,000	¥122,040	¥113,000
12.5	98~114.3/98~130	4/5	30	18	10	0	¥120,960	¥112,000	¥124,200	¥115,000

## SSR Professor MS1R

### SSR Professor MS1R

エスエスアール プロフェッサー エムエスワンアール



SIZE	P.C.D	HOLE	INSET				標準カラー		オプションカラー	
			SUPER LOW DISK	NORMAL DISK	MEDIUM DISK	HYPER DISK	税込価格	本体価格	税込価格	本体価格
5.5	98~114.3	4	45	38			¥51,840	¥48,000	¥55,080	¥51,000
6.0	98~114.3	4	38/51	32/45			¥52,920	¥49,000	¥56,160	¥52,000
6.5	98~114.3	4	32/45/57	26/38/51			¥54,000	¥50,000	¥57,240	¥53,000
7.0	98~114.3	4	26/38/51	19/32/45			¥55,080	¥51,000	¥58,320	¥54,000
7.5	98~114.3	4	19/32/45	13/26/38			¥56,160	¥52,000	¥59,400	¥55,000
8.0	98~114.3	4	13/26/38	7/19/32			¥57,240	¥53,000	¥60,480	¥56,000
8.5	98~114.3	4	19/32	13/26			¥58,320	¥54,000	¥61,560	¥57,000
9.0	98~114.3	4	45	38			¥59,400	¥55,000	¥62,640	¥58,000
9.5	98~114.3/98~120.65	4/5	39/45/52	26/32/39			¥60,480	¥56,000	¥63,720	¥59,000
6.5	98~114.3/98~120.65	4/5	32/39/45/52/58	19/26/32/39/45			¥61,560	¥57,000	¥64,800	¥60,000
7.0	98~114.3/98~120.65	4/5	26/39/45/52	13/26/32/39/52			¥62,640	¥58,000	¥65,880	¥61,000
7.5	98~114.3/98~120.65	4/5	19/32/45/58	7/19/32/45/58			¥63,720	¥59,000	¥66,960	¥62,000
8.0	98~114.3/98~120.65	4/5	13/26/39/52	0/13/26/39/52			¥64,800	¥60,000	¥68,040	¥63,000
8.5	98~114.3/98~120.65	4/5	19/32/45/58	7/19/32/45			¥65,880	¥61,000	¥69,120	¥64,000
9.0	98~114.3/98~120.65	4/5	26/39/52	13/26/39			¥66,960	¥62,000	¥70,200	¥65,000
9.5	98~114.3/98~120.65	4/5	32/45	19/32			¥68,040	¥63,000	¥71,280	¥66,000
10.0	98~114.3/98~120.65	4/5	39	26			¥69,120	¥64,000	¥72,360	¥67,000
6.5	98~114.3/98~130	4/5	43	30	22	12	¥66,960	¥61,000	¥69,120	¥64,000
7.0	98~114.3/98~130	4/5	37/49	24/37	16/29	6/19	¥68,040	¥62,000	¥70,200	¥65,000
7.5	98~114.3/98~130	4/5	30/43/55	18/30/43	10/22/35	0/12/25	¥69,120	¥63,000	¥71,280	¥66,000
8.0	98~114.3/98~130	4/5	24/37/49/62	11/24/37/49	3/16/29/41	-7/6/19/31	¥70,200	¥64,000	¥72,360	¥67,000
8.5	98~114.3/98~130	4/5	18/30/43/55	5/18/30/43/55	-3/10/22/35/47	-13/0/12/25/37	¥71,280	¥65,000	¥73,440	¥68,000
9.0	98~114.3/98~130	4/5	11/24/37/49/62	-1/11/24/37/49	-9/3/16/29/41	-19/-7/6/19/31	¥72,360	¥66,000	¥74,520	¥69,000
9.5	98~114.3/98~130	4/5	5/18/30/43/55	-8/5/18/30/43	-16/-3/10/22/35	-26/-13/0/12/25	¥73,440	¥67,000	¥75,600	¥70,000
10.0	98~114.3/98~130	4/5	-1/11/24/37/49	-14/-11/24/37	-22/-9/3/16/29	-32/-19/-7/6/19	¥74,520	¥68,000	¥76,680	¥71,000
10.5	98~114.3/98~130	4/5	5/18/30/43	-8/5/18/30	-16/-3/10/22	-26/-13/0/12	¥75,600	¥69,000	¥77,760	¥72,000
11.0	98~114.3/98~130	4/5	11/24/37	-1/11/24	-9/3/16	-19/-7/6	¥76,680	¥70,000	¥78,840	¥73,000
11.5	98~114.3/98~130	4/5	18/30	5/18	-3/10	-13/0	¥77,760	¥71,000	¥79,920	¥74,000
12.0	98~114.3/98~130	4/5	24	11	3	-7	¥78,840	¥72,000	¥81,000	¥75,000

## SSR Professor SP1

### SSR Professor SP1

エスエスアール プロフェッサー エスピーワン



SIZE	P.C.D	HOLE	INSET				標準カラー		オプションカラー	
			SUPER LOW DISK	NORMAL DISK	MEDIUM DISK	HYPER DISK	税込価格	本体価格	税込価格	本体価格
7.0	98~114.3/98~130	4/5	49	37	29	19	¥75,800	¥70,000	¥78,840	¥73,000
7.5	98~114.3/98~130	4/5	43/55	30/43	22/35	12/25	¥76,880	¥71,000	¥79,920	¥74,000
8.0	98~114.3/98~130	4/5	37/49/62	24/37/49	16/29/41	6/19/31	¥77,780	¥72,000	¥81,000	¥75,000
8.5	98~114.3/98~130	4/5	30/43/55	18/30/43/55	10/22/35/47	0/12/25/37	¥78,840	¥73,000	¥82,080	¥76,000
9.0	98~114.3/98~130	4/5	24/37/49/62	11/24/37/49/62	3/16/29/41/54	-7/6/19/31/44	¥79,920	¥74,000	¥83,160	¥77,000
9.5	98~114.3/98~130	4/5	18/30/43/55	5/18/30/43/55	-3/10/22/35/47	-13/0/12/25/37	¥81,000	¥75,000	¥84,240	¥78,000
10.0	98~114.3/98~130	4/5	11/24/37/49	-1/11/24/37/49	-9/3/16/29/41	-19/-7/6/19/31	¥82,080	¥76,000	¥85,320	¥79,000
10.5	98~114.3/98~130	4/5	5/18/30/43/55	-8/5/18/30/43	-16/-3/10/22/35	-26/-13/0/12/25	¥83,160	¥77,000	¥86,400	¥80,000
11.0	98~114.3/98~130	4/5	-1/11/24/37/49	-14/-11/24/37	-22/-9/3/16/29	-32/-19/-7/6/19	¥84,240	¥78,000	¥87,480	¥81,000
11.5	98~114.3/98~130	4/5	-8/5/18/30/43	-21/-8/5/18/30	-29/-16/3/10/22	-39/-26/-13/0/12	¥85,320	¥79,000	¥88,560	¥82,000
12.0	98~114.3/98~130	4/5	5/18/30	-8/5/18	-16/-3/10	-26/-13/0/12	¥86,400	¥80,000	¥89,640	¥83,000
12.5	98~114.3/98~130	4/5	11/24	-1/11	-9/3	-19/-7	¥87,480	¥81,000	¥90,720	¥84,000
13.0	98~114.3/98~130	4/5	11/24	-1/11	-9/3	-19/-7	¥88,560	¥82,000	¥91,800	¥85,000
7.0	98~130	5	49	37	29	19	¥84,240	¥78,000	¥87,480	¥81,000
7.5	98~130	5	43/55	30/43	22/35	12/25	¥86,400	¥80,000	¥89,640	¥83,000
8.0	98~130	5	37/49/62	24/37/49	16/29/41	6/19/31	¥88,560	¥82,000	¥91,800	





# VIENNA

株式会社タナベ-SSR事業部

## VIENNA Mueller



ブラックポリッシュ/ブラックアルマイトリム



チタンポリッシュ

チタンシルバー



ホイールサイズ:F 21 x 9.5 30(235/30-20)/R 21 x 10.0 24(245/30-20)  
※上記ホイールはローダウン,またはフェンダーの加工が必要となります

## VIENNA LEVIA



シルバーポリッシュ



ブラックブロンズ/ブラックアルマイトリム



ブラックブロンズ/ブラックアルマイトリム

## Vienna LM-9

MODERNO STILE



フラットブラック

### VIENNA Mueller

ヴィエナ ムューラー

SIZE	P.C.D	HOLE	INSET			標準カラー		特殊カラー		
			SUPER LOW DISK ORDER MADE	NORMAL DISK ORDER MADE	HYPER DISK ORDER MADE	税込価格	本体価格	税込価格	本体価格	
18	7.5	100/114.3	5	36(71)~55(52)	23(71)~55(39)	5(71)~37(39)	¥63,720	¥59,000	¥69,120	¥64,000
	8.0	100/114.3	5	30(84)~50(64)	17(84)~50(51)	-	¥64,800	¥60,000	¥70,200	¥65,000
	8.5	100/114.3	5	23(97)~55(65)	10(97)~55(52)	-	¥65,880	¥61,000	¥71,280	¥66,000
	9.0	100/114.3	5	22(104)~50(76)	9(104)~50(63)	-	¥66,960	¥62,000	¥72,360	¥67,000
	9.5	100/114.3	5	16(117)~55(78)	3(117)~55(65)	-	¥68,040	¥63,000	¥73,440	¥68,000
19	7.5	114.3/120	5	36(71)~55(52)	23(71)~55(39)	-	¥69,120	¥64,000	¥74,520	¥69,000
	8.0	114.3/120	5	30(84)~50(64)	17(84)~50(51)	-	¥70,200	¥65,000	¥75,600	¥70,000
	8.5	114.3/120	5	23(97)~55(65)	10(97)~55(52)	-	¥71,280	¥66,000	¥76,680	¥71,000
	9.0	114.3/120	5	22(104)~50(76)	9(104)~50(63)	-	¥72,360	¥67,000	¥77,760	¥72,000
	9.5	114.3/120	5	16(117)~55(78)	3(117)~55(65)	-	¥73,440	¥68,000	¥78,840	¥73,000

- カラー: チタンシルバー/ブラックポリッシュ
- 特殊カラー: チタンポリッシュ ¥5,000UP
- 特殊P.C.D.: ¥3,000UP 18inch 5/112, 5/120, 19inch 5/112
- 付属パーツ: センターキャップ ※ブラック, レッド, VIENNA ロゴタイプの中からお選びいただけます。オーダー時に指定がない場合はブラック仕様となります。/エアバルブ(LV-4)
- オプション: クロムアウターリム ¥10,000UP / ブラックアルマイトリム ¥8,000UP / フラットブラック ¥5,000UP / クラシカルヒス仕様 ¥5,000UP
- エアセンサー用ロングキャップセット ¥8,000
- ハブリング(2個1セット) ¥2,000
- BOLT・M12×P1.5(長さ26mm/28mm) ¥650 / M14×P1.5(長さ28mm) ¥650 / アダプター 21HEX×21×100 ¥1,400
- リペアパーツ: センターキャップ(ブラック/レッド/VIENNA ロゴタイプ) ¥4,000 / エアバルブ(LV-4) ¥900 / ローレットバルブキャップ(VIENNA ロゴ入り) ¥500

45mm以下はディスク突出

SIZE	P.C.D	HOLE	INSET			標準カラー		特殊カラー	
			SUPER LOW DISK ORDER MADE	NORMAL DISK ORDER MADE	HYPER DISK ORDER MADE	税込価格	本体価格	税込価格	本体価格
18	7.5	114.3/120	5	43	28	¥92,880	¥86,000	¥98,280	¥91,000
	8.0	114.3/120	5	37/49	22/34	¥95,040	¥88,000	¥100,440	¥93,000
	8.5	114.3/120	5	30/43/55	15/28/40	¥97,200	¥90,000	¥102,600	¥95,000
	9.0	114.3/120	5	24/37/49/62	9/22/34/47	¥99,360	¥92,000	¥104,760	¥97,000
	9.5	114.3/120	5	18/30/43/55	3/15/28/40/53	¥101,520	¥94,000	¥106,920	¥99,000
20	7.5	114.3/120	5	11/24/37/49	-4/9/22/34/47	¥103,680	¥96,000	¥109,080	¥101,000
	8.0	114.3/120	5	5/18/30/43/55	-10/3/15/28/40/53	¥105,840	¥98,000	¥111,240	¥103,000
	8.5	114.3/120	5	11/24/37/49	-4/9/22/34/47	¥108,000	¥100,000	¥113,400	¥105,000
	9.0	114.3/120	5	18/30/43/55	3/15/28/40	¥110,160	¥102,000	¥115,560	¥107,000
	9.5	114.3/120	5	24/37/49	9/22/34	¥112,320	¥104,000	¥117,720	¥109,000
21	7.5	114.3/120	5	30/43	15/28	¥114,480	¥106,000	¥119,880	¥111,000
	8.0	114.3/120	5	24/37	9/22	¥116,640	¥108,000	¥122,040	¥113,000
	8.5	114.3/120	5	18/30/43	3/15/28	¥118,800	¥110,000	¥124,200	¥115,000
	9.0	114.3/120	5	11/24/37/49	-4/9/22/34	¥120,960	¥112,000	¥126,360	¥117,000
	9.5	114.3/120	5	5/18/30/43/55	-10/3/15/28/40	¥123,120	¥114,000	¥128,520	¥119,000

- カラー: チタンシルバー/ブラックポリッシュ
- 特殊カラー: チタンポリッシュ
- 特殊P.C.D.: ¥3,000UP 5/112
- 付属パーツ: センターキャップ ※ブラック, レッド, VIENNA ロゴタイプの中からお選びいただけます。オーダー時に指定がない場合はブラック仕様となります。/エアバルブ(LV-4)
- オプション: クロムアウターリム ¥10,000UP / ブラックアルマイトリム ¥8,000UP / フラットブラック ¥5,000UP / クラシカルヒス仕様 ¥5,000UP
- エアセンサー用ロングキャップセット ¥8,000
- ハブリング(2個1セット) ¥2,000
- BOLT・M12×P1.5(長さ26mm/28mm) ¥650 / M14×P1.5(長さ28mm) ¥650 / アダプター 21HEX×21×100 ¥1,400
- リペアパーツ: センターキャップ(ブラック/レッド/VIENNA ロゴタイプ) ¥4,000 / エアバルブ(LV-4) ¥900 / ローレットバルブキャップ(VIENNA ロゴ入り) ¥500
- 本製品にエアセンサーユニットを装着し、ご使用される場合にはエアセンサー用ロングキャップセットをお買い求めください。
- 特殊P.C.D.は受注生産につき、多少納期がかかりますのでご了承ください。
- 21inchはエアセンサーに対応しておらず、ご注文できません。
- 輸入車についてはハブリングをお買い求めください。
- 5/112のサイズはアクティ(R56アバント),メルセデスベンツ(ML63 4MATIC, GLクラス, R550 4MATIC), ロールスロイス, ベントレー, マイバッハ, BMW (X5 7人乗車, ActiveHybrid X6), ランドローバーには装着できません。
- JWL VIA 規格適合品

### VIENNA LEVIA

ヴィエナ レヴィア

SIZE	P.C.D	HOLE	INSET			標準カラー		特殊カラー		
			SUPER LOW DISK ORDER MADE	NORMAL DISK ORDER MADE	HYPER DISK ORDER MADE	税込価格	本体価格	税込価格	本体価格	
18	7.5	100/114.3	5	36(88)~55(49)	23(88)~55(36)	5(88)~37(36)	¥63,720	¥59,000	¥69,120	¥64,000
	8.0	100/114.3	5	30(94)~50(64)	17(94)~50(47)	-	¥64,800	¥60,000	¥70,200	¥65,000
	8.5	100/114.3	5	23(94)~55(62)	10(94)~55(49)	-	¥65,880	¥61,000	¥71,280	¥66,000
	9.0	100/114.3	5	22(101)~50(73)	9(101)~50(60)	-	¥66,960	¥62,000	¥72,360	¥67,000
	9.5	100/114.3	5	16(113)~55(74)	3(113)~55(61)	-	¥68,040	¥63,000	¥73,440	¥68,000
19	7.5	114.3	5	36(88)~55(49)	23(88)~55(36)	5(88)~37(36)	¥64,800	¥60,000	¥70,200	¥65,000
	8.0	114.3	5	30(94)~50(64)	17(94)~50(47)	-	¥65,880	¥61,000	¥71,280	¥66,000
	8.5	114.3	5	23(94)~55(62)	10(94)~55(49)	-	¥66,960	¥62,000	¥72,360	¥67,000
	9.0	114.3	5	22(101)~50(73)	9(101)~50(60)	-	¥68,040	¥63,000	¥73,440	¥68,000
	9.5	114.3	5	16(113)~55(74)	3(113)~55(61)	-	¥69,120	¥64,000	¥74,520	¥69,000
20	7.5	114.3/120	5	11/24/37/49	-4/9/22/34/47	¥108,000	¥100,000	¥113,400	¥105,000	
	8.0	114.3/120	5	5/18/30/43/55	-10/3/15/28/40/53	¥110,160	¥102,000	¥115,560	¥107,000	
	8.5	114.3/120	5	11/24/37/49	-4/9/22/34/47	¥112,320	¥104,000	¥117,720	¥109,000	
	9.0	114.3/120	5	18/30/43/55	3/15/28/40	¥114,480	¥106,000	¥119,880	¥111,000	
	9.5	114.3/120	5	24/37/49	9/22/34	¥116,640	¥108,000	¥122,040	¥113,000	
21	7.5	114.3/120	5	30/43	15	¥118,800	¥110,000	¥124,200	¥115,000	
	8.0	114.3/120	5	24/37	9/22	¥120,960	¥112,000	¥126,360	¥117,000	
	8.5	114.3/120	5	18/30/43	3/15/28	¥123,120	¥114,000	¥128,520	¥119,000	
	9.0	114.3/120	5	11/24/37/49	-4/9/22/34	¥125,280	¥116,000	¥130,680	¥121,000	
	9.5	114.3/120	5	5/18/30/43/55	-10/3/15/28/40	¥127,440	¥118,000	¥132,840	¥123,000	

- カラー: シルバーポリッシュ/チタンシルバー
- 特殊カラー: ブラックブロンズ(BLACK POLISH + BRONZE CLEAR)
- 特殊P.C.D.: ¥3,000UP 18inch 5/112, 19inch 5/112
- 付属パーツ: センターキャップ ※ブラック, レッド, VIENNA ロゴタイプの中からお選びいただけます。オーダー時に指定がない場合はブラック仕様となります。/エアバルブ(LV-4)
- オプション: クロムアウターリム ¥10,000UP / ブラックアルマイトリム ¥8,000UP / フラットブラック ¥5,000UP / クラシカルヒス仕様 ¥5,000UP
- エアセンサー用ロングキャップセット ¥8,000
- ハブリング ¥2,000
- BOLT・M12×P1.5(長さ26mm/28mm) ¥650 / M14×P1.5(長さ28mm) ¥650 / アダプター 21HEX×21×100 ¥1,400
- リペアパーツ: センターキャップ(ブラック/レッド/VIENNA ロゴタイプ) ¥4,000 / エアバルブ(LV-4) ¥900 / ローレットバルブキャップ(VIENNA ロゴ入り) ¥500
- 本製品にエアセンサーユニットを装着し、ご使用される場合にはエアセンサー用ロングキャップセットをお買い求めください。
- 21inchはエアセンサーに対応しておらず、ご注文できません。
- 輸入車についてはハブリングをお買い求めください。
- 5/112のサイズはアクティ(R56アバント),メルセデスベンツ(ML63 4MATIC, GLクラス, R550 4MATIC), ロールスロイス, ベントレー, マイバッハ, BMW (X5 7人乗車, ActiveHybrid X6), ランドローバーには装着できません。
- JWL VIA 規格適合品

SIZE	P.C.D	HOLE	INSET			標準カラー		特殊カラー	
			SUPER LOW DISK ORDER MADE	NORMAL DISK ORDER MADE	HYPER DISK ORDER MADE	税込価格	本体価格	税込価格	本体価格
16	5.5	100	4	45	38	¥56,160	¥52,000	¥66,960	¥62,000
	6.0	100	4	38/45/51	32/38/45	¥57,240	¥53,000	¥68,040	¥63,000
	6.5	100	4	32/38/45/51/57	26/32/38/45/51	¥58,320	¥54,000	¥69,120	¥64,000
	7.0	100	4	26/38/45/51	19/32/38/45/51	¥59,400	¥55,000	¥70,200	¥65,000
	7.5	100	4	19/32/45/57	13/26/38/51	¥60,480	¥56,000	¥71,280	¥66,000
17	6.0	100	4	32/45/57	26/38/51	¥61,560	¥57,000	¥72,360	¥67,000
	6.5	100	4	26/38/51	19/32/45	¥62,640	¥58,000	¥73,440	¥68,000
	7.0	100	4	19/32/45/57	13/26/38	¥63,720	¥59,000	¥74,520	¥69,000
	7.5	100	4	13/26/38/51	7/19/32/45	¥64,800	¥60,000	¥75,600	¥70,000
	8.0	100	4	19/32/45	13/26/38	¥65,880	¥61,000	¥76,680	¥71,000
18	5.5	100	4	45	38	¥62,640	¥58,000	¥73,440	¥68,000
	6.0	100	4	38/51	32/45	¥63,720	¥59,000	¥74,520	¥69,000
	6.5	100	4	32/45/57	26/38/51	¥64,800	¥60,000	¥75,600	¥70,000
	7.0	100	4	26/38/51	19/32/45	¥65,880	¥61,000	¥76,680	¥71,000
	7.5	100	4	19/32/45	13/26/38	¥66,960	¥62,000	¥77,760	¥72,000
19	6.0	100	4	13/26/38/51	7/19/32	¥68,040	¥63,000	¥78,840	¥73,000
	6.5	100	4	19/32/45	13/26/38	¥69,120	¥64,000	¥79,920	¥74,000
	7.0	100	4	13/26/38/51	7/19/32	¥70,200	¥65,000	¥81,000	¥75,000
	7.5	100	4	19/32/45	13/26/38	¥71,280	¥66,000	¥82,080	¥76,000
	8.0	100	4	13/26/38/51	7/19/32	¥72,360	¥67,000	¥83,160	¥77,000

- カラー: シルバーポリッシュ/チタンシルバー
- 特殊カラー: S.B.C(SUPER BLACK COAT)
- 特殊P.C.D.: 5/112 ¥3,000UP
- 付属パーツ: センターキャップ ※ブラック, レッド, VIENNA ロゴタイプの中からお選びいただけます。オーダー時に指定がない場合はブラック仕様となります。/エアバルブ(LV-3)
- リペアパーツ: センターキャップ(ブラック/レッド/VIENNA ロゴタイプ) ¥4,000 / エアバルブ(LV-3) ¥900 / ローレットバルブキャップ(VIENNA ロゴ入り) ¥500
- 本製品にエアセンサーユニットを装着し、ご使用される場合にはエアセンサー用ロングキャップセットをお買い求めください。
- 16inchはアクティ(R56アバント),メルセデスベンツ(ML63 4MATIC, GLクラス, R550 4MATIC), ロールスロイス, ベントレー, マイバッハ, BMW (X5 7人乗車, ActiveHybrid X6), ランドローバーには装着できません。
- JWL VIA 規格適合品

### VIENNA LM-9

ヴィエナ エルエムナイン

SIZE	P.C.D	HOLE	INSET			標準カラー		特殊カラー	
			SUPER LOW DISK ORDER MADE	NORMAL DISK ORDER MADE	HYPER DISK ORDER MADE	税込価格			

VIENNA Merisia



VIENNA Merisia

Table with columns: SIZE, P.C.D, HOLE, INSET (SUPER LOW DISK, NORMAL DISK, HYPER DISK), 標準カラー, 特殊カラー. Includes model FJS660.

カラー: チタンシルバー/フラットブラック
●特別カラー: SBC(SUPER BLACK COAT)
●特別P.C.D: ¥3,000UP 18inch ¥112, 15inch ¥112, 5/120
●付属パーツ: センターキャップ ※ブラック、レッドの中からお選びいただけます。



Table with columns: SIZE, P.C.D, HOLE, INSET (NORMAL DISK, HYPER DISK), 標準カラー, 特殊カラー. Includes model FJS660.

VIENNA Merisia

Table with columns: SIZE, P.C.D, HOLE, INSET (NORMAL DISK, HYPER DISK), 標準カラー, 特殊カラー. Includes model FJS668.

VIENNA ZWHEEL



VIENNA ZWHEEL

Table with columns: SIZE, P.C.D, HOLE, INSET (SUPER LOW DISK, NORMAL DISK, HYPER DISK), 標準カラー, 特殊カラー. Includes model FJS636.

VIENNA ZWHEEL

Table with columns: SIZE, P.C.D, HOLE, INSET (SUPER LOW DISK, NORMAL DISK, HYPER DISK), 標準カラー, 特殊カラー. Includes model FJS640.



Table with columns: SIZE, P.C.D, HOLE, INSET (SUPER LOW DISK, NORMAL DISK, HYPER DISK), 標準カラー, 特殊カラー. Includes model FJS640.

Table with columns: SIZE, P.C.D, HOLE, INSET (SUPER LOW DISK, NORMAL DISK, HYPER DISK), 標準カラー, 特殊カラー. Includes model FJS640.

SPEED STAR MK-I



SPEED STAR MK-I

Table with columns: SIZE, P.C.D, HOLE, INSET (リム深さ mm), 標準カラー, 特殊カラー. Includes model GJD447.

SPEED STAR MK-II



SPEED STAR MK-II

Table with columns: SIZE, P.C.D, HOLE, INSET (リム深さ mm), 標準カラー, 特殊カラー. Includes model GJ4114.

SPEED STAR MK-III



SPEED STAR MK-III

Table with columns: SIZE, P.C.D, HOLE, INSET (リム深さ mm), 標準カラー, 特殊カラー. Includes model GJ8765.

FL-II



SPEED STAR FL-II

Table with columns: SIZE, P.C.D, HOLE, INSET (リム深さ mm), 標準カラー, 特殊カラー. Includes model GJ4002.

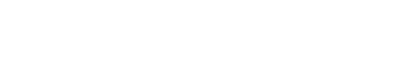
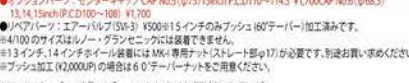
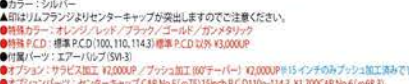

PASSENGER タナベ タイニ タレードスター

**GOLDMAN CRUISE**

エアロメーカーのタムドとホイールメーカーのクリムソンとのコラボレーションブランド  
ブランドロゴマークには太陽の羅針盤をモチーフにし、太陽は太陽の国日本を意味して、ジャパンメイドを象徴しています。  
また、羅針盤は世界戦略への意気込み、世界中に広がるゴールドマンクルーズの大航海の道しるべを表しています。

**GOLDMAN CRUISE HERCULES (22/24inch 3piece)**

FE5D75

ゴールドマンクルーズ ヘラクレス (22/24インチ3ピース)



ショートブラックアルマイト



ブラックアルマイトマシニングプロングスクリア ¥23,600(本体価格 ¥20,000)/UP



オールマシニング



ブラックアルマイトマシニング ¥8,640(本体価格 ¥8,000)/UP

SIZE	INSET	P.C.D.	HOLE	税込価格	本体価格
8.5	39	5	5	244,080	228,000
9.0	33/45	5	5	246,240	228,000
9.5	26/39/52	5	5	248,400	230,000
10.0	20/33/45/58	5	5	250,560	232,000
10.5	26/39/52	5	5	252,720	234,000
11.0	33/45	5	5	254,880	236,000
11.5	39/52	5	5	257,040	238,000
12.0	45	5	5	259,200	240,000

SIZE	INSET	P.C.D.	HOLE	税込価格	本体価格
8.5	14/20/39	5	5	200,880	186,000
9.0	7/20/33/45	5	5	203,040	188,000
9.5	1/14/26/39/52	5	5	205,200	190,000
10.0	-5/7/20/33/45/58	5	5	207,360	192,000
10.5	1/14/26/39/52	5	5	209,520	194,000
11.0	7/20/33/45	5	5	211,680	196,000
11.5	14/26/39/52	5	5	213,840	198,000
12.0	20/33/45	5	5	216,000	200,000

SIZE	INSET	P.C.D.	HOLE	税込価格	本体価格
8.5	31	5	5	244,080	228,000
9.0	25/37	5	5	246,240	228,000
9.5	18/31/44	5	5	248,400	230,000
10.0	12/25/37/50	5	5	250,560	232,000
10.5	18/31/44/56	5	5	252,720	234,000
11.0	25/37/50	5	5	254,880	236,000
11.5	31/44	5	5	257,040	238,000
12.0	37	5	5	259,200	240,000

SIZE	INSET	P.C.D.	HOLE	税込価格	本体価格
8.5	6/18/31	5/6	5/6	200,880	186,000
9.0	-1/12/25/37	5/6	5/6	203,040	188,000
9.5	-7/6/18/31/44	5/6	5/6	205,200	190,000
10.0	-13/1/12/25/37/50	114.3	5/6	207,360	192,000
10.5	-7/6/18/31/44/56	139.7	5/6	209,520	194,000
11.0	-1/12/25/37/50	150	5/6	211,680	196,000
11.5	6/18/31/44	5/6	5/6	213,840	198,000
12.0	12/25/37	5/6	5/6	216,000	200,000

●P.C.D.: S-150  
●補修パーツ: センターオーナメント (Lo タイプ / Hi タイプ) ¥5,400 (本体価格 ¥5,000)  
オーナメントスタックリング (Lo タイプ / Hi タイプ) ¥2,700 (本体価格 ¥2,500)  
L型エアリアルリップ (22inch 用) ¥2,592 (本体価格 ¥2,400)  
ロゴ入りハイルップキャップ ¥648 (本体価格 ¥600)  
ナットアダプター (HEX21x21-L100mm) ¥1,296 (本体価格 ¥1,200)  
ナットアダプター (HEX21x22-L100mm) ¥1,296 (本体価格 ¥1,200)  
●COLOR: DISK: オールマシニング (上記価格)  
ショートブラックアルマイト (上記価格)  
ブラックアルマイトマシニング ¥8,640 (本体価格 ¥8,000)/UP  
ブラックアルマイトマシニングプロングスクリア ¥21,600 (本体価格 ¥20,000)/UP  
●COLOR: RIM: ハワアルマイト (上記価格)  
ブラックアルマイト ¥4,000 (本体価格 ¥4,000) UP  
ブロンズアルマイト ¥5,000 (本体価格 ¥5,000) UP  
※100系のランドクルーザーに装着の場合は HIGH TYPE CAP の装着となりますので  
ご注文時に指示願います。  
■JWL, VIA 規格適合品

●P.C.D.: S-disk: S-150 / B-disk: S-114.3, S-150, 6-139.7  
●補修パーツ: センターオーナメント (Lo タイプ / Hi タイプ) ¥5,400 (本体価格 ¥5,000)  
オーナメントスタックリング (Lo タイプ / Hi タイプ) ¥2,700 (本体価格 ¥2,500)  
L型エアリアルリップ (22inch 用) ¥2,592 (本体価格 ¥2,400)  
ロゴ入りハイルップキャップ ¥648 (本体価格 ¥600)  
ナットアダプター (HEX21x21-L100mm) ¥1,296 (本体価格 ¥1,200)  
ナットアダプター (HEX21x22-L100mm) ¥1,296 (本体価格 ¥1,200)  
●COLOR: DISK: オールマシニング (上記価格)  
ショートブラックアルマイト (上記価格)  
ブラックアルマイトマシニング ¥8,640 (本体価格 ¥8,000) UP  
ブラックアルマイトマシニングプロングスクリア ¥21,600 (本体価格 ¥20,000) UP  
●COLOR: RIM: ハワアルマイト (上記価格)  
ブラックアルマイト ¥4,000 (本体価格 ¥4,000) UP  
ブロンズアルマイト ¥5,000 (本体価格 ¥5,000) UP  
※100系のランドクルーザーに装着の場合は HIGH TYPE CAP の装着となりますので  
ご注文時に指示願います。  
■JWL, VIA 規格適合品

**GOLDMAN CRUISE HERCULES mono block F/A (20inch 1piece)**

FE5E17

ゴールドマンクルーズ ヘラクレスモノブロック (20インチ1ピース)



シルバーポリッシュマシニング ¥6,139,785-150のみ設定



ホワイトポリッシュマシニング



ブラックポリッシュマシニング

SIZE	INSET	P.C.D.	HOLE	税込価格	本体価格	
8.5	25/35	114.3	5	79,920	74,000	
20	8.5	22	139.7	6	79,920	74,000
9.5	23/53	150	5	82,080	76,000	

●P.C.D.: S-114.3, S-150, 6-139.7  
●補修パーツ: センターオーナメント (Lo タイプ / Hi タイプ) ¥5,400 (本体価格 ¥5,000)  
オーナメントスタックリング (Lo タイプ / Hi タイプ) ¥2,700 (本体価格 ¥2,500)  
ストリートハイルップ (20inch 用) ¥864 (本体価格 ¥800)  
ロゴ入りハイルップキャップ ¥648 (本体価格 ¥600)  
●COLOR: DISK: ブラックポリッシュマシニング  
シルバーポリッシュマシニング (6-139.785-150のみ設定)  
ホワイトポリッシュマシニング  
クロームプラッタート装飾漆  
※100系のランドクルーザーに装着の場合は HIGH TYPE CAP の装着となりますので  
ご注文時に指示願います。  
■JWL, VIA 規格適合品

**GOLDMAN CRUISE TITAN MONOBLOCK (22inch 1piece)**

FEW000

ゴールドマンクルーズタイタンモノブロック (22インチ1ピース)



ブラックポリッシュ

SIZE	INSET	P.C.D.	HOLE	HUB-DIA	税込価格	本体価格	
9.0	18	139.7	6	φ106.1	90,720	84,000	
22	9.0	27/37	114.3	5	φ73	90,720	84,000
10.0	20	150	5	φ110.2	99,360	92,000	
11.0	55	150	5	φ110.2	99,360	92,000	

●P.C.D.: S-114.3, S-150, 6-139.7  
●補修パーツ: センターオーナメント (Lo タイプ / Hi タイプ) ¥5,400 (本体価格 ¥5,000)  
オーナメントスタックリング (Lo タイプ / Hi タイプ) ¥2,700 (本体価格 ¥2,500)  
ストリートハイルップ (22inch 用) ¥864 (本体価格 ¥800)  
ロゴ入りハイルップキャップ ¥648 (本体価格 ¥600)  
※100系のランドクルーザーに装着の場合は HIGH TYPE CAP の装着となりますので  
ご注文時に指示願います。  
■JWL, VIA 規格適合品

for ALPHARD&VELLFIRE



for LAND CRUISER&LEXUS LX570



www.goldman-c.jp

**BARBERO W-DEEPS (16/17inch 1piece)**

FEW000

バルベロワイルド-ディープス (16/17インチ1ピース)



ブラックポリッシュ

SIZE	INSET	P.C.D.	HOLE	HUB-DIA	税込価格	本体価格	
16	6.5	38	139.7	6	φ106.2	24,840	23,000
17	6.5	38	139.7	6	φ106.2	28,080	26,000

●P.C.D.: 6-139.7  
●補修パーツ: センターキャップ ¥1,296 (本体価格 ¥1,200)  
ハイルップ ¥648 (本体価格 ¥600)  
■JWL (VIA-800KG), JWL-T (VIA-T955KG) 規格適合品

**BARBERO U-GRANDE (16/17inch 1piece)**

FEW000

バルベロアーバン-グランデ (16/17インチ1ピース)



ブラックポリッシュ

SIZE	INSET	P.C.D.	HOLE	HUB-DIA	税込価格	本体価格	
16	6.5	38	139.7	6	φ106.2	24,840	23,000
17	6.5	38	139.7	6	φ106.2	28,080	26,000

●P.C.D.: 6-139.7  
●補修パーツ: センターキャップ ¥1,296 (本体価格 ¥1,200)  
ハイルップ ¥648 (本体価格 ¥600)  
■JWL (VIA-800KG), JWL-T (VIA-T955KG) 規格適合品

CLUB LINEA L 747 (22/24inch 3piece)

KING LABEL クラブリネア エル 747 (22/24 インチ3ピース)



L747S 24インチ ブラックポリッシュ ¥2,160 (本体価格 ¥2,000) UP

Table with columns: INSET, P.C.D., HOLE, 税込価格, 本体価格. Rows for sizes 8.5, 9.0, 9.5, 10.0, 10.5, 11.0, 11.5.

Table with columns: INSET, P.C.D., HOLE, 税込価格, 本体価格. Rows for sizes 8.5, 9.0, 9.5, 10.0, 10.5, 11.0, 11.5.



Table with columns: INSET, P.C.D., HOLE, 税込価格, 本体価格. Rows for sizes 8.0, 8.5, 9.0, 9.5, 10.0, 10.5, 11.0, 11.5, 12.0, 12.5, 13.0.

Table with columns: INSET, P.C.D., HOLE, 税込価格, 本体価格. Rows for sizes 8.0, 8.5, 9.0, 9.5, 10.0, 10.5, 11.0, 11.5, 12.0, 12.5, 13.0.

※JWL-T規格が無い為、S-150、6-139Tの設定ができません。
●P.C.D.: S-108, S-112, S-114.3, S-115, S-120, S-120.65, S-127, S-136, S-135, S-150, 6-127, 6-139.7
●幅幅バーツ: オナメント(レッド or ブラック) ¥2,700 (本体価格 ¥2,500)



CLUB LINEA L 566 (22/24inch 3piece)

KING LABEL クラブリネア エル 566 (22/24 インチ3ピース)



FJD476 24インチ ブラックサイドマシニング ¥21,600 (本体価格 ¥20,000) UP

Table with columns: SIZE, INSET, P.C.D., HOLE, 税込価格, 本体価格. Rows for sizes 8.5, 9.0, 9.5, 10.0, 10.5, 11.0, 11.5.

Table with columns: SIZE, INSET, P.C.D., HOLE, 税込価格, 本体価格. Rows for sizes 8.5, 9.0, 9.5, 10.0, 10.5, 11.0, 11.5.



Table with columns: SIZE, INSET, P.C.D., HOLE, 税込価格, 本体価格. Rows for sizes 8.0, 8.5, 9.0, 9.5, 10.0, 10.5, 11.0, 11.5, 12.0, 12.5, 13.0.

Table with columns: SIZE, INSET, P.C.D., HOLE, 税込価格, 本体価格. Rows for sizes 8.0, 8.5, 9.0, 9.5, 10.0, 10.5, 11.0, 11.5, 12.0, 12.5, 13.0.

※JWL-T規格が無い為、S-150、6-139Tの設定ができません。
●P.C.D.: S-108, S-112, S-114.3, S-115, S-120, S-120.65, S-127, S-136, S-135, S-150, 6-127, 6-139.7
●幅幅バーツ: オナメント(レッド or ブラック) ¥2,700 (本体価格 ¥2,500)



CLUB LINEA L 368 (22/24inch 3piece)

KING LABEL クラブリネア エル 368 (22/24 インチ3ピース)



FJF114 24インチ ブラック ¥43,200 (本体価格 ¥40,000) UP

Table with columns: SIZE, INSET, P.C.D., HOLE, 税込価格, 本体価格. Rows for sizes 8.5, 9.0, 9.5, 10.0, 10.5, 11.0, 11.5.

Table with columns: SIZE, INSET, P.C.D., HOLE, 税込価格, 本体価格. Rows for sizes 8.5, 9.0, 9.5, 10.0, 10.5, 11.0, 11.5.



Table with columns: SIZE, INSET, P.C.D., HOLE, 税込価格, 本体価格. Rows for sizes 8.0, 8.5, 9.0, 9.5, 10.0, 10.5, 11.0, 11.5, 12.0, 12.5, 13.0.

Table with columns: SIZE, INSET, P.C.D., HOLE, 税込価格, 本体価格. Rows for sizes 8.0, 8.5, 9.0, 9.5, 10.0, 10.5, 11.0, 11.5, 12.0, 12.5, 13.0.

※JWL-T規格が無い為、S-150の設定ができません。
●P.C.D.: S-108, S-112, S-114.3, S-115, S-120, S-120.65, S-127, S-136, S-135, S-150
●幅幅バーツ: オナメント(レッド or ブラック) ¥2,700 (本体価格 ¥2,500)



PASSENGER クリムゾン

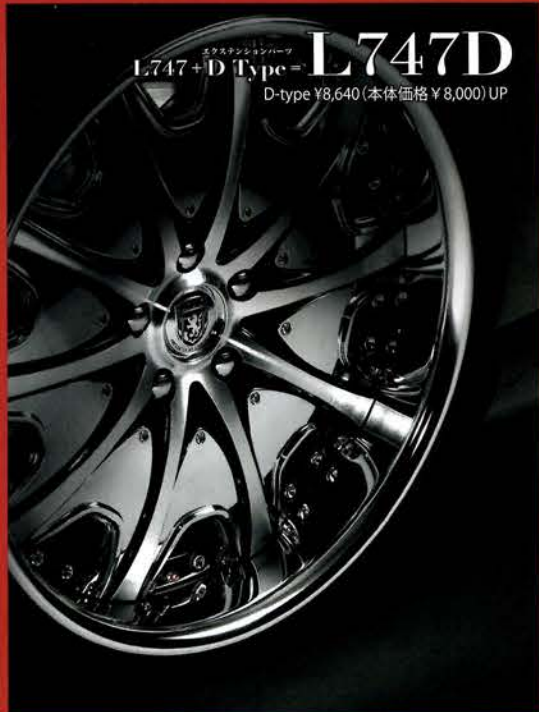

エクステンションハブ L747+D Type = **L747D**  
D-type ¥8,640 (本体価格 ¥8,000) UP

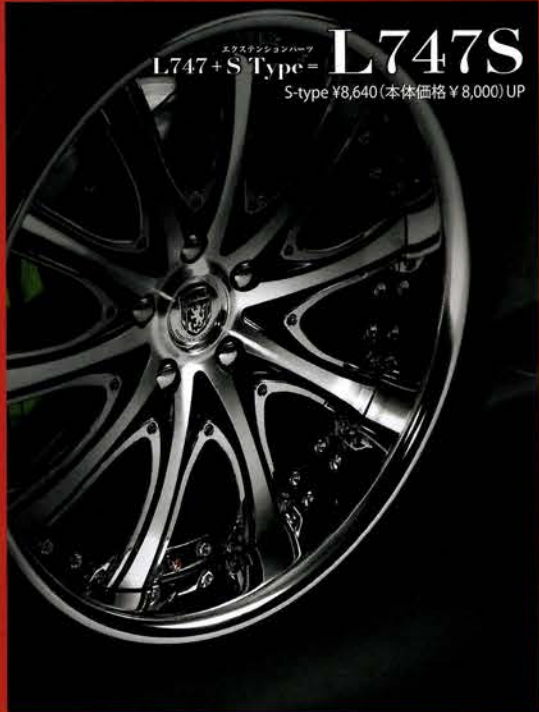

エクステンションハブ L747+S Type = **L747S**  
S-type ¥8,640 (本体価格 ¥8,000) UP



**L747**

CLUB LINEA L 747 (21inch 3piece)

クラブリニア エル 747 (21インチ3ピース)



L747S

21inch  
ブラックポリッシュ  
¥2,160 (本体価格 ¥2,000) UP

CLUB LINEA L 747 (20inch 3piece)

クラブリニア エル 747 (20インチ3ピース)



L747

20inch  
プレミアムホワイトポリッシュ  
¥10,800 (本体価格 ¥10,000) UP

CLUB LINEA L 747 (19inch 2piece)

クラブリニア エル 747 (19インチ2ピース)



L747D

19inch  
ブロンズクリア  
¥3,240 (本体価格 ¥3,000) UP

CLUB LINEA L747 (16/17inch 2piece)

クラブリニア エル 747 (16/17インチ2ピース)



L747D

17inch  
ブラックポリッシュ

Super Low type disk

SIZE	INSET	P.C.D.	HOLE	税込価格	本体価格
8.0	36	108	5	153,360	142,000
8.5	30/43	112	5	155,520	144,000
9.0	24/36/49	114.3	5	157,680	146,000
9.5	17/30/43/55	115	5	159,840	148,000
10.0	24/36/49	120	5	162,000	150,000
10.5	30/43/55	120.65	5	164,160	152,000
11.0	36/49	127	5	166,320	154,000
11.5	43	130	5	168,480	156,000

Low type disk

SIZE	INSET	P.C.D.	HOLE	税込価格	本体価格
7.5	32	108	5	151,200	140,000
8.0	25/38	108	5	153,360	142,000
8.5	19/32/44	112	5	155,520	144,000
9.0	13/25/38/51	114.3	5	157,680	146,000
9.5	6/19/32/44/57	115	5	159,840	148,000
10.0	13/25/38/51	120	5	162,000	150,000
10.5	19/32/44	120.65	5	164,160	152,000
11.0	25/38	127	5	166,320	154,000
11.5	32	130	5	168,480	156,000

Hi type disk

SIZE	INSET	P.C.D.	HOLE	税込価格	本体価格
7.5	15	108	5	151,200	140,000
8.0	19/21	112	5	153,360	142,000
8.5	2/15/28	114.3	5	155,520	144,000
9.0	-4/9/21/34	115	5	157,680	146,000
9.5	-10/2/15/28/41	120	5	159,840	148,000
10.0	-4/9/21/34	120.65	5	162,000	150,000
10.5	2/15/28	127	5	164,160	152,000
11.0	9/21	130	5	166,320	154,000
11.5	15	130	5	168,480	156,000

- S type / D type 上記価格 ¥8,640 (本体価格 ¥8,000) UP
- P.C.D.: 5-108, 112, 114.3, 115, 120, 120.65, 127, 130
- 補修パーツ: センターオーナメント (レッド or ブラック) ¥2,700 (本体価格 ¥2,500)
- オートメンテスタック ¥864 (本体価格 ¥800)
- L型エアアバルブ ¥2,592 (本体価格 ¥2,400)
- ロゴ入りエアアバルブキャップ ¥324 (本体価格 ¥300)
- エクステンションプレートセット S タイプ ¥10,800 (本体価格 ¥10,000)
- エクステンションプレートセット D タイプ ¥10,800 (本体価格 ¥10,000)
- ビスセット (10個入り) ¥1,080 (本体価格 ¥1,000)
- 六角ドライバー ¥1,296 (本体価格 ¥1,200)
- ナットアダプター ¥1,296 (本体価格 ¥1,200)
- COLOR: DISK ブラック (上記価格)
- ブラックポリッシュ ¥2,160 (本体価格 ¥2,000) UP
- シルバーポリッシュ ¥2,160 (本体価格 ¥2,000) UP
- マットブラックポリッシュ ¥2,160 (本体価格 ¥2,000) UP
- ブロンズクリア ¥3,240 (本体価格 ¥3,000) UP
- プレミアムホワイトポリッシュ ¥10,800 (本体価格 ¥10,000) UP
- ブロンズクリア ¥10,800 (本体価格 ¥10,000) UP
- SMB ¥21,600 (本体価格 ¥20,000) UP
- COLOR: RIM パワアルマイト (上記価格)
- ブラックアルマイト ¥43,200 (本体価格 ¥40,000) UP
- プレミアムホワイトポリッシュ ¥43,200 (本体価格 ¥40,000) UP
- JWL, VIA 規格適合品

Super Low type disk

SIZE	INSET	P.C.D.	HOLE	税込価格	本体価格
7.0	36/49	108	5	129,600	120,000
7.5	30/43/55	110	5	131,760	122,000
8.0	24/36/49	110	5	133,920	124,000
8.5	17/30/43/55	108	5	136,080	126,000
9.0	11/24/36/49	112	5	138,240	128,000
9.5	5/17/30/43/55	114.3	5	140,400	130,000
10.0	11/24/36/49	115	5	142,560	132,000
10.5	17/30/43/55	120	5	144,720	134,000
11.0	24/36/49	120.65	5	146,880	136,000
11.5	30/43/55	127	5	149,040	138,000
12.0	36/49	130	5	151,200	140,000
12.5	43/55	130	5	153,360	142,000
13.0	49	130	5	155,520	144,000

Low type disk

SIZE	INSET	P.C.D.	HOLE	税込価格	本体価格
7.0	25/38	108	5	129,600	120,000
7.5	19/32/44	110	5	131,760	122,000
8.0	13/25/38/51	108	5	133,920	124,000
8.5	6/19/32/44/57	110	5	136,080	126,000
9.0	0/13/25/38/51	112	5	138,240	128,000
9.5	-6/6/19/32/44/57	114.3	5	140,400	130,000
10.0	0/13/25/38/51	115	5	142,560	132,000
10.5	6/19/32/44/57	120	5	144,720	134,000
11.0	0/13/25/38/51	120.65	5	146,880	136,000
11.5	19/32/44/57	127	5	149,040	138,000
12.0	25/38/51	130	5	151,200	140,000
12.5	32/44/57	130	5	153,360	142,000
13.0	38/51	130	5	155,520	144,000

Hi type disk

SIZE	INSET	P.C.D.	HOLE	税込価格	本体価格
7.0	9/21	108	5	129,600	120,000
7.5	2/15/28	108	5	131,760	122,000
8.0	-4/9/21/34	100	5	133,920	124,000
8.5	-10/2/15/28/41	108	5	136,080	126,000
9.0	-17/4/9/21/34/47	110	5	138,240	128,000
9.5	23/-10/2/15/28/41/53	112	5	140,400	130,000
10.0	-17/4/9/21/34/47	114.3	5	142,560	132,000
10.5	-10/2/15/28/41/53	120	5	144,720	134,000
11.0	-4/9/21/34/47	120.65	5	146,880	136,000
11.5	2/15/28/41/53	127	5	149,040	138,000
12.0	9/21/34/47	130	5	151,200	140,000
12.5	15/28/41	130	5	153,360	142,000
13.0	21/34	130	5	155,520	144,000

- S type / D type 上記価格 ¥8,640 (本体価格 ¥8,000) UP
- P.C.D.: 5-100, 108, 110, 112, 114.3, 115, 120, 120.65, 127, 130
- 補修パーツ: センターオーナメント (レッド or ブラック) ¥2,700 (本体価格 ¥2,500)
- オートメンテスタック ¥864 (本体価格 ¥800)
- L型エアアバルブ ¥2,592 (本体価格 ¥2,400)
- ロゴ入りエアアバルブ ¥324 (本体価格 ¥300)
- エクステンションプレートセット S タイプ ¥10,800 (本体価格 ¥10,000)
- エクステンションプレートセット D タイプ ¥10,800 (本体価格 ¥10,000)
- ビスセット (10個入り) ¥1,080 (本体価格 ¥1,000)
- 六角ドライバー ¥1,296 (本体価格 ¥1,200)
- ナットアダプター ¥1,296 (本体価格 ¥1,200)
- COLOR: DISK ブラック (上記価格)
- ブラックポリッシュ ¥2,160 (本体価格 ¥2,000) UP
- シルバーポリッシュ ¥2,160 (本体価格 ¥2,000) UP
- マットブラックポリッシュ ¥2,160 (本体価格 ¥2,000) UP
- ブロンズクリア ¥3,240 (本体価格 ¥3,000) UP
- プレミアムホワイトポリッシュ ¥10,800 (本体価格 ¥10,000) UP
- ブロンズクリア ¥10,800 (本体価格 ¥10,000) UP
- SMB ¥21,600 (本体価格 ¥20,000) UP
- COLOR: RIM パワアルマイト (上記価格)
- ブラックアルマイト ¥43,200 (本体価格 ¥40,000) UP
- プレミアムホワイトポリッシュ ¥43,200 (本体価格 ¥40,000) UP
- JWL, VIA 規格適合品

Super Low type disk

SIZE	INSET	P.C.D.	HOLE	税込価格	本体価格
7.5	18(72)~55(35)	100	5	83,160	77,000
8.0	11(85)~55(41)	100	5	85,320	79,000
8.5	5(98)~55(48)	112	5	87,480	81,000
9.0	-1(110)~55(54)	114.3	5	89,640	83,000
9.5	-8(123)~55(60)	120	5	91,800	85,000
10.0	-14(136)~55(67)	120	5	93,960	87,000

Hi type disk

SIZE	INSET	P.C.D.	HOLE	税込価格	本体価格
8.0	-7(85)~45(33)	112	5	85,320	79,000
8.5	-13(98)~45(40)	112	5	87,480	81,000
9.0	-19(110)~45(46)	114.3	5	89,640	83,000
9.5	-26(123)~45(52)	120	5	91,800	85,000
10.0	-32(136)~45(59)	120	5	93,960	87,000

- S type / D type 上記価格 ¥8,640 (本体価格 ¥8,000) UP
- P.C.D.: 5-100 (Low Type Disk のみ), 112, 114.3, 120
- 補修パーツ: センターキャップ (ブラック) ¥2,160 (本体価格 ¥2,000)
- L型エアアバルブ ¥1,944 (本体価格 ¥1,800)
- エクステンションプレートセット S タイプ ¥10,800 (本体価格 ¥10,000)
- エクステンションプレートセット D タイプ ¥10,800 (本体価格 ¥10,000)
- ビスセット (10個入り) ¥1,080 (本体価格 ¥1,000)
- 六角ドライバー ¥1,296 (本体価格 ¥1,200)
- ナットアダプター ¥1,296 (本体価格 ¥1,200)
- COLOR: DISK ブラックポリッシュ (上記価格)
- プレミアムホワイトポリッシュ ¥3,240 (本体価格 ¥3,000) UP
- ブロンズクリア ¥3,240 (本体価格 ¥3,000) UP
- COLOR: RIM パワアルマイト (上記価格)
- JWL, VIA 規格適合品

Super Low type disk (カラー別)

SIZE	INSET	P.C.D.	HOLE	税込価格	本体価格
5.5	40(39)~49(30)	100	4	58,320	54,000
6.0	34(51)~51(34)	100	4	59,400	55,000
6.5	28(63)~53(38)	100	4	60,480	56,000
7.0	21(77)~53(45)	100	4	61,560	57,000
8.0	9(101)~53(57)	100	4	63,720	59,000
5.5	40(39)~49(30)	100	4	64,800	60,000
6.0	34(51)~51(34)	100	4	65,880	61,000
6.5	28(63)~53(38)	100	4	66,960	62,000
7.0	21(77)~53(45)	100	4	68,040	63,000
7.5	15(89)~53(51)	100	4	69,120	64,000
8.0	9(101)~53(57)	100	4	70,200	65,000
8.5	2(115)~53(64)	100	4	71,280	66,000
9.0	-4(127)~53(70)	100	4	72,360	67,000

Hi type disk

SIZE	INSET	P.C.D.	HOLE	税込価格	本体価格
5.5	29(39)~38(30)	100	4	58,320	54,000
6.0	23(51)~41(33)	100	4	59,400	55,000
6.5	17(63)~47(33)	100	4	60,480	56,000
7.0	10(77)~53(34)	100	4	61,560	57,000
8.0	-2(101)~53(46)	100	4	63,720	59,000
5.5	29(39)~38(30)	100	4	64,800	60,000
6.0	23(51)~41(33)	100	4	65,880	61,000
6.5	17(63)~47(33)	100	4	66,960	62,000
7.0	10(77)~53(34)	100	4	68,040	63,000
7.5	4(89)~53(40)	100	4	69,120	64,000
8.0	-2(101)~53(46)	100	4	70,200	65,000
8.5	-9(115)~53(53)	100	4	71,280	66,000
9.0	-15(127)~53(59)	100	4	72,360	67,000

- S type / D type 上記価格 ¥6,480 (本体価格 ¥6,000) UP
- 補修パーツ: センターキャップ (ブラック) ¥2,160 (本体価格 ¥2,000)
- L型エアアバルブ ¥1,944 (本体価格 ¥1,800)
- エクステンションプレートセット S タイプ ¥10,800 (本体価格 ¥10,000)
- エクステンションプレートセット D タイプ ¥10,800 (本体価格 ¥10,000)
- ビスセット (10個入り) ¥1,080 (本体価格 ¥1,000)
- エクステンションプレート用六角ドライバー ¥1,296 (本体価格 ¥1,200)
- ナットアダプター ¥1,296 (本体価格 ¥1,200)
- COLOR: DISK ブラックポリッシュ (上記価格)
- ブロンズクリア ¥3,240 (本体価格 ¥3,000) UP
- プレミアムホワイトポリッシュ ¥3,240 (本体価格 ¥3,000) UP
- JWL, VIA 規格適合品



21/20inch 用センターオーナメント  
BLACKとRED 2種類が付属されています。

19inch 用  
センターキャップ

S タイプ  
エクステンションプレート  
(10個入/1本分)

D タイプ  
エクステンションプレート  
(10個入/1本分)



CLUB LINEA L 612 (20inch 3piece)



ブラッシュドサイドマシニング ¥43,200(本体価格 ¥40,000)UP  
RIM ブラックアルマイト ¥43,200(本体価格 ¥40,000)UP



ブラックサイドマシニング ¥15,000(本体価格 ¥14,000)UP



ブラックサイドマシニング ¥15,000(本体価格 ¥14,000)UP

クラブリニア エル 612 (20インチ3ピース)

Table with columns: SIZE, INSET, P.C.D., HOLE, 税込価格, 本体価格. Lists specifications for sizes 7.0 to 13.0.

Table with columns: SIZE, INSET, P.C.D., HOLE, 税込価格, 本体価格. Lists specifications for sizes 7.0 to 13.0 under 'Low type disk'.

Table with columns: SIZE, INSET, P.C.D., HOLE, 税込価格, 本体価格. Lists specifications for sizes 7.0 to 13.0 under 'Hi type disk'.

●価格/パーツ: ターナメントレッドブラック ¥2,700(本体価格 ¥2,500) ... ●COLOR: DISK: ブラック(上記価格) ... ●COLOR: RIM: ハイタイプ ¥43,200(本体価格 ¥40,000)UP ... ●JWL VIA 規格適合品

CLUB LINEA L 612 (19inch 2piece)



ブラッシュドサイドマシニング ¥16,200(本体価格 ¥15,000)UP



シルバーポリッシュ ¥3,240(本体価格 ¥3,000)UP

Table with columns: SIZE, INSET, P.C.D., HOLE, 税込価格, 本体価格. Lists specifications for sizes 7.0 to 10.0.

●P.C.D.: S-100(Low type diskのみ) S-112, S-114.3, S-120 ... ●価格/パーツ: センターキャップ(ブラック) ¥2,160(本体価格 ¥2,000) ... ●COLOR: DISK: ブラック(上記価格) ... ●JWL VIA 規格適合品

CLUB LINEA L612 (16/17inch 2piece)



SMB ¥15,200(本体価格 ¥14,000)UP

Table with columns: SIZE, INSET, P.C.D., HOLE, 税込価格, 本体価格. Lists specifications for sizes 5.5 to 9.0.

Table with columns: SIZE, INSET, P.C.D., HOLE, 税込価格, 本体価格. Lists specifications for sizes 5.5 to 9.0 under 'Low type disk'.

●価格/パーツ: センターキャップ(ブラック) ¥2,160(本体価格 ¥2,000) ... ●COLOR: DISK: ブラック(上記価格) ... ●JWL VIA 規格適合品

CLUB LINEA L 566 (19inch 2piece)



SMB ¥15,200(本体価格 ¥14,000)UP



ブラックサイドマシニング ¥10,800(本体価格 ¥10,000)UP

Table with columns: INSET, P.C.D., HOLE, 税込価格, 本体価格. Lists specifications for sizes 17(73) to 9(88).

Table with columns: INSET, P.C.D., HOLE, 税込価格, 本体価格. Lists specifications for sizes 11(112) to 13(125).

●価格/パーツ: ターナメントレッドブラック ¥2,700(本体価格 ¥2,500) ... ●COLOR: DISK: ブラック(上記価格) ... ●JWL VIA 規格適合品

クラブリニア エル 566 (16/17インチ2ピース)



ブラックサイドマシニング ¥10,800(本体価格 ¥10,000)UP

Table with columns: SIZE, INSET, P.C.D., HOLE, 税込価格, 本体価格. Lists specifications for sizes 5.5 to 9.0.

Table with columns: SIZE, INSET, P.C.D., HOLE, 税込価格, 本体価格. Lists specifications for sizes 5.5 to 9.0 under 'Low type disk'.

●P.C.D.: 4-100 ... ●価格/パーツ: センターキャップ(ブラック) ¥2,160(本体価格 ¥2,000) ... ●COLOR: DISK: ブラック(上記価格) ... ●JWL VIA 規格適合品

CLUB LINEA L 450 (19inch 2piece)



SMB ¥15,200(本体価格 ¥14,000)UP

Table with columns: SIZE, INSET, P.C.D., HOLE, 税込価格, 本体価格. Lists specifications for sizes 7.5 to 10.0.

Table with columns: SIZE, INSET, P.C.D., HOLE, 税込価格, 本体価格. Lists specifications for sizes 7.5 to 10.0 under 'Hi type disk'.

●P.C.D.: S-112, S-114.3, S-120 ... ●価格/パーツ: センターキャップ(ブラック) ¥2,160(本体価格 ¥2,000) ... ●COLOR: DISK: ブラック(上記価格) ... ●JWL VIA 規格適合品

CLUB LINEA LASER CUT LOCK&NUT SET



Table with columns: 品名, SIZE, 品番, 税込価格, 本体価格. Lists specifications for Club Linea Lock & Nut Set.

●CHROME(クロムメッキ) ... ●ナット: 16 ロック4個、キープアダプター1個付属 ... ●キープアダプター: 2 変種: 19HEX ... ●キープアダプター: 外径: 23.3mm ... ●CR-CARに装着される場合、サイズによってはディスクやリムフランジ裏面の天面が突出します。

## CLUB LINEA FLAVIO F/A (16/17/18/19/20/22inch 1piece)

## クラブリネアフラヴィオ (16/17/18/19/20/22インチ1ピース)

PASSENGER クリムゾン



SIZE	ST-INSET	P.C.D.	HOLE	HUB DIA	税込価格	本体価格
16	5.5 45	100	4	φ67	34,560	32,000
17	5.5 45	100	4	φ67	37,800	35,000
	7.5 48	100	5	φ73	45,360	42,000
18	7.5 50	112	5	φ66.5	45,360	42,000
	7.5 48/55	114.3	5	φ73	45,360	42,000
	7.5 48	100	5	φ73	50,760	47,000
	7.5 50	112	5	φ66.5	50,760	47,000
	7.5 48/55	114.3	5	φ73	50,760	47,000
19	8.5 35/43	112	5	φ66.5	51,840	48,000
	8.5 35/43	114.3	5	φ73	51,840	48,000
	8.5 35	120	5	φ72.5	51,840	48,000
	9.5 37/45	112	5	φ66.5	52,920	49,000
	9.5 37/45	114.3	5	φ73	52,920	49,000
	9.5 37	120	5	φ72.5	52,920	49,000
20	8.5 45	108	5	φ75	56,160	52,000
	8.5 35/43	114.3	5	φ73	56,160	52,000
	9.5 37/45	114.3	5	φ73	57,240	53,000
	9.0 45	108	5	φ75	82,080	76,000
22	9.0 27/37/45	114.3	5	φ73	82,080	76,000
	10.0 55	130	5	φ84	84,240	78,000
	10.0 55	150	5	φ110.2	84,240	78,000

FJS412



エクステンションプレート付フラヴィオ EXは ¥6,480(本体価格 ¥6,000) 上記価格より  
 ●P.C.D.: 4-100.5-100.5-108.5-112.5-114.3-5-120.5-130.5-150  
 ●補修パーツ: センターキャップ(ブラック) ¥2,160(本体価格 ¥2,000)  
 ストレートエアバルブ ¥864(本体価格 ¥800)  
 エクステンションプレート ¥9,180(本体価格 ¥8,500)  
 エクステンションプレート専用ドライバー ¥1,296(本体価格 ¥1,200)  
 ●COLOR: DISK マットブラックポリッシュ(上記価格)  
 ※4HOLE 様も本フレング(※)になります。  
 ■IWL VIA 規格適合品  
 ●部サイズは至急終了の為、在庫のみの販売サイズがございます。お切りの際はご容赦下さい。

## FLANGE ART HARD TYPE (16/17/18/19/20/22inch)

### フランジアート ハードタイプ (16/17/18/19/20/22インチ)

**FLANGE ART**  
EXCHANGE RIM GUARD SYSTEM

特許登録 第 3516265 号 / 商標登録 第 1127222 号

フランジアート HARD-TYPE (耐熱 ABS 樹脂メッキ製) は、アルミホイールのリム擦り傷をガードし、フランジアートを交換するのみで補修することが可能です。又、細部に至るまで均りのデザインを施した F/A ホイールでは、LUG スタムを存分に楽しむために世界有数のラグジュアリーブランドのレザーアイテムにみられる、メタルプレートフランジアート HARD-TYPE にきらびやかなワンポイントとして採用しています。※フランジアートは、汎用リム用の SOFT-TYPE と、専用リム用の HARD-TYPE の 2 種類あります。



		INCH	税込価格	本体価格
フランジ	クロムメッキ	16,17	4,320	4,000
アート	クロムメッキ	18,19,20	5,400	5,000
ハードタイプ	クロムメッキ	22	6,480	6,000
単品価格	レッドクリア/ブルークリア/ブルークリア/ブロンズクリア	16,17	6,480	6,000
	レッドクリア/ブルークリア/ブルークリア/ブロンズクリア	18,19,20	7,560	7,000
メーカー交換工賃(※往復運賃別除)			5,400	5,000

## FLANGE ART SOFT TYPE (15/16/17/18/19/20inch)

### フランジアート ソフトタイプ (15/16/17/18/19/20インチ)



		INCH	税込価格	本体価格
フランジアート	レッドクロム/クロム4本セット分	19,20	19,440	18,000
ソフトタイプ	レッドクロム/クロム4本セット分	17/18	18,360	17,000
	レッドクロム/クロム4本セット分	15/16	17,280	16,000
	レッドクロム/クロム1本分	19,20	5,184	4,800
	レッドクロム/クロム1本分	17/18	4,860	4,500
	レッドクロム/クロム1本分	15/16	4,536	4,200

## CLUB LINEA L 566-FLANGE ART (19/20inch 1piece)

### クラブリネアエル 566 フランジアート (19/20インチ 1ピース)



SIZE	INSET	P.C.D.	HOLE	税込価格	本体価格
19	7.5 38/48/53	114.3	5	58,320	54,000
20	8.5 35/43	114.3	5	60,480	56,000
	9.5 35/45	114.3	5	61,560	57,000

●補修パーツ: センターキャップ(ブラック) ¥2,160(本体価格 ¥2,000)  
 ストレートエアバルブ ¥864(本体価格 ¥800)  
 エクステンションプレート ¥9,180(本体価格 ¥8,500)  
 エクステンションプレート専用ドライバー ¥1,296(本体価格 ¥1,200)  
 エクステンションプレート取付けビスセット(10個入り) ¥1,080(本体価格 ¥1,000)  
 ●COLOR: フラッグポリッシュ(上記価格)  
 ●IWL VIA 規格適合品

## CLUB LINEA L 368 (19inch 2piece)

### クラブリネアエル 368 (19インチ 2ピース)



## クラブリネアエル 368 (19inch 2piece)

### クラブリネアエル 368 (19インチ 2ピース)

SIZE	INSET	P.C.D.	HOLE	税込価格	本体価格
19	7.0 36(48)~48(36)	100	5	86,400	80,000
	7.5 30(61)~55(36)		5	88,560	82,000
	8.0 23(74)~55(42)	112	5	90,720	84,000
	8.5 17(86)~55(48)	114.3	5	92,880	86,000
	9.0 11(99)~55(55)	120	5	95,040	88,000
	9.5 4(112)~55(61)		5	97,200	90,000
10.0 -2(124)~55(67)		5	99,360	92,000	

Low type disk

SIZE	INSET	P.C.D.	HOLE	税込価格	本体価格
19	8.0 5(74)~45(34)	100	5	90,720	84,000
	8.5 -1(86)~45(40)	112	5	92,880	86,000
	9.0 -7(99)~45(47)	114.3	5	95,040	88,000
	9.5 -14(112)~45(53)	120	5	97,200	90,000
	10.0 -20(124)~45(59)		5	99,360	92,000

●P.C.D.: 5-100, 5-112, 5-114.3, 5-120  
 ●補修パーツ: センターキャップ(ブラック) ¥2,160(本体価格 ¥2,000)  
 ナットアダプター ¥1,296(本体価格 ¥1,200)  
 ロコ入りL 兼エアバルブ ¥1,944(本体価格 ¥1,800)  
 エクステンションプレート ¥9,180(本体価格 ¥8,500)  
 エクステンションプレート専用ドライバー ¥1,296(本体価格 ¥1,200)  
 エクステンションプレート取付けビスセット(10コ入り) ¥1,080(本体価格 ¥1,000)  
 ●COLOR: ブラック(上記価格)  
 ハイパーブラック ¥3,240(本体価格 ¥3,000)UP  
 SMB ¥15,120(本体価格 ¥14,000)UP  
 ■IWL VIA 規格適合品

## CLUB LINEA L 368 (18inch 1piece)

### クラブリネアエル 368 (18インチ 1ピース)



SIZE	INSET	P.C.D.	HOLE	税込価格	本体価格
18	7.0 38/48	100	5	55,080	51,000
	7.0 38/48/52	114.3	5	55,080	51,000

●P.C.D.: 5-100, 5-114.3  
 ●補修パーツ: センターキャップ(ブラック) ¥2,160(本体価格 ¥2,000)  
 ナットアダプター ¥864(本体価格 ¥800)  
 ロコ入りL 兼エアバルブ ¥1,944(本体価格 ¥1,800)  
 エクステンションプレート ¥9,180(本体価格 ¥8,500)  
 エクステンションプレート専用ドライバー ¥1,296(本体価格 ¥1,200)  
 エクステンションプレート取付けビスセット(10コ入り) ¥1,080(本体価格 ¥1,000)  
 ●COLOR: ブラック(上記価格)  
 ハイパーブラック / SMB: SOLD OUT  
 ■IWL VIA 規格適合品



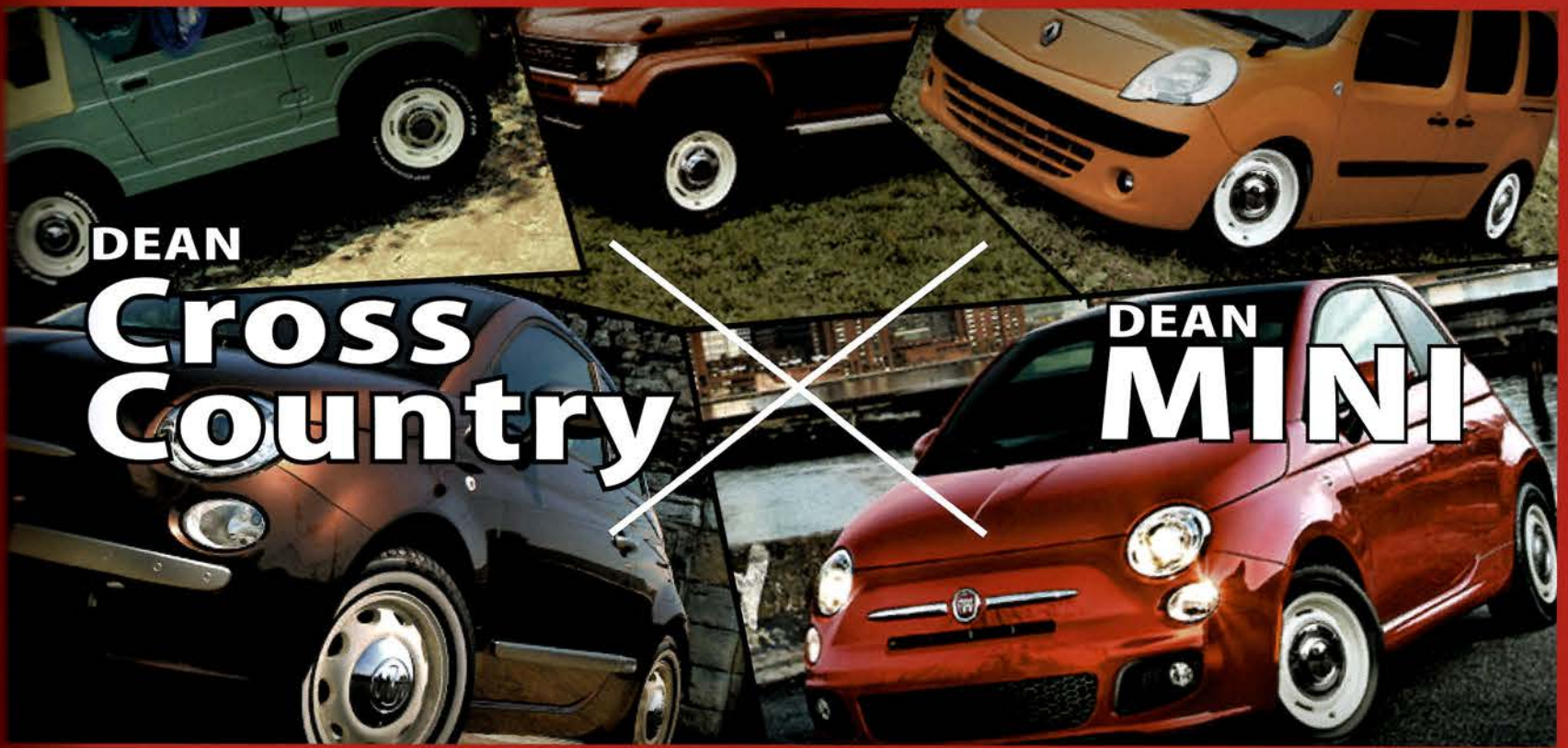

PASSENGER  
クルムソン

DEAN Cross Country (15/16inch 1piece)

DEAN MINI (14/15inch 1piece)

ディーンクロスカントリー (15/16インチ1ピース)

ディーンミニ (14/15インチ1ピース)



SIZE	INSET	P.C.D.	HOLE	HUB-DIA	MARQUEE WHITE	MAT BLACK	BRRNISH GRAY	税込価格	本体価格
14	42	100	4	φ67	○	○	×	29,160	27,000
15	32	98&100	8	φ67	○	○	×	29,160	27,000
15	32	108	9	φ67	○	○	×	29,160	27,000
15	20	139.7	5	φ108.8	○	○	×	30,240	28,000
15	32	114.3&127	10	φ73.1	○	○	×	30,240	28,000
15	25	150	5	φ110.3	○	○	×	30,240	28,000
15	15	114.3&127	10	φ73.1	○	○	×	30,240	28,000
15	-5	139.7	6	φ106.2	○	○	×	30,240	28,000
15	40	139.7	6	φ106.2	○	○	×	30,240	28,000
15	25	139.7	6	φ108.1	○	○	×	30,240	28,000
15	15	139.7	6	φ108.1	○	○	×	30,240	28,000

- 補修パーツ：HI TYPE センターキャップ ¥1,000  
HI TYPE センタープレート ¥2,000  
LO TYPE センタープレート (一体型) ¥3,000  
プレート取付けボルト (3 個入) ¥800  
トルクスレンチ (サイズ 4 本に 1 個) ¥800  
ゴムパッキン ¥600
- COLOR：マットブラック / マatte シルバー / マarquette ホワイト
- S-139.7/6-139.7/5-150 は JWL-JWL-T 規格適合、その他は JWL 規格適合

SIZE	INSET	P.C.D.	HOLE	税込価格	本体価格
14	5.0	45	100	4	27,000
14	5.0	35	98&100	8	27,000
15	5.0	45	100	4	29,160
15	5.0	35	98&100	8	29,160

- P.C.D.：4-100/8-98&100/4-88&4-100
- 補修パーツ：センタープレート/フロントキャップ ¥1,620 (本体価格 ¥1,500)  
ビス & レンチセット ¥540 (本体価格 ¥500)  
エアバルブ ¥864 (本体価格 ¥800)
- オプションパーツ：センタープレート (ムーンキャップ) ¥1,620 (本体価格 ¥1,500)  
ビス & レンチセット (ビス × 2、レンチ × 1) ¥540 (本体価格 ¥500)  
パッド付 R&T 500/RENAULT Kangoo (日) / BMW MINI 用 ¥864 (本体価格 ¥800)
- COLOR：Marquette ホワイト (上記価格)  
マatte シルバー ¥864 (本体価格 ¥800) / UP
- JWL VIA 規格適合

MODEL	センタープレート	センターキャップ
DEAN Cross Country	○	○
DEAN MINI	○	○
DEAN Cross Country (A22)	○	○
DEAN Cross Country (A23)	○	○
DEAN Cross Country (A24)	○	○
DEAN Cross Country (A25)	○	○
DEAN Cross Country (A26)	○	○
DEAN Cross Country (A27)	○	○
DEAN Cross Country (A28)	○	○
DEAN Cross Country (A29)	○	○
DEAN Cross Country (A30)	○	○
DEAN Cross Country (A31)	○	○
DEAN Cross Country (A32)	○	○
DEAN Cross Country (A33)	○	○
DEAN Cross Country (A34)	○	○
DEAN Cross Country (A35)	○	○
DEAN Cross Country (A36)	○	○
DEAN Cross Country (A37)	○	○
DEAN Cross Country (A38)	○	○
DEAN Cross Country (A39)	○	○
DEAN Cross Country (A40)	○	○
DEAN Cross Country (A41)	○	○
DEAN Cross Country (A42)	○	○
DEAN Cross Country (A43)	○	○
DEAN Cross Country (A44)	○	○
DEAN Cross Country (A45)	○	○
DEAN Cross Country (A46)	○	○
DEAN Cross Country (A47)	○	○
DEAN Cross Country (A48)	○	○
DEAN Cross Country (A49)	○	○
DEAN Cross Country (A50)	○	○



DURALUMIN HEAD BOLT

ジュラルミンヘッド ボルト

ジュラルミンヘッドボルトは、冷間鍛造法で成型、さらに T6 熱処理を加えアルミ合金の中では最も硬質で、強度と軽量を重視しジュラルミンと呼ばれる主に航空機などに使用されており、ジュラルミン合金を使用して強く軽量のボルトが実現しました。

軽質性のスチールピッチとジュラルミンヘッドの融合。  
軽質性を重視しジュラルミンを、強度が必要なピッチ部分には SCM440 の特殊鋼を採用、スチールピッチ部分のみに焼き入れが施され最高レベルの強度 Grade 12.9 を誇ります。

豊富なカラーバリエーション  
表面処理としてアルマイト処理で 5 色のカラーバリエーションを演出。サンドブラスト処理で深く美しいアルミの持つ質感を強調しました。



ネジサイズ	首下長さ	品番	税込価格	本体価格
M12	P1.5	28mm CAL3127xx-4528-TPI	4,320	4,000
M12	P1.5	33mm CAL3127xx-4533-TPI	4,320	4,000
M12	P1.5	38mm CAL3127xx-4538-TPI	4,320	4,000
M12	P1.5	40mm CAL3127xx-4540-TPI	4,320	4,000
M12	P1.5	42mm CAL3127xx-4542-TPI	6,480	6,000
M12	P1.5	45mm CAL3127xx-4545-TPI	6,480	6,000
M12	P1.5	50mm CAL3127xx-4550-TPI	6,480	6,000
M14	P1.5	28mm CAL3127xx-4828-TPI	4,320	4,000
M14	P1.5	33mm CAL3127xx-4833-TPI	4,320	4,000
M14	P1.5	38mm CAL3127xx-4838-TPI	4,320	4,000
M14	P1.5	40mm CAL3127xx-4840-TPI	4,320	4,000
M14	P1.5	42mm CAL3127xx-4842-TPI	6,480	6,000
M14	P1.5	45mm CAL3127xx-4845-TPI	6,480	6,000
M14	P1.5	50mm CAL3127xx-4850-TPI	6,480	6,000
M14	P1.25	28mm CAL3127xx-4728-TPI	4,320	4,000
M14	P1.25	33mm CAL3127xx-4733-TPI	4,320	4,000
M14	P1.25	38mm CAL3127xx-4738-TPI	4,320	4,000
M14	P1.25	40mm CAL3127xx-4740-TPI	6,480	6,000
M14	P1.25	42mm CAL3127xx-4742-TPI	6,480	6,000
M14	P1.25	45mm CAL3127xx-4745-TPI	6,480	6,000
M14	P1.25	50mm CAL3127xx-4750-TPI	6,480	6,000

ネジサイズ	首下長さ	品番	税込価格	本体価格
M12	P1.5	28mm CAL2527xx-4528Z-TPI	4,860	4,500
M12	P1.5	33mm CAL2527xx-4533Z-TPI	4,860	4,500
M12	P1.5	38mm CAL2527xx-4538Z-TPI	4,860	4,500
M12	P1.5	40mm CAL2527xx-4540Z-TPI	4,860	4,500
M12	P1.5	42mm CAL2527xx-4542Z-TPI	7,020	6,500
M12	P1.5	45mm CAL2527xx-4545Z-TPI	7,020	6,500
M12	P1.5	50mm CAL2527xx-4550Z-TPI	7,020	6,500
M14	P1.5	28mm CAL2527xx-4828Z-TPI	4,860	4,500
M14	P1.5	33mm CAL2527xx-4833Z-TPI	4,860	4,500
M14	P1.5	38mm CAL2527xx-4838Z-TPI	4,860	4,500
M14	P1.5	40mm CAL2527xx-4840Z-TPI	4,860	4,500
M14	P1.5	42mm CAL2527xx-4842Z-TPI	7,020	6,500
M14	P1.5	45mm CAL2527xx-4845Z-TPI	7,020	6,500
M14	P1.5	50mm CAL2527xx-4850Z-TPI	7,020	6,500
M14	P1.25	28mm CAL2527xx-4728Z-TPI	4,860	4,500
M14	P1.25	33mm CAL2527xx-4733Z-TPI	4,860	4,500
M14	P1.25	38mm CAL2527xx-4738Z-TPI	4,860	4,500
M14	P1.25	40mm CAL2527xx-4740Z-TPI	7,020	6,500
M14	P1.25	42mm CAL2527xx-4742Z-TPI	7,020	6,500
M14	P1.25	45mm CAL2527xx-4745Z-TPI	7,020	6,500
M14	P1.25	50mm CAL2527xx-4750Z-TPI	7,020	6,500



※ (特注サイズ)  
● 別途送料が掛かる場合がございます。都度ご確認下さい。



# CV WIRE

PASSENGER クリムゾン

RS CV WIRE (19/20inch 2piece)

アールエスシービーワイヤー (19/20インチ2ピース)



シルバーポリッシュ



ゴールドクリア  
¥2,160(本体価格 ¥2,000)UP



スモーククリア  
¥2,160(本体価格 ¥2,000)UP

**FJM493**

SIZE	Super Concave disk 5-112/5-114.3/5-120 INSET(RIM深さ)		Low disk 5-112/5-114.3/5-120 INSET(RIM深さ)		High disk 5-112/5-114.3 INSET(RIM深さ)		税込価格	本体価格
	6	8	8	10	10	12		
8.0	6 (81)~28(59)	15 (81)~45(51)	-3 (81)~27(51)				95,040	88,000
8.5	-1 (94)~35(58)	8 (94)~52(50)	-10 (94)~34(50)				97,200	90,000
9.0	-7 (106)~41(58)	2 (106)~55(53)	-16 (106)~40(50)				99,360	92,000
9.5	-13 (119)~48(58)	-4 (112)~55(60)	-22 (112)~45(52)				101,520	94,000
10.0	-20 (132)~54(58)	-11 (132)~55(66)	-29 (132)~45(58)				103,680	96,000

**FJM493**

SIZE	Super Low disk 5-100 INSET(RIM深さ)		Low disk 5-112/5-114.3/5-120 INSET(RIM深さ)		High disk 5-112/5-114.3 INSET(RIM深さ)		税込価格	本体価格
	7.5	8.0	8	10	10	12		
7.5	26 (71)~50(47)	21 (71)~45(47)	3 (71)~27(47)				79,920	74,000
8.0	19 (85)~55(49)	14 (85)~51(48)	-4 (85)~33(47)				82,080	76,000
8.5	13 (97)~55(55)	8 (97)~55(50)	-10 (97)~40(47)				84,240	78,000
9.0	6 (110)~55(61)	1 (110)~55(56)	-17 (110)~45(48)				86,400	80,000
9.5	0 (123)~55(68)	-5 (123)~55(63)	-23 (123)~45(55)				88,560	82,000
10.0	-6 (135)~55(74)	-11 (135)~55(69)	-29 (135)~45(61)				90,720	84,000



- P.C.D.: Super Concave disk-5-112.5-114.3-120/Low disk-5-112.5-114.3-120/High disk-5-112.5-114.3
- スタンダードパーツ: センターキャップ(シルバークロスヘアライン) ¥2,160(本体価格 ¥2,000)UP  
タイプA/タイプB ¥1,944(本体価格 ¥1,800)
- オプションパーツ: センターキャップ(レッドクロスヘアライン/ブラッククロスヘアライン) ¥2,160(本体価格 ¥2,000)UP
- DISK COLOR: シルバーポリッシュ(上記価格) / ゴールドクリア ¥2,160(本体価格 ¥2,000)UP
- RIM COLOR: ハブアナライズド(上記価格)
- PIECE BOLT COLOR: クローム/クラシカル ¥1,080(本体価格 ¥1,000)UP / ゴールド ¥3,240(本体価格 ¥3,000)UP
- JWL VIA 規格適合品

- P.C.D.: Super Low disk-5-100/Low disk-5-112.5-114.3-120/High disk-5-112.5-114.3
- スタンダードパーツ: センターキャップ(シルバークロスヘアライン) ¥2,160(本体価格 ¥2,000)UP  
タイプA/タイプB ¥1,944(本体価格 ¥1,800)
- オプションパーツ: センターキャップ(レッドクロスヘアライン/ブラッククロスヘアライン) ¥2,160(本体価格 ¥2,000)UP
- DISK COLOR: シルバーポリッシュ(上記価格) / ゴールドクリア ¥2,160(本体価格 ¥2,000)UP
- RIM COLOR: ハブアナライズド(上記価格)
- PIECE BOLT COLOR: クローム/クラシカル ¥1,080(本体価格 ¥1,000)UP / ゴールド ¥3,240(本体価格 ¥3,000)UP
- JWL VIA 規格適合品

## RS WP MAXI MONOBLOCK (16/17inch 1piece)

アールエス ダブルピー マキシモノブロック (16/17インチ1ピース)



ブラック

**FJM460**

SIZE	INSET	P.C.D.	HOLE	HUB-DIA	BOLT	税込価格	本体価格
16	5.5	45	100	4	φ67 φ15	34,560	32,000
	6.0	39/45	100	4	φ67 φ15	35,640	33,000
	6.5	38/45	100	4	φ67 φ15	36,720	34,000
	6.5	35	98	4	φ58 φ13	36,720	34,000

- P.C.D.: 4-98, 4-100
- スタンダードパーツ: センターキャップ(サテンクローム) / レッドロゴ & スモーク ¥2,160(本体価格 ¥2,000)UP  
ストリート/タイプ ¥1,620(本体価格 ¥1,500)
- オプションパーツ: センターキャップ(クロムブラック) / レッドロゴ & スモーク ¥2,160(本体価格 ¥2,000)UP
- COLOR: ブラック/ポリッシュ/ホワイト/ブラック ¥5,400(本体価格 ¥5,000)UP
- マッドハイパーマッドポリッシュ ¥10,800(本体価格 ¥10,000)UP
- ブラック/ハブアナライズド ¥10,800(本体価格 ¥10,000)UP
- JWL VIA 規格適合品

## RS DP CUP MONOBLOCK (16/17inch 1piece)

アールエス ディーピー カップモノブロック (16/17インチ1ピース)



ブラッシュド・ハブクリアリップ  
¥12,960(本体価格 ¥12,000)UP

**FJD530**

SIZE	INSET	P.C.D.	HOLE	HUB-DIA	BOLT	税込価格	本体価格
16	5.5	45	100	4	φ67 φ15	34,560	32,000
	6.0	39/45	100	4	φ67 φ15	35,640	33,000
	6.5	38/45	100	4	φ67 φ15	36,720	34,000
	6.5	35	98	4	φ58 φ13	36,720	34,000

- P.C.D.: 4-98, 4-100
- スタンダードパーツ: センターキャップ(サテンクローム) / レッドロゴ & スモーク ¥2,160(本体価格 ¥2,000)UP  
ストリート/タイプ ¥1,620(本体価格 ¥1,500)
- オプションパーツ: センターキャップ(クロムブラック) / レッドロゴ & スモーク ¥2,160(本体価格 ¥2,000)UP
- COLOR: ブラック/ポリッシュ/ホワイト/ブラック ¥5,400(本体価格 ¥5,000)UP
- マッドハイパーマッドポリッシュ ¥10,800(本体価格 ¥10,000)UP
- ブラック/ハブアナライズド ¥10,800(本体価格 ¥10,000)UP
- JWL VIA 規格適合品

## RS ST AIR MONOBLOCK (15inch 1piece)

アールエス エスティー エアーモノブロック (15インチ1ピース)



ブラッシュド・ハブクリアリップ  
¥12,960(本体価格 ¥12,000)UP

**FJM462**

SIZE	INSET	P.C.D.	HOLE	HUB-DIA	BOLT	税込価格	本体価格
15	5.5	45	100	4	φ67 φ15	30,240	28,000
	6.5	35	100	4	φ67 φ15	32,400	30,000

- P.C.D.: 4-100
- スタンダードパーツ: センターキャップ(サテンクローム) / レッドロゴ & スモーク ¥2,160(本体価格 ¥2,000)UP  
ストリート/タイプ ¥1,620(本体価格 ¥1,500)
- オプションパーツ: センターキャップ(クロムブラック) / レッドロゴ & スモーク ¥2,160(本体価格 ¥2,000)UP
- COLOR: ブラック/ポリッシュ/ホワイト/ブラック ¥5,400(本体価格 ¥5,000)UP
- マッドハイパーマッドポリッシュ ¥10,800(本体価格 ¥10,000)UP
- ブラック/ハブアナライズド ¥10,800(本体価格 ¥10,000)UP
- JWL VIA 規格適合品



WP MAXI



DP CUP

RS WP MAXI Multi-Piece (18/19inch 2piece)

アールエスダブルビー マキシ マルチピース (18/19 インチ 2ピース)



ブラッシュド  
¥7,560(本体価格 ¥7,000)UP

RS DP CUP Multi-Piece 18/19inch 2piece

アールエスディービー カップ マルチピース (18/19 インチ 2ピース)



ブラッシュド  
¥7,560(本体価格 ¥7,000)UP



- P.C.D. : 18/19inch (Low disk: 4-98/100/108/5-98/100/108/110/112/114.3/115/120/120.65 / HIGH disk: 108/110/112/114.3/115/120/120.65)
- スタンダードパーツ：センターキャップ(サンテックロム) レッドロゴ & スモークロゴ ¥2,160(本体価格 ¥2,000) / レイバーループ(188.19) ¥2,592(本体価格 ¥2,400)
- オプションパーツ：センターキャップ(グロスブラック) レッドロゴ & スモークロゴ ¥2,160(本体価格 ¥2,000)
- DISK COLOR (18/19)：ブラック / ゴールド / ホワイト(左記価格) / マットハイパー / レッドクリア / スモーククリア ¥5,400(本体価格 ¥5,000)UP / ブラック ¥2,580(本体価格 ¥2,000)UP
- RIM COLOR：ハーフアナタイズド(左記価格) / フラックアナタイズド / ブロスアナタイズド / カットアナタイズド ¥19,440(本体価格 ¥18,000)UP
- IWL、VIA 規格適合品

SIZE	Low disk INSET (RIM 深さ)		HIGH disk INSET (RIM 深さ)		税込価格	本体価格
	4-98/100/108/5-98/100/108/110/112/114.3/115/120/120.65	5-108/110/112/114.3/115/120/120.65	20 (33) ~ 26 (27)	19 (40) ~ 22 (27)		
7.0	38 (33) ~ 44 (27)	20 (33) ~ 26 (27)	83,160	77,000		
7.5	37 (40) ~ 50 (27)	19 (40) ~ 22 (27)	85,320	79,000		
8.0	30 (53) ~ 56 (27)	12 (53) ~ 28 (27)	87,480	81,000		
8.5	30 (59) ~ 63 (27)	12 (59) ~ 45 (27)	89,640	83,000		
9.0	23 (72) ~ 65 (31)	5 (72) ~ 51 (27)	91,800	85,000		
9.5	17 (85) ~ 65 (37)	-1 (85) ~ 55 (29)	93,960	87,000		
10.0	11 (98) ~ 65 (43)	-7 (97) ~ 55 (35)	96,120	89,000		
10.5	15 (68) ~ 65 (31)	-3 (68) ~ 34 (31)	93,960	87,000		
11.0	9 (80) ~ 58 (31)	-9 (80) ~ 40 (31)	96,120	89,000		
11.5	2 (93) ~ 65 (31)	-16 (93) ~ 47 (31)	98,280	91,000		
12.0	-4 (106) ~ 65 (37)	-22 (106) ~ 53 (31)	100,440	93,000		
12.5	-10 (119) ~ 65 (43)	-28 (119) ~ 55 (35)	102,600	95,000		
13.0	-17 (131) ~ 65 (50)	-35 (131) ~ 55 (42)	104,760	97,000		
13.5	-23 (144) ~ 65 (56)	-41 (144) ~ 55 (48)	106,920	99,000		
14.0	-29 (157) ~ 65 (63)	-47 (157) ~ 55 (55)	109,080	101,000		

SIZE	Low disk INSET (RIM 深さ)		High disk INSET (RIM 深さ)		税込価格	本体価格
	4-98/100/108/5-98/100/108/110/112/114.3/115/120/120.65	5-108/110/112/114.3/115/120/120.65	20 (39) ~ 26 (33) <th>19 (46) ~ 32 (33) </th>	19 (46) ~ 32 (33)		
7.0	38 (39) ~ 44 (33)	20 (39) ~ 26 (33)	83,160	77,000		
7.5	37 (46) ~ 50 (33)	19 (46) ~ 32 (33)	85,320	79,000		
8.0	30 (59) ~ 56 (33)	12 (59) ~ 38 (33)	87,480	81,000		
8.5	30 (65) ~ 63 (33)	12 (65) ~ 45 (33)	89,640	83,000		
9.0	23 (78) ~ 65 (37)	5 (78) ~ 51 (33)	91,800	85,000		
9.5	17 (91) ~ 65 (43)	-1 (91) ~ 55 (35)	93,960	87,000		
10.0	11 (103) ~ 65 (49)	-7 (103) ~ 55 (41)	96,120	89,000		
10.5	8 (115) ~ 65 (55)	-3 (115) ~ 47 (37)	93,960	87,000		
11.0	2 (128) ~ 65 (61)	-9 (128) ~ 40 (37)	96,120	89,000		
11.5	-4 (140) ~ 65 (67)	-15 (140) ~ 33 (37)	98,280	91,000		
12.0	-10 (153) ~ 65 (73)	-21 (153) ~ 45 (37)	100,440	93,000		
12.5	-16 (166) ~ 65 (79)	-27 (166) ~ 57 (41)	102,600	95,000		
13.0	-22 (179) ~ 65 (85)	-33 (179) ~ 69 (45)	104,760	97,000		
13.5	-28 (192) ~ 65 (91)	-39 (192) ~ 81 (49)	106,920	99,000		
14.0	-34 (205) ~ 65 (97)	-45 (205) ~ 93 (53)	109,080	101,000		



- スタンダードパーツ：センターキャップ(サンテックロム) レッドロゴ & スモークロゴ ¥2,000
- オプションパーツ：センターキャップ(グロスブラック) レッドロゴ & スモークロゴ ¥2,000

RS WP MAXI Multi-Piece (16/17inch 2piece)

アールエスダブルビー マキシ マルチピース (16/17 インチ 2ピース)



ブラッシュド  
¥12,960(本体価格 ¥12,000)UP

RS DP CUP Multi-Piece 16/17inch 2piece

アールエスディービー カップ マルチピース (16/17 インチ 2ピース)



ブラッシュド  
¥12,960(本体価格 ¥12,000)UP



- P.C.D. : 16/17inch (Super Low disk: 4-100 / Low disk: 4-98.4-100.5-100.5-112 / Mid disk: 5-100)
- スタンダードパーツ：センターキャップ(サンテックロム) レッドロゴ & スモークロゴ ¥2,000 / レイバーループ(188.17) ¥2,592(本体価格 ¥2,400)
- オプションパーツ：センターキャップ(グロスブラック) レッドロゴ & スモークロゴ ¥2,160(本体価格 ¥2,000)
- DISK COLOR (16/17)：ブラック(左記価格) / ゴールド / ホワイト ¥5,400(本体価格 ¥5,000)UP / マットハイパー / レッドクリア / スモーククリア ¥10,800(本体価格 ¥10,000)UP / ブラック ¥12,960(本体価格 ¥12,000)UP
- RIM COLOR：ハーフアナタイズド(左記価格) / フラックアナタイズド / ブロスアナタイズド / カットアナタイズド ¥19,440(本体価格 ¥18,000)UP
- IWL、VIA 規格適合品

SIZE	Super Low disk INSET (RIM 深さ)		Low disk INSET (RIM 深さ)		17 Step Rim / 16 Full Reverse Rim		税込価格	本体価格
	4-100	4-98.4-100.5-100.5-112	5-100	5-112	16 (100) ~ 27 (16)	17 (100) ~ 27 (16)		
6.0	44 (32) ~ 47 (29)	34 (33) ~ 38 (29)	21 (22) ~ 27 (16)	21 (22) ~ 27 (16)	64,800	60,000		
6.5	38 (45) ~ 51 (32)	29 (44) ~ 45 (28)	16 (33) ~ 34 (15)	16 (33) ~ 34 (15)	65,880	61,000		
7.0	31 (58) ~ 53 (36)	21 (59) ~ 51 (29)	8 (48) ~ 40 (16)	8 (48) ~ 40 (16)	66,960	62,000		
7.5	19 (83) ~ 53 (49)	10 (82) ~ 53 (39)	-3 (71) ~ 42 (26)	-3 (71) ~ 42 (26)	69,120	64,000		
8.0	12 (96) ~ 53 (55)	3 (96) ~ 53 (46)	-10 (85) ~ 42 (33)	-10 (85) ~ 42 (33)	70,200	65,000		
8.5	6 (108) ~ 53 (61)	-3 (108) ~ 53 (52)	-16 (97) ~ 42 (39)	-16 (97) ~ 42 (39)	71,280	66,000		
9.0	41 (35) ~ 45 (31)	31 (36) ~ 36 (31)	18 (25) ~ 31 (18)	18 (25) ~ 31 (18)	71,280	66,000		
9.5	35 (48) ~ 51 (32)	25 (48) ~ 42 (31)	12 (37) ~ 31 (18)	12 (37) ~ 31 (18)	72,360	67,000		
10.0	28 (61) ~ 53 (36)	18 (62) ~ 49 (31)	5 (51) ~ 38 (18)	5 (51) ~ 38 (18)	73,440	68,000		
10.5	22 (73) ~ 53 (42)	12 (74) ~ 53 (33)	-1 (63) ~ 42 (20)	-1 (63) ~ 42 (20)	74,520	69,000		
11.0	16 (86) ~ 53 (49)	6 (86) ~ 53 (39)	-7 (75) ~ 42 (26)	-7 (75) ~ 42 (26)	75,600	70,000		
11.5	9 (99) ~ 53 (55)	-1 (100) ~ 53 (46)	-14 (89) ~ 42 (33)	-14 (89) ~ 42 (33)	76,680	71,000		
12.0	3 (111) ~ 53 (61)	-7 (112) ~ 53 (52)	-20 (101) ~ 42 (39)	-20 (101) ~ 42 (39)	77,760	72,000		
12.5	-3 (124) ~ 53 (68)	-13 (124) ~ 53 (58)	-26 (113) ~ 42 (45)	-26 (113) ~ 42 (45)	78,840	73,000		

SIZE	Super Low disk INSET (RIM 深さ)		Low disk INSET (RIM 深さ)		17 Step Rim / 16 Full Reverse Rim		税込価格	本体価格
	4-100	4-98.4-100.5-100.5-112	5-100	5-112	16 (100) ~ 27 (16)	17 (100) ~ 27 (16)		
6.0	44 (35) ~ 47 (32)	34 (36) ~ 38 (32)	23 (25) ~ 27 (21)	23 (25) ~ 27 (21)	64,800	60,000		
6.5	38 (48) ~ 51 (35)	29 (47) ~ 45 (31)	18 (36) ~ 34 (20)	18 (36) ~ 34 (20)	65,880	61,000		
7.0	31 (61) ~ 53 (39)	21 (62) ~ 51 (32)	10 (51) ~ 40 (21)	10 (51) ~ 40 (21)	66,960	62,000		
7.5	19 (86) ~ 53 (52)	10 (85) ~ 53 (42)	-1 (74) ~ 42 (31)	-1 (74) ~ 42 (31)	69,120	64,000		
8.0	12 (99) ~ 53 (58)	3 (99) ~ 53 (49)	-8 (88) ~ 42 (38)	-8 (88) ~ 42 (38)	70,200	65,000		
8.5	6 (111) ~ 53 (64)	-3 (111) ~ 53 (55)	-14 (100) ~ 42 (44)	-14 (100) ~ 42 (44)	71,280	66,000		
9.0	41 (38) ~ 45 (34)	31 (39) ~ 36 (34)	20 (28) ~ 24 (23)	20 (28) ~ 24 (23)	71,280	66,000		
9.5	35 (51) ~ 51 (35)	25 (51) ~ 42 (34)	14 (40) ~ 31 (23)	14 (40) ~ 31 (23)	72,360	67,000		
10.0	28 (64) ~ 53 (39)	18 (65) ~ 49 (34)	7 (54) ~ 38 (23)	7 (54) ~ 38 (23)	73,440	68,000		
10.5	22 (76) ~ 53 (45)	12 (77) ~ 53 (36)	1 (66) ~ 42 (25)	1 (66) ~ 42 (25)	74,520	69,000		
11.0	16 (89) ~ 53 (52)	6 (89) ~ 53 (42)	-5 (78) ~ 42 (31)	-5 (78) ~ 42 (31)	75,600	70,000		
11.5	9 (102) ~ 53 (58)	-1 (103) ~ 53 (49)	-12 (92) ~ 42 (38)	-12 (92) ~ 42 (38)	76,680	71,000		
12.0	3 (114) ~ 53 (64)	-7 (115) ~ 53 (55)	-18 (104) ~ 42 (44)	-18 (104) ~ 42 (44)	77,760	72,000		
12.5	-3 (127) ~ 53 (71)	-13 (127) ~ 53 (61)	-24 (116) ~ 42 (50)	-24 (116) ~ 42 (50)	78,840	73,000		



DEMON

MG DEMON (16/17inch 1piece)



エムジーデーモン (16/17インチ1ピース)

SIZE	INSET	P.C.D.	HOLE	HUB-DIA	INSERT	税込価格	本体価格
16	5.5	20	139.7	5	φ108.8 HI	41,040	38,000
	5.5	0	139.7	5	φ108.8 HI	41,040	38,000
	7.0	38	139.7	6	φ106.2 LO	43,200	40,000
	7.0	38	114.3/127	10	φ73 LO	43,200	40,000
	8.0	17	114.3/127	10	φ73 HI	45,360	42,000
	8.0	0	139.7	5	φ110.3 HI	45,360	42,000
	8.0	-4	150	5	φ110.3 HI	45,360	42,000
	8.0	-28	139.7	6	φ110.3 HI	45,360	42,000
17	7.5	45	100/114.3	10	φ73 LO	49,680	46,000
	7.5	38	114.3/127	10	φ73 LO	49,680	46,000
	7.5	28	139.7	6	φ106.2 LO	49,680	46,000
	8.0	20	139.7	6	φ106.2 HI	50,760	47,000

●標準パーツ：センターリング(クロムメッキ ¥1,620(本体価格 ¥1,500)) FED536 インサート HIGH/LOW 用 (ブラック ¥1,080(本体価格 ¥1,000)) オナメントエンブレム(ブラッククロム) ¥1,620(本体価格 ¥1,500) ハルプ ¥648(本体価格 ¥600) ハリプキャップ ¥648(本体価格 ¥600) 取付ビス ¥864(本体価格 ¥800) トルクレンチ ¥864(本体価格 ¥800)

●COLOR：ブラックサイドマシニング(上記価格)

●適合車種：P.C.D.5-139.7/5-150 は、JWL-V&JWL規格対応。その他は JWL 規格です。

■JWL VIA 規格適合品



MYRTLE BULLHORN (20/22/24inch 1piece)



マーテルブルホーン (20/22/24インチ1ピース)

MYRTLE DENIS (19/20inch 2piece)

マーテルデニス (19/20インチ2ピース)



SIZE	INSET	P.C.D.	HOLE	税込価格	本体価格
19	7.5	30(63)~55(38)	5	75,600	70,000
	8.0	22(77)~55(44)	5	77,220	71,500
	8.5	16(89)~55(50)	5	78,840	73,000
	9.0	10(101)~55(56)	5	80,460	74,500
	9.5	3(115)~55(63)	5	82,080	76,000
	10.0	-3(127)~55(69)	5	83,700	77,500
20	8.0	22(77)~55(44)	5	86,400	80,000
	8.5	16(89)~55(50)	5	88,020	81,500
	9.0	10(101)~55(56)	5	89,640	83,000
	9.5	-15(115)~55(63)	5	91,260	84,500
	10.0	-21(127)~55(69)	5	92,880	86,000
	10.5	-9(121)~55(75)	5	94,500	87,500

SIZE	INSET	P.C.D.	HOLE	税込価格	本体価格
19	8.0	4(77)~45(36)	5	77,220	71,500
	8.5	-2(89)~45(42)	5	78,840	73,000
	9.0	-8(101)~45(48)	5	80,460	74,500
	9.5	-15(115)~45(55)	5	82,080	76,000
	10.0	-21(127)~45(61)	5	83,700	77,500
	10.5	-9(121)~45(67)	5	86,400	80,000
20	8.0	-2(89)~45(42)	5	88,020	81,500
	9.0	-8(101)~45(48)	5	89,640	83,000
	9.5	-15(115)~45(55)	5	91,260	84,500
	10.0	-21(127)~45(61)	5	92,880	86,000
	10.5	-9(121)~45(67)	5	94,500	87,500

●P.C.D. 5-120(Low type diskのみ) 5-112.5-114.3  
●標準パーツ：センターキャップ(シルバー/ブラック/SMB 用) ¥3,240(本体価格 ¥3,000) ナットアダプター Hi type 用 ¥1,296(本体価格 ¥1,200) Low type 用 ¥864(本体価格 ¥800) ロボ入りし型エアバルブ ¥1,944(本体価格 ¥1,800)  
●COLOR：シルバーポリッシュ(上記価格) SMB ¥10,800(本体価格 ¥10,000)  
■JWL VIA 規格適合品

●数量限定：生産終了の為、数に限りがございます。品切れの際はご了承下さい。



SIZE	INSET	P.C.D.	HOLE	HUB DIA	BLACK POLISH	METAL COAT	税込価格	本体価格	
20	8.5	45	108&114.3	10	φ75	69,120	64,000	90,720	84,000
	9.0	37	114.3&120	10	φ75	69,120	64,000	90,720	84,000
	9.0	27	114.3&120	10	φ75	69,120	64,000	90,720	84,000
	8.5	22	139.7	6	φ106.2	69,120	64,000	90,720	84,000
	9.0	45	108&114.3	10	φ75	90,720	84,000	112,320	104,000
	9.0	37	114.3&120	10	φ75	90,720	84,000	112,320	104,000
22	9.0	27	114.3&115	10	φ75	90,720	84,000	112,320	104,000
	9.0	18	139.7	6	φ106.2	90,720	84,000	112,320	104,000
	10.0	55	130	5	φ84.1	95,040	88,000	116,640	108,000
	10.0	55	150	5	φ110.3	95,040	88,000	116,640	108,000
	9.5	50	150	5	φ110.3	114,480	106,000	-	-
	9.5	37	114.3&120	10	φ75	114,480	106,000	-	-
24	9.5	20	114.3&120	10	φ75	114,480	106,000	-	-
	9.5	18	139.7	6	φ106.2	114,480	106,000	-	-

●標準パーツ：センターオナメント ¥4,320(本体価格 ¥4,000) センタープレート(ブラックポリッシュ) ¥6,480(本体価格 ¥6,000) センタープレート(メタルコート) ¥3,240(本体価格 ¥3,000) インサート(クロム) ¥5,400(本体価格 ¥5,000) インサート(ブラック) ¥3,240(本体価格 ¥3,000) スクリュー(取付用) ¥864(本体価格 ¥800) プレート用ビス(取付用) ¥648(本体価格 ¥600) トルクレンチ ¥864(本体価格 ¥800) コムリルプ ¥648(本体価格 ¥600) ハリプキャップ(MYRTLE ロゴ) ¥648(本体価格 ¥600)

●COLOR：ブラックポリッシュ/メタルコート

■JWL VIA 規格適合品